



## Diepladers

Gemaakt voor hard werk. Tot in de details doordacht.

[www.boeckmann.com](http://www.boeckmann.com)



EERSTE KLAS AANHANGWAGENS





# Gemaakt voor hard werk. Tot in de details doordacht.

---

De passie voor innovatieve transportoplossingen is al meer dan 60 jaar onze drijfveer. Met een helder doel: Wij willen aanhangers bouwen die uw werk lichter maken en die het gewoon doen, ongeacht wat er komt. Iedere dag. Op dit principe is het concept en de productie gebaseerd van de diepladers van Böckmann. Het resultaat: ideale helpers bij alle transporttaken – voor thuis- en professioneel gebruik. Maak kennis met onze diepladers, wij wensen u veel leesplezier!

*Klaus Böckmann*

## Inhoud

---

Kwaliteit	04
Meerwaarde	06
Diepladers	08
Toebehoren	14
Technische gegevens	19

# Kwaliteit. Geen halve zaken.

---

Of het nu een model met één as of twee assen is, de aanhangers met aluminium-opbouw van Böckmann zijn gemaakt voor het echte werk – voor de particulier en de vakman. Eenvoudige handling en veel gebruiksmogelijkheden zorgen ervoor dat u zich kunt concentreren op wat ertoe doet. Want de diepladermodellen vallen niet alleen op met een stralend uiterlijk dankzij de geanodiseerde aluminium-opbouw, maar ze gaan ook nog eens extreem lang mee. Echte professionele Böckmann kwaliteit, die geen compromissen sluit. Overtuig uzelf. Eerst op de volgende pagina's en daarna bij uw eigen Böckmann partner. Hij adviseert u graag – eerlijk en competent!







# Meerwaarde. Diepladers.

Originele Böckmann kwaliteit voor alle diepladermodellen. Dat wil zeggen: duurzaamheid en een uiterst hoge herverkoopwaarde dankzij de toepassing van hoogwaardige materialen en een op en top solide afwerking. Bovendien biedt het nieuwe Böckmann CFlexLock-systeem echte voordelen bij de ladingzekering en de diepladeraanhangwagen in zijn geheel.



## Met het nieuwe CFlexLock-systeem

kunnen de diverse sjoegen flexibel worden verschoven. TÜV-gecertificeerde trekkracht van 600 daN per vastzetpunt voor alle sjoehoeken (verticaal, in lengte- en dwarsrichting) volgens DIN 12640. Volledig vrij bruikbare vloerplaat zonder hindernissen langs de zijkant. Standaard op alle diepladermodellen zonder verhoging van de zijkant.



## Dwarsliggers

Doorlopende, massieve stalen dwarsliggers zorgen voor een hoge torsiestijfheid.



## Enkelwiel spatscherm

Slagvaste, recyclebare kunststof spatschermen.



## Groot laadvolume

Optimale benutting van de laadvloer met 350 mm hoge aluminium-zijborden.





#### Achterklep

Stabiele fixatie van de achterklep tussen de zijwanden.

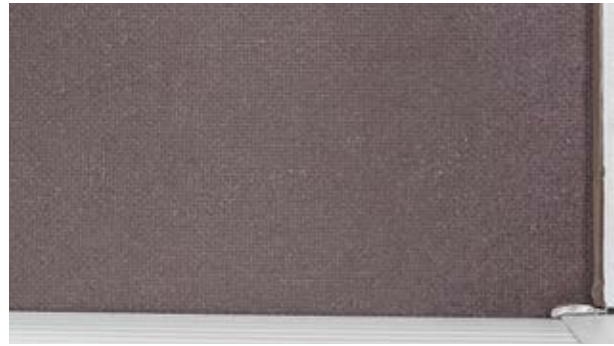

#### Zeedrukvloerplaat

Optimale bescherming tegen vochtigheid door de exacte inpassing in het chassis met extra afdichtingen.



#### Hefversluis

voor een eenvoudige en snelle bediening.



#### Hoekrongen

bieden praktische insteekmogelijkheden voor zeil en toog en verdere opbouw mogelijkheden.



#### V-dissel

Massieve, goedgekeurde V-dissel met steunwiel, die betaalbaar en snel kan worden verwisseld (uitsluitend bij modellen met twee assen).

# Highlights van de basisuitvoering. Diepladers.

De praktische en betrouwbare diepladers scoren met hun grote laadoppervlak. Verdere highlights zijn onder andere de sjorogen voor het optimaal borgen van de lading en de massieve hefversluiters voor veilig laden en lossen. Door de talrijke verdere handige details van de basisuitvoering vormen de Böckmann diepladers de perfecte partner bij uw werk. Meer informatie vindt u op de volgende pagina's.

## Overzicht van de modelvarianten

L × B × H inwendige afmetingen (mm)	Totaalgewicht (kg)
1790 × 1110 × 350	750
2100 × 1100 × 560	750
2100 × 1110 × 350	750/1000/1350
2100 × 1300 × 350	750/1350
2515 × 1300/1500 × 350	750/1350/1500
3015 × 1500 × 350	1350/1500
2515 × 1300 × 560	1350
2515 × 1300/1500 × 350	2000/2700
3015 × 1500 × 350	2000/2700
3015 × 1500 × 350 (AU)	2000/2700

Verdere basisuitvoeringen vindt u op de volgende pagina's.  
Verdere technische details vindt u in de tabellen op pagina 19.  
De afgebeelde aanhangers bevatten deels speciale toebehoren.



### Haakse hefboomsluiting

voor een eenvoudige en snelle bediening.

### Aluminium bordwanden

Robuuste, dubbelwandige en geanodiseerde aluminium bordwanden (350 mm) met geïntegreerd aluminium frame.

### Hoogwaardige banden

voor optimaal rijcomfort.

De afbeelding toont **TL-AL 1711/75**, model met één as met steunwiel (toebehoren).



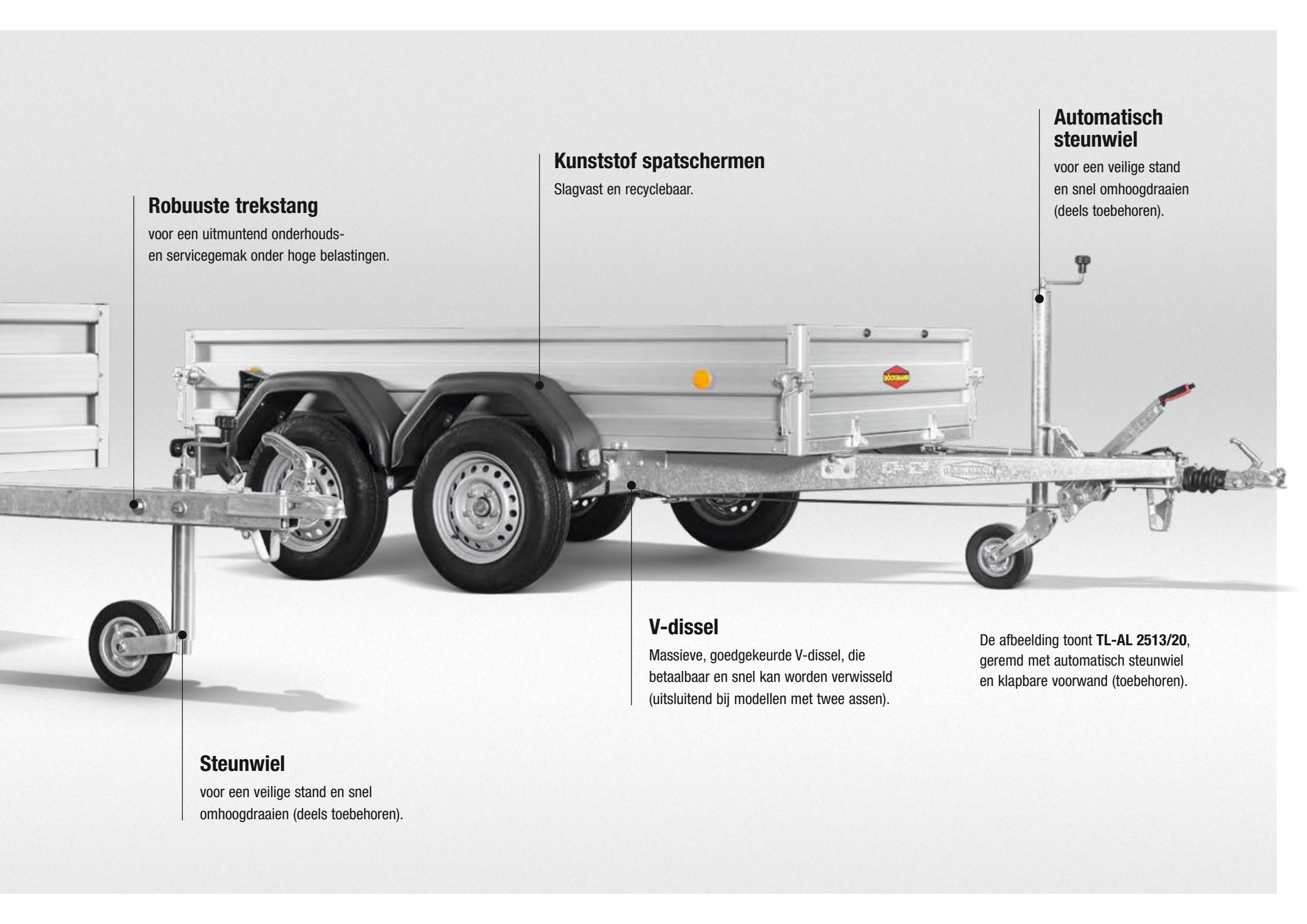

### Robuuste trekstang

voor een uitstekend onderhouds- en servicegemak onder hoge belastingen.

### Kunststof spatschermen

Slagvast en recyclebaar.

### Automatisch steunwiel

voor een veilige stand en snel omhoogdraaien (deels toebehoren).

### Steunwiel

voor een veilige stand en snel omhoogdraaien (deels toebehoren).

### V-dissel

Massieve, goedgekeurde V-dissel, die betaalbaar en snel kan worden verwisseld (uitsluitend bij modellen met twee assen).

De afbeelding toont **TL-AL 2513/20**, geremd met automatisch steunwiel en klappare voorwand (toebehoren).

# Basisuitvoering. Diepladers.

---



## Geringe laadhoogte

De diepladers zijn standaard uitgerust met 13"- of 14"-banden. Hiermee wordt de laadhoogte gereduceerd tot 500 mm.



## Robuuste chassisconstructie

De diepladerconstructie bestaat uit een torsiestijf en verzinkt chassis met massief stalen profielbrug en een onderhoudsvrije rubberveeras met afzonderlijke wielophanging. De constructie is ontworpen voor de allerhoogste belastingen en bovendien uiterst servicevriendelijk.





#### Veiligheidsverlichting

Grote veiligheidsverlichting met geïntegreerde mistachterlichten – de stabiele dwarsbalk biedt optimale bescherming tegen beschadiging.

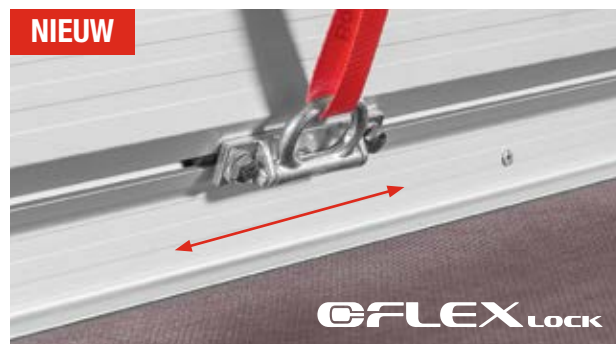

#### Met het nieuwe CFlexLock-systeem

kunnen de diverse sjoegen flexibel worden verschoven. TÜV-gecertificeerde trekkracht van 600 daN per vastzetpunt voor alle sjoehoeken (verticaal, in lengte- en dwarsrichting) volgens DIN 12640. Volledig vrij bruikbare vloerplaat zonder hindernissen langs de zijkant. Standaard op alle diepladermodellen zonder verhoging van de zijkant.



#### Achterklepscharnieren

De massieve achterklepscharnieren verhogen de stabiliteit van de opbouw en overtuigen door hun robuuste constructie.



#### Aluminium deksel en zijbordverhoging

De beide modellen 2111 DB en 2513 DB zijn standaard uitgevoerd met een aluminium deksel en zijbordverhoging tot 560 mm. Het robuuste aluminium deksel kan dankzij schokbrekers (01) uiterst licht worden geopend en gesloten en is bovendien afsluitbaar (02). Voor alle verdere TL-AL-modellen (uitgezonderd TL-ALK-modellen) is de zijbordverhoging en het aluminium deksel als toebehoren verkrijgbaar.



Nu online configureren:  
[www.boeckmann.com](http://www.boeckmann.com)



#### Kantelbare aluminium diepladers

De modellen van de TL-ALK-serie zijn dankzij de kantelbare laadvloer de ideale transportoplossing voor kleinere werktuigen, zoals zitmaaiers. Het kantelmechaniek (01) is uitgerust met een gasveer – voor het eenvoudig optillen en voorzichtig neerlaten van de laadvloer met een minimaal gevaar voor verwondingen. De robuuste gegalvaniseerde constructie van de oprijplaat (02) met een lengte van 500 mm en een draagvermogen van max. 300 kg valt in het bijzonder op door de perforatie die het slipgevaar bij het laden van kleine voertuigen minimaliseert en het gewicht en de hijslast reduceert. Dit leidt op zijn beurt tot minder brandstofverbruik.



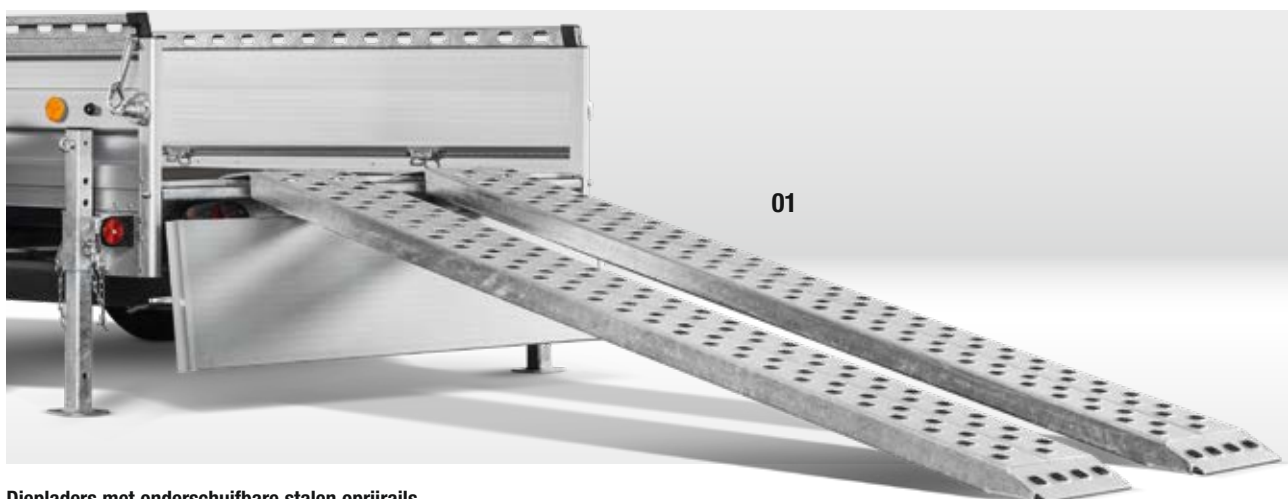

#### Diepladers met onderschuifbare stalen oprijrails

De TL-AU-serie is standaard uitgerust met onderschuifbare stalen oprijrails (01) en een disselverlenging tot 1500 mm. Zo kunt u met de AU-modellen voertuigen comfortabel en snel laden. Daarnaast zijn alle AU-modellen voorzien van versterkte schuifsteunen (02) voor een veilige stand bij het laden en lossen.

Nu online configureren:  
[www.boeckmann.com](http://www.boeckmann.com)



# Toebehoren. Origineel van Böckmann.

Het originele Böckmann toebehorenprogramma biedt veel uitvoeringsmogelijkheden om ieder diepladermodel volledig aan uw eigen wensen aan te kunnen passen. Verdere toebehoren vindt u online of neem contact op met uw Böckmann partner. Hij is u graag van dienst!



## Opbergkast

De afsluitbare opbergkast is met 440x150x210 mm en een max. belading van 20kg zeer ruim.



## Oprijrails

Met de originele Böckmann aluminium-oprijrails (01) wordt het verladen van voertuigen vereenvoudigd. Het railmagazijn borgt de rails tijdens het rijden. Ook kan ieder model worden uitgerust met originele Böckmann motorsteun en -oprijrails (03). Houd bij het beladen altijd rekening met het toegestane totaalgewicht of de lading van uw aanhanger. Wij adviseren de oprijrails te gebruiken in combinatie met veiligheidssteunen.





01



02



03

### Veiligheidssteunen

Kies voor schuifsteunen (01), versterkte schuifsteunen (02) of voor zwenk- en uitdraaibare telescoop-kriksteunen (03).

WCF<sup>PLUS</sup>

### WCFplus-chassis

Het WCFplus-chassis biedt het hoogste rijcomfort.  
Verdere details op pagina 17.



01

02

### Zeilsystemen

De Bockmann diepladermodellen zijn optioneel ook verkrijgbaar met zeil en toog (01) en met plat dekzeil (02). Er zijn meerdere zeilkleuren en -hoogten evenals optioneel opzetbare zeil – en toogconstructies verkrijgbaar. Individueel bedrukken behoort eveneens tot de mogelijkheden, uw Bockmann partner geeft u graag advies!



#### Containernet en profi-galerie

Het containernet borgt bijvoorbeeld transportgoed dat snel wegwaait zoals tuin- en groenafval. De profi-galerie verhoogt de transport- en rijveiligheid – met name bij hoge transportgoederen.



#### Bordwandverhoging

Met de bordwandverhoging tot 1160 mm wordt het laadvolume wel 3,3 keer zo groot.



#### Bakopbouw

De bakopbouw verdubbelt niet alleen het laadvolume, hij kan zonnig ook worden verwijderd (afbeelding toont verdere toebehoren: plat dekzeil).



#### Bordwandverhoging met dekseil

De bordwandverhoging (in verschillende hoogtes verkrijgbaar) en het afsluitbare aluminium-dekseil (200 mm hoog) met galerie maken het transport van waardevolle goederen mogelijk. Het weerbestendige aluminium-dekseil is bestand tegen de zwaarste regen en kan door het inbouwen van een houder ook worden gebruikt voor het vervoer van fietsen.



#### Motorsteun

Met de motorsteun staan alle tweewielers veilig en stabiel op de laadvloer.



# Toebehoren. WCFplus-chassis.

Het hoogste rijcomfort en maximale veiligheid: door de afzonderlijk opgehangen driehoekslangsliggers, onderhoudsvrije spiraalveren en daarop afgestemde schokbrekers garandeert het World-Class-chassis (WCFplus), zelfs bij slechte wegen, een veilig en tegelijkertijd verzorgd transport van uw goederen. De perfecte demping van het chassis zorgt ervoor dat ook delicate goederen, zoals glas of elektronica-onderdelen, veilig en comfortabel naar hun bestemming kunnen worden vervoerd.

## Verkrijgbaar voor de volgende modellen

L × B × H (mm) inwendige afmetingen	Uitvoering	Totaalgewicht (kg)
2100 × 1300	Met één as	1350
2515 × 1300	Met één as	1350
3015 × 1500	Met twee assen	2000/2700



### WCFplus-chassis

Het WCFplus-chassis biedt door individueel opgehangen driehoeks-langsliggers (01), de onderhoudsvrije spiraalveren volgens auto-standaard (02) en daarop afgestemde schokbrekers (03) het hoogste rijcomfort en maximale veiligheid.

**WCF**<sup>®</sup>  
PLUS

# Toebehoren. In één oogopslag.



	TL-AL-serie							TL-ALK-serie				
	1711	2111	2111 DB <sup>1</sup>	2113	2513	2513 DB <sup>1</sup>	2515	3015	3015 AU <sup>2</sup>	2113	2513	3015
Wielschokbrekers	●	●	●	●	●	●	●	●	●	●	●	●
Disselverlenging	●	●	●	●	●	●	●	●	●	●	●	●
Reservewielen en -houders	●	●	●	●	●	●	●	●	●	●	●	●
World-Class-chassis WCFplus (details op pagina 17)	×	×	×	●	●	●	×	●	●	×	×	×
Kabels aan de achterklep	●	●	●	●	●	●	●	●	●	×	×	×
Plat dekzeil	●	●	×	●	●	×	●	×	×	●	●	×
Zeil en toog	●	●	×	●	●	×	●	●	●	●	●	●
Alu-deksel, 200 mm, voorwand vast	●	●	✓	●	●	✓	●	●	●	×	×	×
Galerie voor alu-deksel	●	●	●	●	●	●	●	●	●	×	×	×
Stalen rooster-opbouw, 600 mm	×	×	×	×	●	×	●	●	●	×	×	×
Bordwandverhoging	●	●	✓	●	●	✓	●	●	×	×	×	×
Bakopbouw	●	●	×	●	●	×	●	●	●	×	×	×
Voorwand klapbaar <sup>3</sup>	●	●	×	●	●	×	●	●	●	×	×	×
Alu-tranenplaat op de vloer	●	●	●	●	●	●	●	●	●	●	●	●
Verzinkt staal op de vloer	●	●	●	●	●	●	●	●	●	●	●	●
Zijwandgalerie, gegalvaniseerd	●	●	×	●	●	×	●	●	●	●	●	●
Profi-galerie (uitsluitend verkrijgbaar in combinatie met zijwandgalerie)	●	●	×	●	●	×	●	●	●	●	●	●
Sjorogen (standaard 4 sjorogen, 6 stuks vanaf inwendige lengte 3015 mm, maximale trekkracht 250 kg / 250 daN)	●	●	●	●	●	●	●	●	●	●	●	●
Containernet	●	●	×	●	●	×	●	●	●	●	●	●
Stalen oprijrails <sup>4</sup> , onderschuifbaar (uitsluitend bij uitvoeringen met langsliggers)	×	×	×	×	●	●	●	●	✓	×	×	×
Stalen of aluminium oprijrails binnen aan de bordwand bevestigd of ongemonteerd	●	●	●	●	●	●	●	●	●	●	●	●
Motor-oprijrails	×	●	●	●	●	●	●	●	●	●	●	●
Rijwielstandaard met beugel	●	●	●	●	●	●	●	●	●	●	●	●
Telescoop-kriksteunen <sup>5</sup>	×	×	×	×	●	●	●	●	●	×	×	×
Schuifsteunen	●	●	●	●	●	●	●	●	●	×	×	×
Schuifsteunen versterkt	●	●	●	●	●	●	●	●	✓	×	×	×
Steenwiel <sup>6</sup>	●	●	●	●	●	●	●	●	✓	●	●	●
Autom. steunwiel (standaard bij uitvoering vanaf 2700 kg)	×	×	×	×	●	●	●	●	●	×	×	×

<sup>1)</sup> DB-modellen zijn standaard uitgevoerd met een bordwandverhoging tot 560 mm en een aluminium-deksel

<sup>2)</sup> AU-modellen zijn standaard uitgevoerd met stalen oprijrails (onderschuifbaar) en versterkte schuifsteunen

<sup>3)</sup> Voorwand klapbaar niet mogelijk in combinatie met bordwandverhoging en gemonteerde bakopbouw

<sup>4)</sup> Stalen oprijrails, onderschuifbaar, uitsluitend mogelijk bij de uitvoering met langsliggers (zie het overzicht op pagina 19)

<sup>5)</sup> Telescoop-kriksteunen bij de modellen met twee assen TL-AL 2513 en TL-AL 2515 constructief niet mogelijk

<sup>6)</sup> Alle geremde modellen zijn standaard uitgevoerd met een steunwiel

Door het toevoegen van toebehoren wordt het lege gewicht groter (basisgewicht). De nuttige last wordt daardoor minder. Zie onze prijslijst voor de complete toebehorencatalogus. Uw Böckmann partner adviseert u graag!

✓ reeds basisuitvoering

● als toebehoren verkrijgbaar

× niet mogelijk



# Technische gegevens.

## TL-serie Diepladers ongeremd

Model	Inwendige afmetingen opbouw			Totaal- gewicht in kg	Nuttige last in kg	Steuwiel	Dwars-/ Langs- liggers
	Lengte in mm	Breedte in mm	Hoogte in mm				
TL-AL 1711/75	1790	1110	350	750	616	nee	–
TL-AL 2111/75	2100	1110	350	750	608	nee	–
TL-AL 2113/75	2100	1300	350	750	579	nee	1-dwars
TL-AL 2513/75	2515	1300	350	750	556	nee	2-dwars
TL-AL 2515/75	2515	1500	350	750	545	nee	2-dwars
TL-AL 2111/75 DB <sup>1</sup>	2100	1110	560	750	541	nee	1-dwars

## TL-serie Diepladers geremd

TL-AL 2111/10 /135	2100	1110	350	1000/1350	787/1122	ja	1-dwars /2-dwars
TL-AL 2113/135	2100	1300	350	1350	1099	ja	2-dwars
TL-AL 2513/135	2515	1300	350	1350	1072	ja	2-dwars
TL-AL 2513/15	2515	1300	350	1500	1217	ja	2-dwars
TL-AL 2515/135 /15	2515	1500	350	1350/1500	1045/1190	ja	2-dwars
TL-AL 3015/135 /15	3015	1500	350	1350/1500	1025/1170	ja	3-dwars
TL-AL 2513/135 DB <sup>1</sup>	2515	1300	560	1350	1002	ja	2-dwars
TL-AL 2513/20 /27	2515	1300	350	2000/2700	1608/2290	ja/autom.	2-dwars
TL-AL 2515/20 /27	2515	1500	350	2000/2700	1607/2307	ja/autom.	2-dwars
TL-AL 3015/20 /27	3015	1500	350	2000/2700	1571/2245	ja/autom.	3-dwars
TL-AL 3015/20 AU	3015	1500	350	2000	1452	ja	2-langs
TL-AL 3015/27 AU	3015	1500	350	2700	2134	autom.	2-langs
TL-ALK 2113/75	2100	1300	350	750	579	nee	–
TL-ALK 2513/75 /135	2515	1300	350	750/1350	556/1077	nee/ja	–
TL-ALK 3015/135 /15	3015	1500	350	1350/1500	1034/1172	ja	3-dwars

<sup>1</sup> DB-modellen met bordwandverhoging tot 560 mm en met aluminium-deksel

Uw Böckmann partner voor advies en service:



**EERSTE KLAS AANHANGWAGENS**