



NIEUW

Nu ook verkrijgbaar
in een **nieuw**
aantrekkelijk design.

Gesloten aanhangwagens

Gemaakt voor hard werk. Tot in de details doordacht.

www.boeckmann.com



EERSTE KLAS AANHANGWAGENS



De afbeelding toont de KT 3015/20 H.



De afbeelding toont de KT-AL 3015/27 H F.

Gemaakt voor hard werk. Tot in de details doordacht.

De passie voor innovatieve transportoplossingen is al meer dan 65 jaar onze drijfveer. Met een helder doel: wij willen aanhangers bouwen die uw werk lichter maken en die het gewoon doen, ongeacht wat er komt. Iedere dag. Dit geldt uiteraard ook voor de gesloten aanhangwagens van Böckmann, waarmee u praktisch en veilig iedere zware transporttaak de baas bent. Op de volgende pagina's vindt u meer. Wij wensen u veel leesplezier!

Klaus Böckmann

Inhoud

Kwaliteit	04
Modelselectie	05
Gesloten aanhangwagens diepladers met één as	06
Gesloten aanhangwagens diepladers met twee assen	12
Gesloten aanhangwagen met polyesterdak en -boeg	18
Gesloten aanhangwagens plateauwagens met twee assen	24
Koelaanhangers diepladers met één as en met twee assen	30
Speciale uitvoeringen	36
Toebehoren	38
Designpakket en kleuren voor de KT-PB-AL-serie	43
Toebehoren – In één oogopslag	45
Technische gegevens	47

Kwaliteit. Geen halve zaken.

Of het nu gaat om een betrouwbaar model met één as, een robuust model met twee assen of een koelaanhanger met perfecte isolatie – alle gesloten aanhangwagens van Böckmann overtuigen door de innovatieve detailoplossingen. De robuuste constructie zorgt daarbij voor een bijzonder lange levensduur. In combinatie met het aerodynamische polyesterdak of de robuuste opbouw uit plywood- of aluminium boordwanden zijn de gesloten aanhangwagens de ideale partner onderweg voor alle lichte en zware transportklussen in de dagelijkse praktijk. Overtuig uzelf. Eerst op de volgende pagina's en daarna bij uw eigen Böckmann-partner. Hij adviseert u graag – eerlijk en competent!



De afbeelding toont de KT 3015/20 M.



Modelselectie.

Gesloten aanhangwagens.



Gesloten aanhangwagens diepladers, uitvoering met één as

- ✓ Robuuste opbouw uit plywood- of aluminiumprofielen
- ✓ Verschillende laadhoogtes van 430–560 mm
- ✓ Steunwiel
- ✓ Totaalgewicht tot 1500 kg

Meer informatie vanaf pagina 06.

De afbeelding toont de KT 2513/135.



Gesloten aanhangwagens diepladers, uitvoering met twee assen

- ✓ Robuuste opbouw uit plywood- of aluminiumprofielen
- ✓ Verschillende laadhoogtes van 430–560 mm
- ✓ Massief automatisch steunwiel
- ✓ Totaalgewicht tot 3500 kg

Meer informatie vanaf pagina 12.

De afbeelding toont de KT 3015/20 M.



Gesloten aanhangwagens diepladers, Alu-opbouw met polyesterkap uitvoering met één as of twee assen

- ✓ Robuuste opbouw uit aluminiumprofielen
- ✓ Verschillende laadhoogtes van 410–445 mm
- ✓ Steunwiel
- ✓ Totaalgewicht tot 2700 kg

Meer informatie vanaf pagina 18.

De afbeelding toont KT-PB AL 3015/27 F extra deur (accessoire).



Gesloten aanhangwagens plateauwagens, uitvoering met twee assen

- ✓ Robuuste opbouw uit plywood boordwanden
- ✓ Verschillende laadhoogtes van 660–770 mm
- ✓ Massief automatisch steunwiel
- ✓ Totaalgewicht tot 3500 kg

Meer informatie vanaf pagina 24.

De afbeelding toont de KH 4121/27 F met uitschuifbare kabelsteunen achter (accessoire).



Koelaanhangers diepladers, uitvoering met één as of twee assen

- ✓ Robuuste opbouw uit 40 mm sandwichpanelen
- ✓ Krachtig koelaggregaat
- ✓ Automatisch steunwiel voor zware goederen
- ✓ Totaalgewicht tot 2700 kg

Meer informatie vanaf pagina 30.

De afbeelding toont de KK 3018/20.

In overzicht. Gesloten aanhangwagens diepladers met één as.

Of het nu gaat om een klassiek vlak polyester dak of een aerodynamisch dak voor een nog lager brandstofverbruik: Onze gesloten aanhangwagens diepladers in een uitvoering met één as combineren hoogste functionaliteit, eersteklas waarde en ideaal comfort voor langdurige transportoplossingen van de hoogste klasse.

Overzicht van de modelvarianten

Modelreeks	L x B x H binnenafmetingen (mm)
KT 2113/75 /135	2100 x 1300 x 1520
KT 2513/135 /135 F /15 /15 F	2515 x 1300 x 1520
KT 2513/135 H	2515 x 1300 x 2020
KT 2513/135 K	2515 x 1300 x 1690
KT 3015/135 /135 F /15 /15 F	3015 x 1500 x 1520
KT 3015/135 M F /135 M /15 M /15 M F	3015 x 1500 x 1820
KT 3015/135 H /15 H	3015 x 1500 x 2020
KT-AL 2513/135 /135 F /15 /15 F	2505 x 1315 x 1515
KT-AL 3015/135 /135 F /15 /15 F	3005 x 1515 x 1515
KT-AL 3015/135 M /135 M F /15 M /15 M F	3005 x 1515 x 1815
KT-P 2513/135 /135 F /15 /15 F	2510 x 1320 x 1560
KT-P 2513/135 M /15 M	2510 x 1320 x 1860
KT-P 3015/135 /135 F /15 /15 F	3012 x 1520 x 1570
KT-P 3015/135 M /135 M F /15 M /15 M F	3012 x 1520 x 1870
KT-P-AL 2513/135 F /15 F	2505 x 1315 x 1560
KT-P-AL 2513/135 /15	2505 x 1315 x 1560
KT-P-AL 3015/135 F /15 F	3005 x 1515 x 1560
KT-P-AL 3015/135 M F /15 M F	3005 x 1515 x 1870
KT-P-AL 3015/135 /15	3005 x 1515 x 1570
KT-P-AL 3015/135 M /15 M	3005 x 1515 x 1870

M = gemiddelde binnenhoogte H = hoge binnenhoogte
 Verdere basisuitvoeringen vindt u op de volgende pagina's.
 Verdere technische gegevens vindt u in de tabellen op pagina 47.

+ Meerwaarde van Böckmann:
 Dit vindt u alleen bij ons!
 Details op de volgende pagina's.

+ Deurafsluitingen en verzegeling

Een rubberafdichting met dubbele afdichtrand en verzegeling van de totale opbouw beschermen tegen vocht.

+ Hoeken

Op het frame geschroefde en geklonken geanodiseerde aluminium hoeken zorgen voor een hoge torsiestijfheid.

+ Rangeergrepen

2 robuuste grepen vergemakkelijken het rangeren.

Kunststof spatborden

Flexibele slagvaste, robuuste en recyclebare kunststof spatborden.



De afbeelding toont de **KT 2513/135**, geremd met steunwiel, toebehoren: schuifsteunen, 2-vleugel deur.



+ De massieve geanodiseerde aluminium-scharnieren

zijn ook bestand tegen de grootste belastingen.

+ Draaistangsluiting

Massieve en roestvrije draaistangsluiting uit vierkante buis van geanodiseerd aluminium.

Modelvarianten.

Dakconstructie



of



Vlak polyesterdak (KT-modellen)
met een spoiler inclusief regenafvoer boven de deur.

Aerodynamisch polyesterdak (KT-P-modellen)¹
voor minder luchtweerstand en minder brandstofverbruik.

Wit (serie)
 Grijs (optie)
 Antraciet-metallic (toebehoren)

Opbouw



of



Plywood-boordwanden (KT-modellen)²
Robuuste, slijtagebestendige en kleurstabiele boordwanden.

Aluminium boordwanden (KT-AL-modellen)
De aluminium boordwanden worden gekenmerkt door hoge stabiliteit door een robuuste constructie.

Wit (serie)
 Grijs (optie)

Chassis



of



Normale uitvoering (KT-modellen)
Het chassis van de KT-modellen biedt een comfortabele laadhoogte tot 560 mm.

Lage uitvoering (F-uitvoering)
De lage versie biedt een laadhoogte vanaf 430 mm en is bijvoorbeeld geschikt voor het vervoer van motorfietsen.

¹⁾ Alleen verkrijgbaar op de modellen 2513 en 3015.

²⁾ De boordwanden zijn tweekleurig (een kant wit en een kant grijs), zodat de buitenkleur vrij selecteerbaar is. De KT-H-modellen zijn enkelkleurig in het wit verkrijgbaar.

Basisuitvoering.

Gesloten aanhangwagens diepladers met één as.

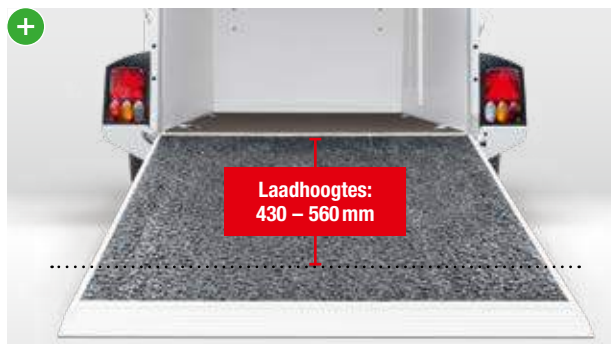

Laadhoogtes

Voor het zeer eenvoudig laden en lossen van de gesloten aanhangwagens hebben de F-modellen een zeer geringe laadhoogte van 430 mm. Bij de standaardmodellen bedraagt deze 560 mm (oprijplaat als toebehoren verkrijgbaar).



V-dissel

De V-dissel met vlakke handremhendel is aan het chassis vastgeschroefd en daardoor service- en onderhoudsvriendelijk – voor een lange levensduur van uw aanhangwagen (vanaf model 3015 serie-uitvoering).



Doorgangshoogte

De KT-modellen zijn afhankelijk van de modelreeks verkrijgbaar met verschillende doorgangshoogtes. De modelaanduiding M of H geeft de verschillende hoogtes aan. De exacte waarden vindt u in de technische gegevens op pagina 47.



Dakconstructie

De KT-modellen hebben een vlak polyesterdak (01) met een spoiler inclusief regenafvoer boven de deur. Eventueel kan ook een hoog polyesterdak met aerodynamische voorkant (KT-P-serie, 02) worden gekozen, dit zorgt voor minder luchtweerstand en minder brandstofverbruik (alleen verkrijgbaar bij de modellen 2513 en 3015).

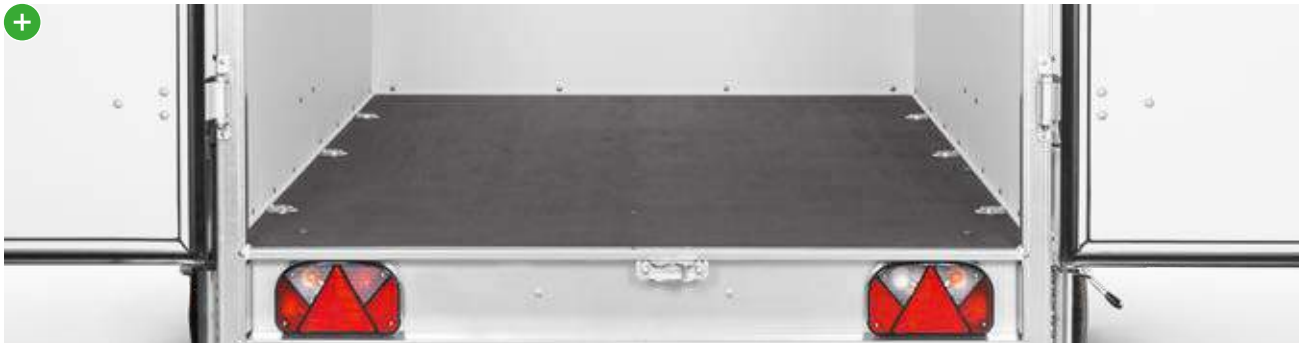

Doorlopende zeefdrukvloerplaat

met sjiroren, voor een stabiele, geschroefde en slipvaste laadvloer, meermalen gelijmd en verzegeld.



Binnenverlichting

De opbouwen zijn uitgerust met een led-binnenverlichting.



Robuuste opbouw

De massieve frameconstructie uit geanodiseerde aluminiumprofielen, doorlopende stalen dwarsbalken en plywood-boordwanden met kunststof coating zorgt voor robuustheid, slijtagebestendigheid en kleurstabiliteit. Eventueel zijn de boordwanden ook leverbaar als 18 mm dikke profielen van massief aluminium.



Robuuste deurconstructie

De deurconstructie bestaat uit een massief achterportaalframe met afsluitbare 1- of 2-vleugeldeur (afhankelijk van het model). De deur wordt door een geanodiseerde aluminium draaistangsluiting met kunststofgreep geopend en kan door een vergrendeling (niet bij 1-vleugeldeur) aan de zijkant van de aanhangwagen worden vastgezet.



Banden

De KT-modellen zijn uitgerust met hoogwaardige 13"- of 14"-banden. Een verdere reductie van de laadhoogte is bij de F-modellen mogelijk dankzij de banden.



Sjorogen

vergemakkelijken het optimaal vastzetten van de lading. Afhankelijk van de grootte van de gesloten aanhangwagens varieert het aantal sjorogen tussen 4 en 6 stuks. Belastbaar tot 250 daN. Verdere sjorogen zijn als toebehoren achteraf aan te brengen.

 Gesloten aanhangwagens



Onderhoudsvrije rubberveeras met onafhankelijke wielophanging

voor langdurig geweldig veringscomfort. De assteunen zijn met behulp van een speciale constructie aan het frame vastgeschroefd en beschermen zo tegen corrosie.

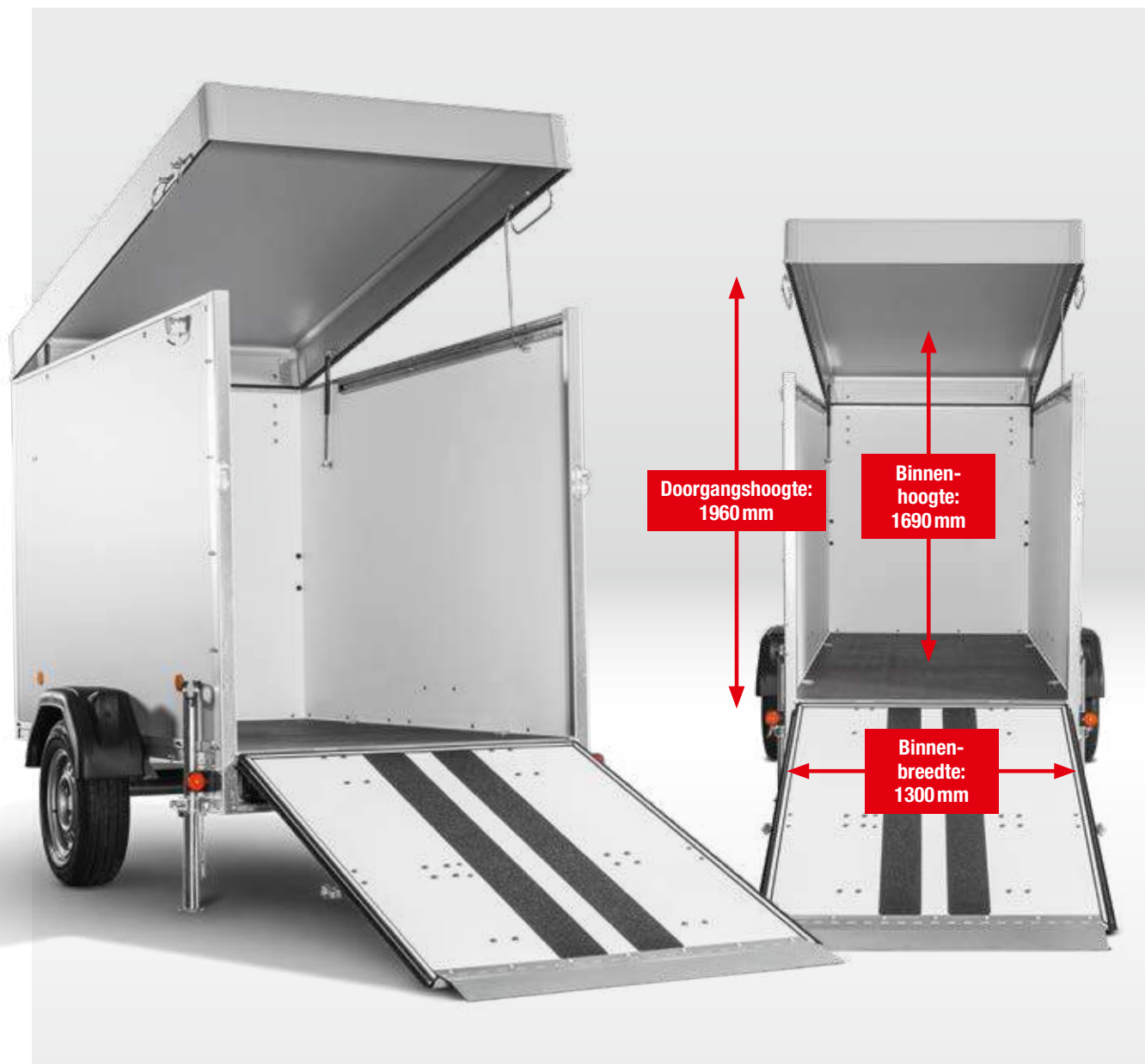

Naar boven uitzetbare aluminium-klep

Dankzij de compacte plywood-gesloten aanhangwagens met één as KT 2513/135 K, met naar boven uitzetbare aluminium-klep en slipvaste oprijplaat kunt u altijd comfortabel laden en lossen – zonder te bukken. Hierdoor is dit model uiterst geschikt voor het transport van voertuigen, zoals motoren, quads en zitmaaiers.



Stabiele lampendrager

De stabiele lampendrager beschermt de verlichting tegen beschadigingen. Bij de F-modellen zijn de achterlichten aan de zijkant van de gesloten aanhangwagen aangebracht (steunen zijn als toebehoren verkrijgbaar).



Kunststof spatborden

Flexibele slagvaste, robuuste en recyclebare kunststof spatborden.

In overzicht.

Gesloten aanhangwagens diepladers met twee assen.

Robuuste boordwanden, praktische afmetingen en hoge nuttige last maken de gesloten aanhangwagen dieplader in de uitvoering met twee assen tot een betrouwbare partner onderweg voor alle transporttaken. Slimme detailoplossingen garanderen een eenvoudige handling en zorgen voor een beschermd en veilig transport en een hoog rijcomfort.

Overzicht van de modelvarianten

Modelreeks	L x B x H binnenafmetingen (mm)
KT-P 2513/20 /20 M	2510 x 1320 x 1560/1860
KT 2513/20 /20 H	2515 x 1300 x 1520/2020
KT-AL 3015/20 H /27 H /20 H F /27 H F	3005 x 1515 x 2015
KT-AL 3015/20 M /20 M F /27 M /27 M F	3005 x 1515 x 1815
KT-P-AL 3015/20 M /27 M /20 M F /27 M F	3005 x 1515 x 1870
KT-P 3015/20 M /27 M /20 M F /27 M F	3012 x 1520 x 1870
KT 3015/20 M /27 M	3015 x 1500 x 1820
KT 3015/20 H /27 H /20 H F /27 H F	3015 x 1500 x 2020
KT 3015/20 M F /27 M F	3015 x 1500 x 1820
KT 4018/27 M /30 M	4000 x 1850 x 1820
KT 4018/27 H /30 H /35 H	4000 x 1850 x 2020

M = gemiddelde binnenhoogte H = hoge binnenhoogte
 Verdere basisuitvoeringen vindt u op de volgende pagina's.
 Verdere technische gegevens vindt u in de tabellen op pagina 47.

+ Meerwaarde van Böckmann:
 Dit vindt u alleen bij ons!
 Details op de volgende pagina's.

+ Dakconstructie

De KT-modellen hebben een vlak polyesterdak met een spoiler incl. regenafvoer boven de deur. Verdere informatie vindt u op de volgende pagina's.

+ De massieve geanodiseerde aluminium-scharnieren

zijn ook bestand tegen de grootste belastingen.

Banden

De KT-modellen zijn uitgerust met hoogwaardige 13"- of 14"-banden. Een verdere reductie van de laadhoogte is bij de F-modellen mogelijk dankzij de banden.



De afbeelding toont de **KT 3015/20**, geremd met automatisch steunwiel.



+ Hoeken

Op het frame geschroefde en geklonken geanodiseerde aluminium hoeken zorgen voor een hoge torsiestijfheid.

+ Rangeergrepen

2 robuuste grepen vergemakkelijken het rangeren.

+ Massief automatisch steunwiel

voor een veilige stand en snel omhoogdraaien.

Modelvarianten.

Dakconstructie



of



Vlak polyesterdak (KT-modellen)
met een spoiler inclusief regenafvoer boven de deur.

Aerodynamisch polyesterdak (KT-P-modellen)¹
voor minder luchtweerstand en minder brandstofverbruik.

Wit (serie)
 Grijs (optie)
 Antraciet-metallic (toebehoren)

Opbouw



of



Plywood-boordwanden (KT-modellen)²
Robuuste, slijtagebestendige en kleurstabiele boordwanden.

Aluminium boordwanden (KT-AL-modellen)
De aluminium boordwanden worden gekenmerkt door hoge stabiliteit door een robuuste constructie.

Wit (serie)
 Grijs (optie)

Chassis



of



Normale uitvoering (KT-modellen)
Het chassis van de KT-modellen biedt een comfortabele laadhoogte tot 560 mm.

Lage uitvoering (F-uitvoering)
De lage uitvoering biedt een laadhoogte van 430 mm en is geschikt voor het transport van bijvoorbeeld motorfietsen.

¹⁾ Alleen verkrijgbaar op de modellen 2513 en 3015.

²⁾ De boordwanden zijn tweekleurig (een kant wit en een kant grijs), zodat de buitenkleur vrij selecteerbaar is. De KT-H-modellen zijn enkelkleurig in het wit verkrijgbaar.

Basisuitvoering.

Gesloten aanhangwagens diepladers met twee assen.

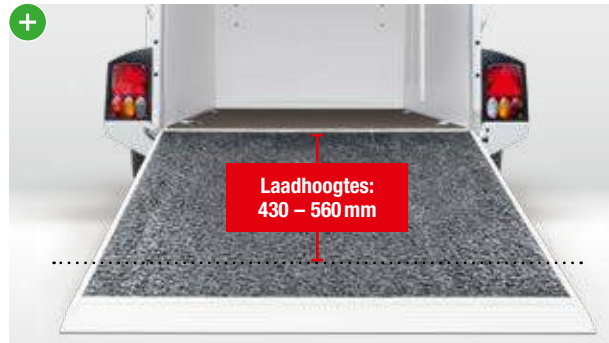

Laadhoogtes

Voor het zeer eenvoudig laden en lossen van de gesloten aanhangwagens hebben de F-modellen een zeer geringe laadhoogte van 430 mm. Bij de standaardmodellen bedraagt deze 560 mm (oprijplaat als toebehoren verkrijgbaar).



V-dissel

De V-dissel met vlakke handremhendel is aan het chassis vastgeschroefd en daardoor service- en onderhoudsvriendelijk – voor een lange levensduur van uw aanhangwagen (vanaf model 3015 serie-uitvoering).



Doorgangshoogte

De KT-modellen zijn afhankelijk van de modelreeks verkrijgbaar met verschillende doorgangshoogtes. De modelaanduiding M of H geeft de verschillende hoogtes aan. De exacte waarden vindt u in de technische gegevens op pagina 47.



Dakconstructie

De KT-modellen hebben een vlak polyesterdak (01) met een spoiler inclusief regenafvoer boven de deur. Eventueel kan ook een hoog polyesterdak met aerodynamische voorkant (KT-P-serie, 02) worden gekozen, dit zorgt voor minder luchtweerstand en minder brandstofverbruik (alleen verkrijgbaar bij de modellen 2513 en 3015).

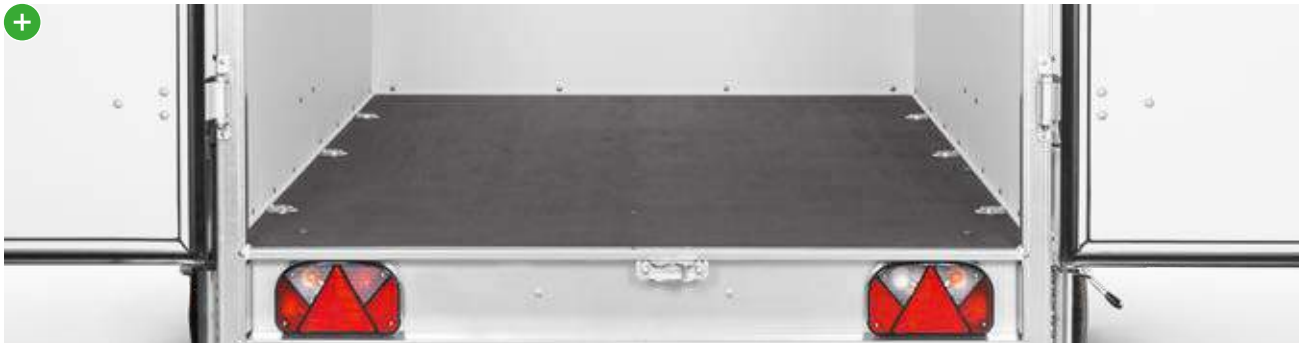

Doorlopende zeefdrukvloerplaat

met sjoegen, voor een stabiele, geschroefde en slipvaste laadvloer, meermalen gelijmd en verzegeld.



Binnenverlichting

De opbouwen zijn uitgerust met een led-binnenverlichting.



Robuuste opbouw

De massieve frameconstructie uit geanodiseerde aluminiumprofielen, doorlopende stalen dwarsbalken en plywood boordwanden met kunststof coating zorgt voor robuustheid, slijtagebestendigheid en kleurstabiliteit. Eventueel zijn de boordwanden ook leverbaar als 18 mm dikke profielen van massief aluminium.



Robuuste deurconstructie

De deurconstructie bestaat uit een massief achterportaalframe met afsluitbare 1- of 2-vleugel deur (afhankelijk van het model). De deur wordt door een geanodiseerde aluminium draaistangsluiting met kunststofgreep geopend en kan door een vergrendeling (niet bij 1-vleugel deur) aan de zijkant van de aanhangwagen worden vastgezet.



Sjorogen

vergemakelijken het optimaal vastzetten van de lading. Afhankelijk van de grootte van de gesloten aanhangwagens varieert het aantal sjorogen tussen 4 en 6 stuks. Belastbaar tot 250 daN. Verdere sjorogen zijn als toebehoren achteraf aan te brengen.

 Gesloten aanhangwagens



Onderhoudsvrije rubberveeras met onafhankelijke wielophanging

voor langdurig geweldig veringscomfort. De assteunen zijn met behulp van een speciale constructie aan het frame vastgeschroefd en beschermen zo tegen corrosie.



Stabiele lampendrager

De stabiele lampendrager beschermt de verlichting tegen beschadigingen. Bij de F-modellen zijn de achterlichten aan de zijkant van de gesloten aanhangwagens aangebracht (Steunen en nieuwe deur-oprijplaatcombinatie als toebehoren verkrijgbaar).



Banden

De KT-modellen zijn uitgerust met hoogwaardige 13"- of 14"-banden. Een verdere reductie van de laadhoogte is bij de F-modellen mogelijk dankzij de banden (steunen zijn als toebehoren verkrijgbaar).



Kunststof spatborden

Flexibele slagvaste, robuuste en recyclebare kunststof spatborden.

In overzicht.

Gesloten aanhangwagen met polyesterdak en -boeg.

De nieuwe aluminium gesloten aanhangwagenmodellen met polyesterdak en -boeg, geringe laadhoogte en standaard deur-oprijplaatcombinatie combineren de hoogste functionaliteit met prachtig design. Met de talrijke detailoplossingen, de hoogwaardige verwerking en het hoge rijcomfort levert de nieuwe KT-PB-AL-serie echte meerwaarde in de praktijk.

Overzicht van de modelvarianten

Modelreeks	L x B x H binnenafmetingen (mm)
KT-PB-AL 2513/135 F	2755 x 1315 x 1730
KT-PB-AL 2513/15 F	2755 x 1315 x 1730
KT-PB-AL 3015/135 M F	3255 x 1515 x 2060
KT-PB-AL 3015/15 M F	3255 x 1515 x 2060
KT-PB-AL 3015/20 M F	3255 x 1515 x 2060
KT-PB-AL 3015/27 M F	3255 x 1515 x 2060

M = gemiddelde binnenhoogte
 Verdere basisuitvoeringen vindt u op de volgende pagina's.
 Verdere technische gegevens vindt u in de tabellen op pagina 47.

+ Meerwaarde van Böckmann:
 Dit vindt u alleen bij ons!
 Details op de volgende pagina's.

+ Polyesterboeg
 als designkenmerk met hoog gebruiksvoordeel:
 ontwikkeld voor grote transportvolumes, met
 legvlakken aan de binnenzijde en de aerodynamische
 vorm voor minder brandstofverbruik.

+ Rangeergrepen
 2 robuuste rangeergrepen
 vergemakkelijken de handling.



+ Geringe laadhoogtes
 van 410–445 mm door het verlaagde chassis voor
 bijzonder gemakkelijk laden en lossen.

+ V-dissel
 De geschroefde V-dissel is
 onderhoudsvriendelijk en zorgt
 voor een lange levensduur van
 de aanhanger.

De afbeelding toont **KT-PB-AL 2513/135 F**
 in zilvergrijs, geremd met steunwiel.

+ Afdichtingen en verzegeling

Rubberafdichtingen aan de deur-oprijplaat en verzegeling van de totale opbouw beschermen tegen vocht.

+ Stabiel achterportaal en zeer veel plaats

door het massief stalen achterportaal en doorgangshoogtes en breedtes van 1445 x 1245 mm of 1745 x 1445 mm bij de 2513- of 3015-modellen.

+ Deur-oprijplaatcombinatie

De perfecte transportoplossing voor een flexibel gebruik als deur of oprijplaat. Uiterst stabiel en afsluitbaar. De robuuste winkelhaak-sluitingen zijn uiterst licht te bedienen. De praktische greep helpt bij het openen.

+ Aluminium wigprofiel

met antislip-structuur voor uiterst vlak opleggen en eenvoudig laden en lossen zonder hoge zijkant.

+ Aluminium opbouw

uit bijzonder robuuste, dubbelwandige profielen uit geanodiseerd aluminium voor maximale stabiliteit en een lange levensduur.



De afbeelding toont **KT-PB-AL 3015/27 M F**
in antraciet-metallic, geremd, automatisch steunwiel.

+ Hoogwaardige banden

voor hoog rijcomfort.

Basisuitvoering. Gesloten aanhang- wagen met polyester- dak en -boeg.

Van de innovatieve deur-oprijplaatcombinatie en de robuuste aluminium opbouw tot de mooie polyesterboeg: de KT-PB-AL-modellen bieden echte meerwaarden in het gebruik. Eigenschappen zoals de geringe laadhoogte, de grote doorgangmaat en doordachte detailoplossingen kenmerken deze aluminium gesloten aanhangwagens. Ervaar meer!



Een innovatief en beschermd vergrendelingssysteem

Alleen bij Böckmann verkrijgbaar met een robuuste vergrendelingsschoot voor het comfortabel openen van de deur. Met behulp van het slimme vergrendelingsmechanisme klikt de deur automatisch vast bij het sluiten.



Deur-oprijplaatcombinatie

De perfecte transportoplossing voor een flexibel gebruik als deur of oprijplaat. Bijzonder stabiel geconstrueerd en afsluitbaar, met robuuste winkelhaaksluiting, deurstops en uiterst licht te bedienen met de greep op de juiste plaats (ook verkrijgbaar met 1-vleugel deur, zie toebehoren).



Optimaal afsluiten

van de deur-oprijplaatcombinatie door de robuuste 180° omklapbare winkelhaaksluiting, uiterst licht te bedienen en afsluitbaar.



Stabiel achterportaal

Massief en verzinkt stalen achterportaal voor optimale stabiliteit.



Grote instap

Doorgangshoogten en -breedtes van 1445 x 1245 mm (bij de 2513-modellen) of 1745 x 1445 mm (bij de 3015-modellen) zorgen voor comfortabele doorgangshoogten en voldoende ruimte.

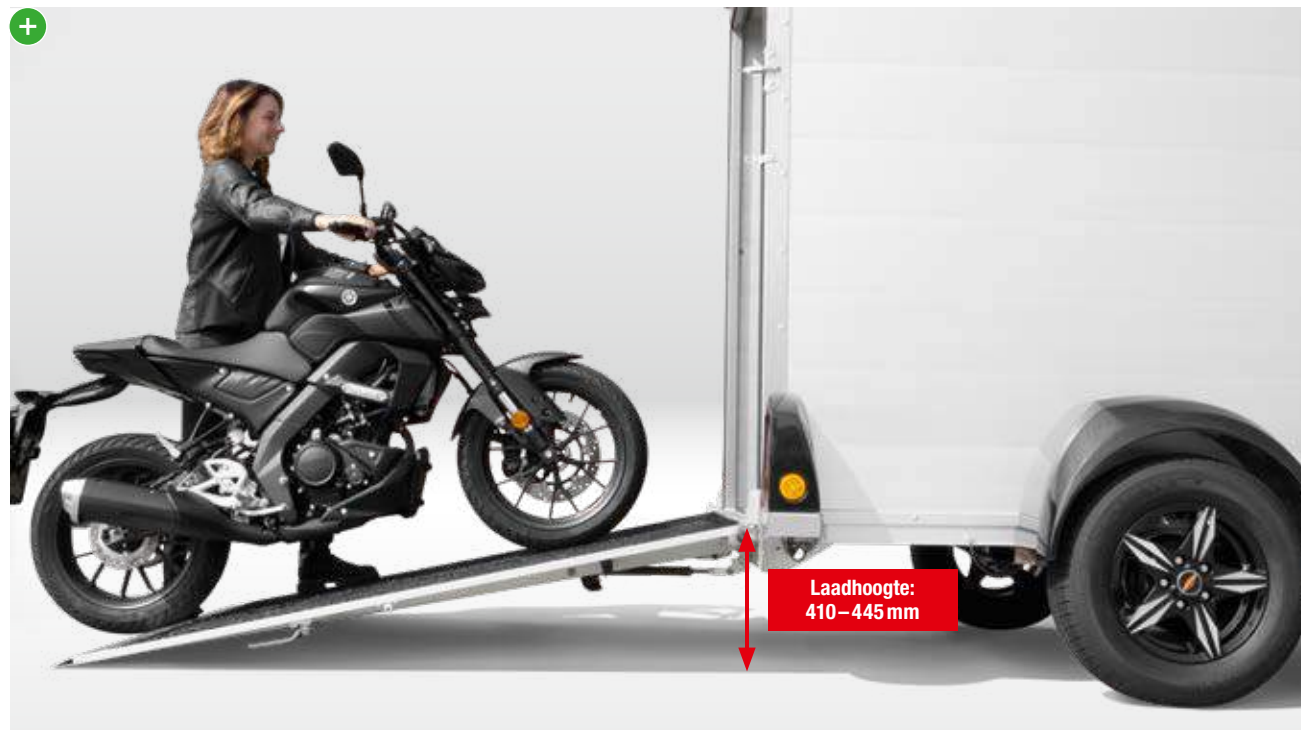

Geringe laadhoogte

en vlak opliggende oprijplaat voor bijzonder gemakkelijk laden en lossen. Door de F-variant hebben de modellen en bijzonder geringe laadhoogte van 410–445 mm. De exacte waarden vindt u in de technische gegevens op pagina 49.



Aluminium wigprofiel

voor bijzonder vlakke ligging zonder hoge rand voor het comfortabel laden en lossen van bijv. e-bikes of motoren.



Naadloos geleide oprijplaat

zonder afstand of rand aan de overgang in de binnenruimte voor gemakkelijk laden en lossen bijv. met de e-bike of de motor.



Legvlak

als slimme detailoplossing voor maximale bergruimte bijv. voor het opbergen van spanbanden. Met waterafvoer voor de reiniging.



Binnenverlichting

De aluminium opbouwen zijn uitgerust met een led-binnenverlichting. Deze zorgt voor een goede verlichting, ook bij schemer of 's nachts.



Praktische bescherming tegen water

door de regenafvoer boven de deur-oprijplaat. Afdichtingen en verzegeling van de totale opbouw beschermen tegen vocht.



Rangeergrepen

2 verzonken en bijzonder robuuste grepen vergemakkelijken de handling en het reaneren van de aanhangwagens.



Doorlopende zeefdrukvloerplaat met sjorogen

voor een stabiele, vastgeschroefde en slijpvaste laadvloer, meervoudig verlijmd en verzegeld. De sjorogen maken het optimaal vastzetten van de lading eenvoudiger. Afhankelijk van de grootte van de opbouw varieert het aantal sjorogen tussen 4 en 6 stuks. Belastbaar tot 250 daN. Verdere sjorogen als toebehoren achteraf te monteren.



Robuuste opbouw met polyesterdak en -boeg in 2 groottes

als designkenmerk met hoog gebruiksvoordeel: ontwikkeld voor grote transportvolumes, met legvlakken aan de binnenzijde en de aerodynamische vorm voor minder brandstofverbruik. De opbouw is uit bijzonder robuuste, dubbelwandige profielen uit geanodiseerd aluminium voor maximale stabiliteit en een lange levensduur.



Kunststof spatborden

in aantrekkelijk design. Praktisch bijv. voor het opbergen van het wielblok en als legvlak. De modellen zijn uitgerust met hoogwaardige 13" of 14" banden.



Achterlichten en lichtkastafdekking

voor meer veiligheid in het wegverkeer en een goede zichtbaarheid. De lichtkastafdekkingen beschermen de verlichting voor een nog langere levensduur.



Onderhoudsvrije rubberveeras met onafhankelijke wielophanging voor langdurig geweldig verings- en rijcomfort.



Vastgeschroefde V-dissel met massief, automatisch steunwiel

Direct op het frame vastgeschroefde V-dissel en een geschroefd chassis – voor een geweldige onderhouds- en servicevriendelijkheid. Het automatisch steunwiel met bedieningsvriendelijke kunststof knop voor snel omhoogdraaien en een veilige stand (model met één as met robuust steunwiel). Dankzij de vlakke handremhendel kan de kofferruimte van het trekkende voertuig comfortabel worden bereikt. Door de koppeling met aanrijbscherming wordt de aanhanger veilig aangehangen.



Schuifsteunen

De schuifsteunen zijn vastgeschroefd aan het chassis en bieden een veilige stand. Seriematig bij de modellen met één as.

In overzicht.

Gesloten aanhangwagens plateauwagens met twee assen.

Gemaakt voor de allergrootste klussen: onze robuuste gesloten aanhangwagens van de KH-serie overtuigen door een laadvolume van tot wel 20,7 m³, een meervoudig verlijmd, gecoate plywood-opbouw en eersteklas banden voor veilig rijcomfort. Het hoogwaardige frame en de massieve aluminium scharnieren weerstaan zelfs de sterkste belastingen. Om de laadhoogte omlaag te brengen en zo het laden en lossen zo comfortabel mogelijk te maken, zijn alle modellen van onze KH-serie naar keuze verkrijgbaar met 13"-banden.

Overzicht van de modelvarianten

Modelreeks	L x B x H binnenafmetingen (mm)
KH 3218/20 /20F /27 /27F	3200 x 1760 x 1970
KH 4121/27 /27F /30 /30F /35 /35F	4100 x 2060 x 1970
KH 5121/27 /27F /30 /30F /35 /35F	5100 x 2060 x 1970

Verdere basisuitvoeringen vindt u op de volgende pagina's.
Verdere technische gegevens vindt u in de tabellen op pagina 47.

+ Meerwaarde van Böckmann:
Dit vindt u alleen bij ons!
Details op de volgende pagina's.

+ Dakconstructie

De KH-modellen zijn uitgerust met een stabiel gelast aluminiumdak.

+ De massieve geanodiseerde aluminium-scharnieren

zijn ook bestand tegen de grootste belastingen.

+ Laadhoogtes

Voor bijzonder gemakkelijk laden en lossen van de gesloten bakwagens hebben de F-modellen een lage laadhoogte van 660 mm. Voor de standaard modellen bedraagt deze tot 770 mm.

Banden

De KH-modellen zijn uitgerust met hoogwaardige 13"- of 14"-banden. Een verdere reductie van de laadhoogte is bij de F-modellen mogelijk dankzij de banden.





De afbeelding toont de **KH 4121/27 F**, geremd, accessoires: uitschuifbare kabelsteunen achter.

Modelvarianten.

Chassis



of



Normale uitvoering (KH-modellen)

Het chassis van de KH-modellen biedt een comfortabele laadhoogte tot 770 mm.

Lage uitvoering (F-uitvoering)

De lage versie biedt een laadhoogte van 660 mm en is bijvoorbeeld geschikt voor het vervoer van motorfietsen.

+ Rangeergrepen

2 robuuste grepen vergemakkelijken het rangeren.

+ Hoeken

Op het frame geschroefde en geklonken geanodiseerde aluminium hoeken zorgen voor een hoge torsiestijfheid.

+ Massief

automatisch steunwiel

voor een veilige stand en snel omhoogdraaien.

Basisuitvoering.

Gesloten aanhangwagens plateauwagens met twee assen.



Sjorbeugelsysteem

Het sjorbeugelsysteem is verend gelagerd, kleppert niet, is kinderlijk eenvoudig te vergrendelen en verdwijnt in de vloer wanneer het niet wordt gebruikt. Afhankelijk van de grootte van de opbouw varieert het aantal sjorbeugels tussen 6 en 8 stuks. Belastbaar tot 400 daN. Verdere sjorbeugels zijn als toebehoren achteraf aan te brengen.



Draaistangsluiting

Massieve en roestvrije draaistangsluiting uit vierkante buis van geanodiseerd aluminium. Aan de zijkant van het boordwand bevindt zich de deurvergrendeling (uitschuifbare kabelsteunen achter als toebehoren verkrijgbaar).



Robuuste deurconstructie

De deurconstructie bestaat uit een massief achterportaalframe met afsluitbare 2-vleugeldeur en een extra versterking aan de binnenzijde. De deur wordt door een geanodiseerde aluminium draaistangsluiting met kunststofgreep geopend en kan door een vergrendeling aan de zijkant van de aanhangwagen worden vastgezet. Rubberafdichtingen met dubbele rubberrand beschermen tegen vocht.



Doorlopende zeefdrukvloerplaat

voor een stabiele, geschroefde en slipvaste laadvloer, meermaals gelijmd en verzegeld.



Dakconstructie

De KH-modellen zijn uitgerust met een stabiel, gelast aluminiumdak.



V-dissel

De V-dissel met vlakke handremhendel is aan het chassis vastgeschroefd en daardoor service- en onderhoudsvriendelijk – voor een lange levensduur van uw aanhangwagen.



Robuuste opbouw

Torsiestijf chassis met massief stalen profielbrug. Opbouw uit plywood-boordwanden met kunststof coating zorgt voor robuustheid, slijtagebestendigheid en kleurstabiliteit (uitschuifbare kabelsteunen achter als toebehoren verkrijgbaar).



Deurafsluitingen en verzegeling

Rubberafdichtingen met dubbele afdichtrand en verzegeling van de totale opbouw beschermen tegen vocht.



Massief automatisch steunwiel
voor een veilige stand en snel omhoogdraaien.



De massieve geanodiseerde aluminium-scharnieren
zijn ook bestand tegen de grootste belastingen.



Binnenverlichting
De KH-modellen zijn uitgerust met een led-binnenverlichting.



Hoeken
Op het frame geklonken geanodiseerde aluminium hoeken zorgen voor een hoge torsiestijfheid.



Hooggladers F-modellen

Hooggladers standaardmodellen

Laadhoogtes
Om het laden en lossen van de gesloten aanhangwagens bijzonder gemakkelijk te maken hebben de F-modellen een lage laadhoogte vanaf 660 mm. Voor de standaardmodellen bedraagt deze tot 770 mm.



Stabiele lampendrager

De stabiele lampendrager beschermt de verlichting tegen beschadigingen.



Kunststof spatborden

Flexibele slagvaste, robuuste en recyclebare kunststof spatborden met spatbescherming.

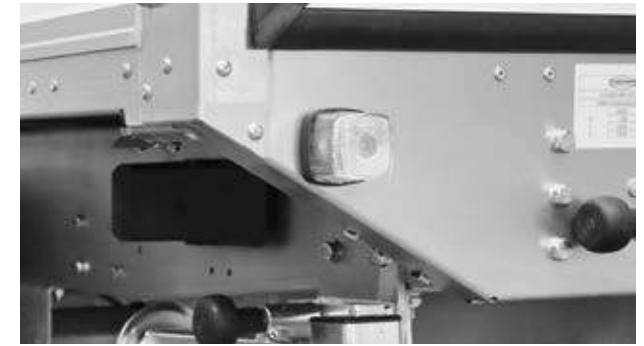

Markeringslichten

voor meer veiligheid in het verkeer en een goede zichtbaarheid.



Banden

De KH-modellen zijn uitgerust met hoogwaardige 14"-banden. De F-modellen hebben dankzij hun 13"-banden een zeer geringe laadhoogte. Wielschokbrekers als toebehoren verkrijgbaar.



Onderhoudsvrije rubberveeras met onafhankelijke wielophanging

voor langdurig geweldig veringscomfort.

In overzicht. Koelaanhangers.

Als mobiele koelruimte is de koelaanhanger de ideale partner voor de weekmarkt of exposities. Door de innovatieve sandwich-constructie gaat er geen energie verloren en de optimale isolatie zorgt ervoor dat uw waren altijd vers blijven. De solide afwerking en de doordachte details, zoals bijvoorbeeld het automatisch steunwiel voor zware goederen, garanderen een hoge mate van stabiliteit en een veilige stand.

Overzicht van de modelvarianten

Modelreeks	L x B x H binnenafmetingen (mm)
KK 2513/135 /15	2470 x 1270 x 1500
KK 2513/15 H	2470 x 1270 x 2000
KK 3015/20 H /27 H	2970 x 1470 x 2000
KK 3018/20 H /27 H	2970 x 1820 x 2000

Verdere basisuitvoeringen vindt u op de volgende pagina's.
Verdere technische gegevens vindt u in de tabellen op pagina 47.

+ Meerwaarde van Böckmann:
Dit vindt u alleen bij ons!
Details op de volgende pagina's.

+ Robuuste opbouw

Massief, versterkt frame uit geanodiseerd aluminium, doorlopende stalen langs- en dwarsbalken en 40 mm sandwichpanelen met metalen buitenlaag als dak- en zijwanden zorgen voor optimale isolatie, robuustheid, slijtagebestendigheid en kleurstabiliteit.

+ Draaistangsluiting

Massieve en roestvrije draaistangsluiting uit vierkante buis van geanodiseerd aluminium.

+ De massieve geanodiseerde aluminium-scharnieren

zijn ook bestand tegen de grootste belastingen.

Banden

De koelaanhangers zijn afhankelijk van het model uitgerust met 13"- of 14"-banden.

De afbeelding toont de **KK 3018**, geremd.





+ Krachtig koelaggregaat

zorgt voor het snel koelen van de lading (ruimtetemperatuur +5 °C tot +10 °C). Verdere informatie vindt u op de volgende pagina's.

+ Hoeken

Op het frame geschroefde en geklonken geanodiseerde aluminium hoeken en beschermhoeken uit massief kunststof zorgen voor een hoge belastbaarheid.

+ Rangeergrepen

2 robuuste grepen vergemakkelijken het rangeren.

+ Automatisch steunwiel voor zware goederen

biedt een veilige stand en snel omhoogdraaien bij een belasting tot 500 kg.

Basisuitvoering. Koelaanhangers.

Onze koelaanhangers zijn de ideale partner als het gaat om het veilige transport en de koeling van waren. Extra voor het levensmiddelentransport biedt de iso-vloer met alu-tranenplaat een aanvullende isolatie.



Koelaggregaat

zorgt voor het snel koelen van de lading (ruimtetemperatuur +5 °C tot +10 °C). Voor de temperatuurregeling bevindt zich buiten op het koelaggregaat een thermometer. Verdere highlights zijn de krachtige verdampers en de 230 Volt-stroomaansluiting.

 Gesloten aanhangwagens



Robuuste deurconstructie

De deurconstructie bestaat uit een massief achterportaalframe met afsluitbare 2-vleugeldeur. De deur wordt door een geanodiseerde aluminium draaistangsluiting met kunststofgreep geopend en de linker vleugel van de deur kan door een vergrendeling aan de binnenkant worden vastgezet. Rubberrandafichtingen met dubbele rubberrand beschermen tegen vocht.

 **Meerwaarde van Bockmann:** Dit vindt u alleen bij ons!

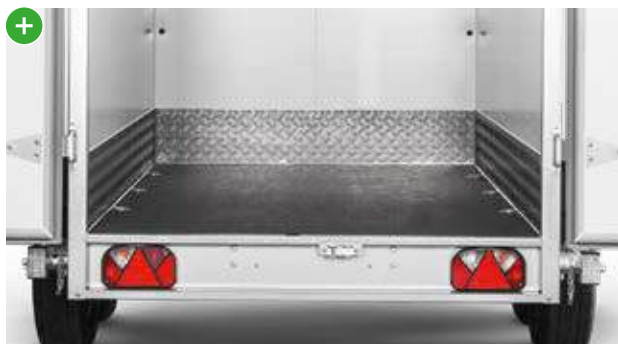

Doorlopende zeefdrukvloerplaat

voor een stabiele, geschroefde en slipvaste laadvloer, meermalen gelijmd en verzegeld. Iso-vloer met alu-tranenplaat is als toebehoren verkrijgbaar.



Robuuste opbouw

Massief, versterkt frame uit geanodiseerd aluminium, doorlopende stalen langs- en dwarsbalken en 40 mm sandwichpanelen met metalen buitenlaag als dak- en zijwanden zorgen voor optimale isolatie, robuustheid, slijtagebestendigheid en kleurstabiliteit.



Schaafstrook uit alu-tranenplaat

Doordat de voor- en zijwanden zijn voorzien van alu-tranenplaat (ca. 250 mm hoog) hebben zelfs extreme stootbelastingen geen gevolgen.

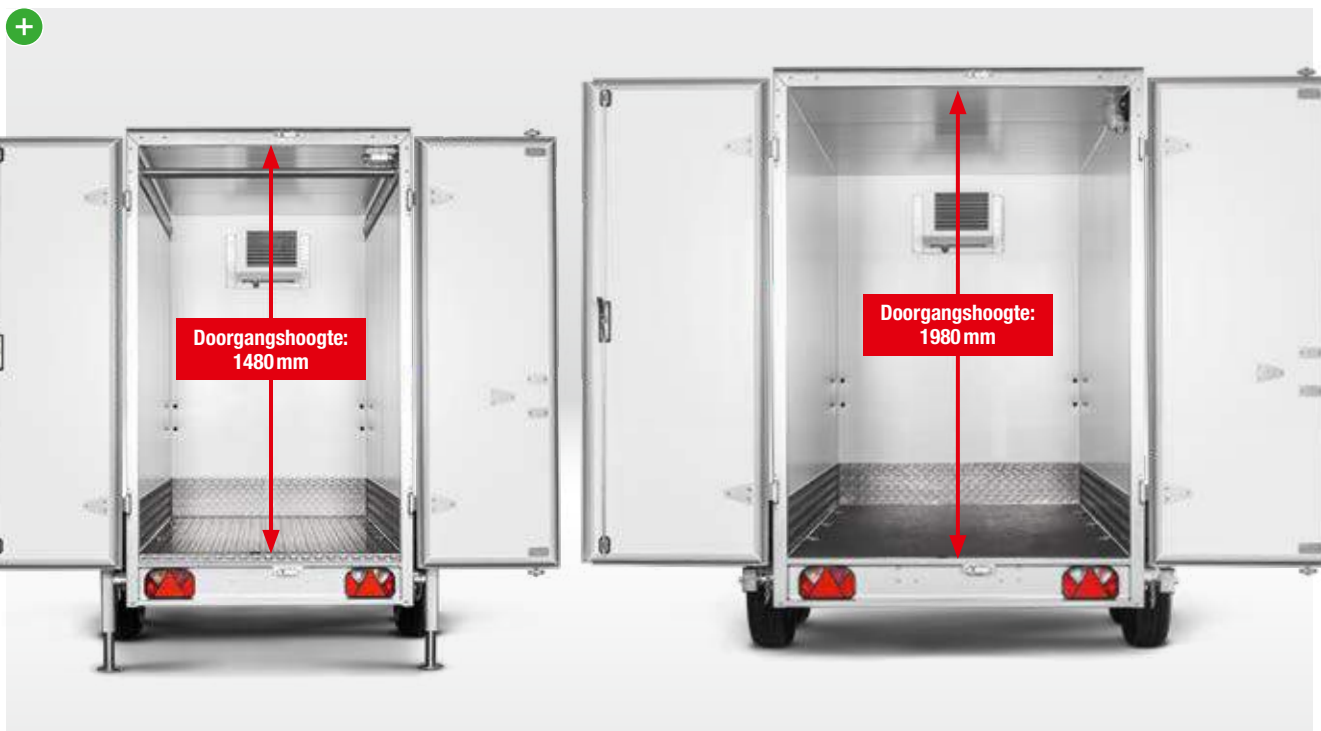

Doorgangshoogte

De KK-modellen zijn afhankelijk van de modelreeks verkrijgbaar met verschillende doorgangshoogtes. De modelaanduiding M of H geeft de verschillende hoogtes aan. De exacte waarden vindt u in de technische gegevens op pagina 47.



Uitschuifbare kabelsteunen achter

De standaard, achterste uitschuifbare kabelsteunen zijn draai- en uittrekbaar, aan het frame geschroefd en bieden een veilige stand.

Nu online configureren:
www.boeckmann.com





Deurafsluitingen en verzegeling

Rubberafdichtingen met dubbele afdichtrand en verzegeling van de totale opbouw beschermen tegen vocht.



V-dissel

De V-dissel met vlakke handremhendel is aan het chassis vastgeschroefd en daardoor service- en onderhoudsvriendelijk – voor een lange levensduur van uw aanhangwagens.



Binnenverlichting

De koelopbouw zijn uitgerust met een 13-polige stekker en 2 led-binnenverlichtingen, die via het koelaggregaat of een schakelaar worden bediend.



Sjorogen

vergemakkelijken het optimaal vastzetten van de lading. Afhankelijk van de grootte van de koelaanhanger varieert het aantal sjorogen tussen 4 en 6 stuks. Belastbaar tot 250 daN. Verdere sjorogen zijn als toebehoren achteraf aan te brengen.

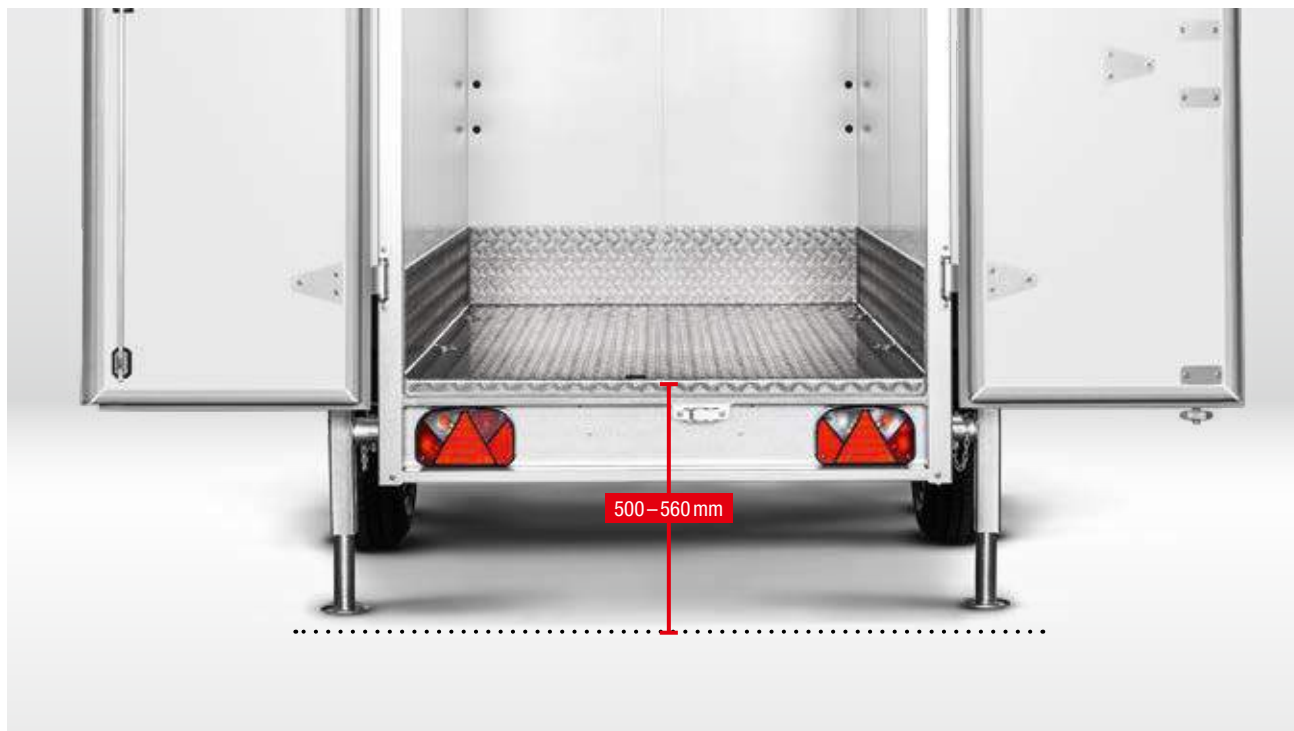

Laadhoogte

De koelaanhangers hebben afhankelijk van de banden een laadhoogte van 500–560 mm (alu-tranenplaat als toebehoren verkrijgbaar).



Stabiele lampendrager

De stabiele lampendrager beschermt de verlichting tegen beschadigingen.



Kunststof spatborden

Flexibele slagvaste, robuuste en recyclebare kunststof spatborden.



Onderhoudsvrije rubberveeras met onafhankelijke wielophanging

voor langdurig geweldig veringscomfort.



Banden

De koelaanhangers zijn afhankelijk van het model uitgerust met 13"- of 14"-banden.

Speciale uitvoeringen. Gesloten aanhangwagens.

Samen met u ontwikkelen wij uw persoonlijke gesloten aanhangwagen: met individueel geplande bovenklep, aantrekkelijke zeilsystemen, buitengewone lakken en opvallende bedrukkingen die geheel naar wens kunnen worden aangebracht. Uw Böckmann-partner adviseert u graag!



Bovenkleppen en zeilsystemen

Wij ontwikkelen samen met u uw persoonlijke verkoopsucces.

Lakken en bedrukken*

Wij beplakken uw gesloten aanhangwagen volgens uw persoonlijke eisen en wensen.



01



02



03



04



05

Individuele oplossingen

De tweevleugeldeurconstructies aan de zijkant kunnen individueel naar wens worden aangebracht (01), bijv. een brandblusinstallatie (02), een speciale opzetbak (03) en zelfs deur- (04) en raamconstructies zijn mogelijk.

Toebehoren. Origineel van Böckmann.

Het originele Böckmann toebehorenprogramma biedt veel uitrustingsmogelijkheden om ieder gesloten aanhangwagen-model volledig aan uw eigen wensen aan te kunnen passen. Verdere toebehoren vindt u online of neem contact op met uw Böckmann-partner.

NIEUW



Spoiler

voor minder brandstofverbruik en optioneel als extra opbergruimte te gebruiken (alleen verkrijgbaar bij KT plywood M- of H-modellen met een binnenbreedte van 1500 of 180 mm).

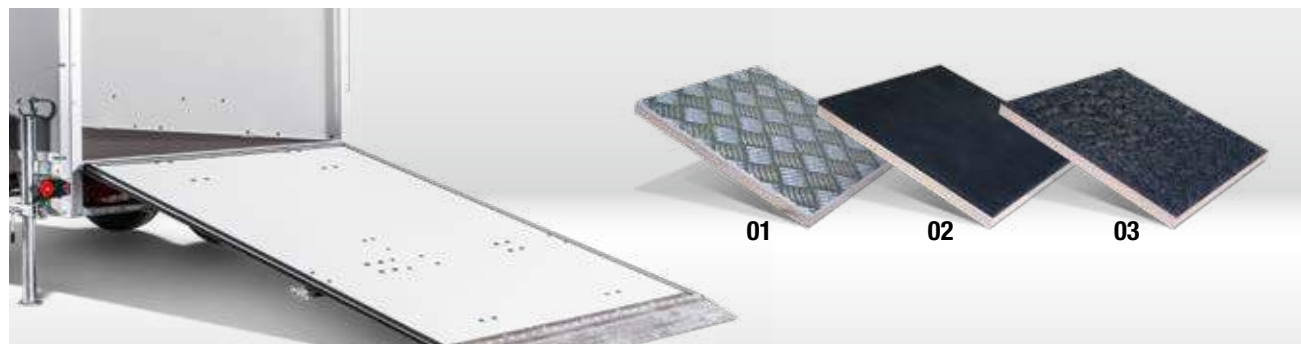

Oprijplaat

In plaats van een vleugel deur kan ook een oprijplaat (incl. hijsinrichting en afdekplaat) worden gemonteerd. Voor het slipvast en comfortabel laden hebben wij drie bekledingen in ons assortiment: alu-tranenplaat (01), rubbercoating (02, niet mogelijk bij deur-oprijplaatcombinatie) of siliconencoating (03, Serie bij KT-PB-AL).



Opjrails

Met de originele Böckmann aluminium-opjrails (01) wordt het verladen van voertuigen vereenvoudigd. De belastbaarheid bedraagt per paar 2000, 2400 of 2700 kg. Ook kan ieder model worden uitgerust met originele Böckmann motor-opjrails (02). Houd bij het beladen altijd rekening met het toegestane totaalgewicht of de lading van uw aanhangwagen. Wij adviseren om de opjrails te gebruiken in combinatie met steunen (bij KT-F-modellen vanwege de hoogte niet mogelijk).



Opstap

Voor een veilige stand kan een opstapje van aluminium traanplaat worden gemonteerd op de V-draastang of aan de achterkant (niet mogelijk aan de achterkant van de KT-F modellen vanwege de hoogte).



Railschachten

Voor de gesloten wagens van de KH-serie zijn optioneel railschachten verkrijgbaar. Ongecompliceerd achteraf monteren van de rails en de sluitklep voor het veilig transport mogelijk.



Iso-vloer (alleen voor KK-modellen)

De optioneel verkrijgbare iso-vloer met alu-tranenplaat biedt extra isolatie voor koelaanhangers die worden gebruikt voor koudtransport, bijv. voor het transport van dranken of levensmiddelen.



01

Ankerreling en vergrendelstang

De vergrendelstang (01) kan via een ankerreling (02) individueel aan het transportartikel worden aangepast.



02

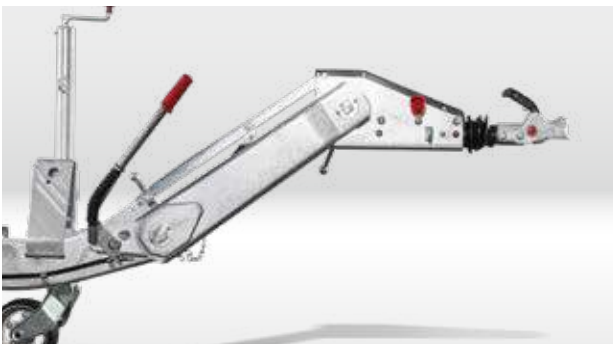

In hoogte verstelbare verhogingsvoorziening

Met een in hoogte verstelbare verhogingsvoorziening kan de aanhanger ook via een tractor of een LKW-trekker worden bediend (alleen mogelijk bij gesloten hoogladermodellen).



01



02

Steunen

Kies voor uittrekbare schuifsteunen (01, KT-serie) of voor zwenk- en uitdraaibare uitschuifbare kabelsteunen achter (02).



Motorsteunrails

voor het veilig transport van motoren of grotere e-bikes. De houder kan flexibel zonder schroeven in de aanhanger worden geplaatst.



Uitzetklep

De modellen van de KH- en KT-serie (uitgezonderd KT-P-modellen) met plywood-opbouw kunnen worden voorzien van een uitzetklep en schokbrekers.



Extra deur bij het KT-model



Extra deur bij het KT-AL-model

Extra deur

Naar wens kan een deur met driepunts vergrendeling worden ingebouwd. Maakt een snelle toegang naar de laadruimte mogelijk. U kunt kiezen tussen een 1595x710 mm deur (01, uitsluitend bij de KT-PB-AL-3015-modellen met één as) en een 1220 x 460 mm deur (02 alleen KT-PB-AL-modellen). Ook bij de KH- en KT-AL-modellen kan een extra deur worden ingevoegd (bij de 4018-modellen en koelingsopbouwen draaistangsluiting aanwezig). Uw Böckmann-partner adviseert u graag – vriendelijk en competent!



Verzonken sjorogen

voor het veilig versjorren van de lading (maximale trekkracht van 400 daN).



Premium aluminium velgen (alleen voor KT-PB-AL modellen)

In hoogwaardige Böckmann-kwaliteit met geïntegreerd Böckmann-design als optische highlight.



Wielschokbrekers

voor het veilige transport van gevoelige transportgoederen.



Spatborden en lichtkastafdekkingen uit polyester (alleen voor KT-PB-AL modellen)

in hoogwaardige kwaliteit met aansprekend design als alternatief voor kunststof spatborden en kunststof afdekkingen.



1- of 2-vleugeldeur (alleen voor KT-PB-AL modellen)

Afhankelijk van het model kan als alternatief voor de deur-oprijplaatcombinatie een afsluitbare 1- of 2-vleugeldeur met draaistangsluiting worden gekozen.

Designpakket.

Optische highlight met prijsvoordeel.

Als bijzondere optische en aantrekkelijk geprijsde highlight is er bij het nieuwe design van de KT-BP-AL-modellen ook het bijpassende **designpakket**. Met de originele Böckmann aluminiumvelgen, de polyester spatborden in antraciet-metallic en de qua kleur daarop afgestemde lichtkastafdekkingen uit polyester wordt de aluminium-gesloten aanhangwagen een echte blikvanger.



Toebehorenpakket **Prijsvoordeel**



Prijsvoordeel

door het designpakket. Het biedt aantrekkelijk geprijsde voordelen ten opzichte van de onafhankelijke posities.



Premium aluminiumvelgen

in hoogwaardige Böckmann-kwaliteit met geïntegreerd Böckmann-design als optische highlight.



Lichtkastafdekking

uit hoogwaardig polyester, in antraciet-metallic.



Polyester spatborden

in aansprekend design, hoogwaardig en uiterst slagvast, in antraciet-metallic.

Kleuren.

Gesloten aanhangwagens met polyesterdak en -boeg.



Antraciet-metallic¹



Wit²



Grijs²



Donkergroen²



Donkerblauw²



Geel²



Vuurrood²

¹ Serie ² Met meerprijs

Uit ervaring is bekend dat drukkleuren de kleur van lakken niet origineel weergeven. Wij adviseren daarom om de kleurstenen bij uw Böckmann partner te bekijken. Individuele kleurcombinaties, speciale lakken en een bedrukking volgens uw eigen ideeën zijn mogelijk. Uw Böckmann partner adviseert u graag.

Toebehoren. In één oogopslag.



	KT-serie						KH-serie			KK-serie		
	2113	2513	2513 K	3015	3015 M/H	4018	3218	4121	5121	2513	3015	3018
Wielschokbrekers	●	●	●	●	●	●	●	●	●	●	●	●
Disselverlenging (1,75 m/2 m)	×	×	×	×	×	×	×	●	●	×	×	×
In hoogte verstelbare dissel (vanaf 2,7 t totaalgewicht)	×	×	×	×	×	×	●	●	●	×	×	×
Reservewielen en -houders	●	●	●	●	●	●	●	●	●	●	●	●
Alu-tranenplaat op de vloer	●	●	●	●	●	●	●	●	●	●	●	●
Verzinkte staalplaat op de vloer	●	●	●	●	●	●	●	●	●	●	●	●
Uitzetklep (alleen mogelijk bij plywood-opbouw)	●	● ¹	×	● ¹	●	●	●	●	●	×	×	×
Deur aan de zijkant of voor ²	●	●	×	●	●	●	●	●	●	●	●	●
2-vleugel deur met draaistangsluiting ²	●	●	×	✓	✓	✓	✓	✓	✓	✓	✓	✓
Deur-oprijplaatcombinatie ³	●	●	×	●	●	●	×	×	×	×	×	×
Iso-vloer met alu-tranenplaat	×	×	×	×	×	×	×	×	×	●	●	●
Luchtlijn rail	●	●	●	●	●	●	●	●	●	●	●	●
Ankerreling	●	●	●	●	●	●	●	●	●	●	●	●
Vergrendelstang	●	●	●	●	●	●	●	●	●	●	●	●
Kledingbeugelstang	●	●	●	●	●	●	●	●	●	×	×	×
Spoiler	×	×	×	×	●	●	×	×	×	×	×	×
Verzonken sjiroren	●	●	●	●	●	●	●	●	●	●	●	●
Stalen oprijrails, onderschuifbaar	×	●	×	●	●	●	●	●	●	●	●	●
Aluminium oprijrails, onderschuifbaar	×	●	×	●	●	●	●	●	●	●	●	●
Stalen of aluminium oprijrails binnen aan het boordwand bevestigd of ongemonteerd	●	●	●	●	●	●	●	●	●	●	●	●
Oprijplaat in plaats van vleugel deur, incl. hijsinrichting en afdekplaat (advies: extra met alu-tranenplaat, met siliconencoating of rubbercoating) ⁴	×	●	✓	●	●	●	●	●	●	×	×	×
Motor-oprijplaten	●	●	●	●	●	●	●	●	●	●	●	●
Rijwielstandaard met beugel (niet geschikt voor e-bikes)	●	●	●	●	●	●	●	●	●	●	●	●
Uitschuifbare kabelsteunen achter	×	● ⁵	●	●	●	●	●	●	●	✓	✓	✓
Schuifsteunen	●	●	✓	●	●	●	×	×	×	●	●	●
Steenwiel ⁶	✓	✓	✓	✓	×	×	×	×	×	×	×	×
Massief automatisch steunwiel	●	●	●	●	✓	✓	✓	✓	✓	×	×	×
Automatisch steunwiel voor zware goederen (draagvermogen tot 500 kg)	×	● ⁷	×	● ⁷	● ⁷	●	●	●	●	✓	✓	✓

¹ Niet mogelijk bij KT-P-modellen

² Modellen met een binnenhoogte van 1520 mm en een breedte tot 1300 mm zijn standaard uitgerust met 1-vleugel deur – alle andere modellen met 2-vleugel deur

³ Deur alleen aan de zijkant mogelijk

⁴ Oprijplaat is gemaakt uit massief plywood

⁵ Uitschuifbare kabelsteunen achter bij de modellen met twee assen constructief niet mogelijk

⁶ Alle modellen met één as zijn standaard uitgerust met een steunwiel, alle modellen met twee assen zijn standaard uitgerust met een massief automatisch steunwiel

⁷ Alleen mogelijk bij modellen met twee assen

⁸ Alleen mogelijk bij KT-F modellen

Door het toevoegen van toebehoren wordt het leeggewicht (basisgewicht) verhoogd. De nuttige last wordt daardoor minder. Zie voor de complete toebehorencatalogus onze prijslijst. Uw Böckmann-partner adviseert u graag – vriendelijk en competent!

✓ reeds basisuitvoering

● als toebehoren verkrijgbaar

× niet mogelijk



Toebehoren. In één oogopslag.

	KT-PB-AL-serie					
	2513/135 F	2513/15 F	3015/135 M F	3015/15 M F	3015/20 M F	3015/27 M F
Polyboeg in alle kleuren	●	●	●	●	●	●
1-vleugeldeur	●	●	×	×	×	×
2-vleugeldeur	●	●	●	●	●	●
Alu-tranenplaat op de deur-oprijplaatcombinatie	●	●	●	●	●	●
Alu-tranenplaat op de vloer	●	●	●	●	●	●
Verzinkte staalplaat op de vloer	●	●	●	●	●	●
Deur rechts 1220 x 460 mm	●	●	●	●	●	●
Deur rechts 1595 x 710 mm	×	×	●	●	×	×
13"-banden	●	●	●	●	●	●
Premium 14"-aluminiumvelgen	●	●	●	●	●	●
Wielschokbrekers ¹	●	●	●	●	●	●
Steunwiel	✓	✓	✓	✓	×	×
Automatisch steunwiel	●	●	●	●	✓	✓
Luchtlijnrail	●	●	●	●	●	●
Ankerreling rechts/links, per paar	●	●	●	●	●	●
Vergrendelstang, per stuk	●	●	●	●	●	●
Kledingbeugelstang, per stuk	●	●	●	●	●	●
Reservewielhouder	●	●	●	●	●	●
13"-reservewiel	●	●	●	●	●	●
14"-reservewiel	●	●	●	●	×	●
Schuifsteunen, per paar	✓	✓	✓	✓	●	●
Schuifsteunen versterkt, per paar	●	●	●	●	●	●
Uitschuifbare kabelsteunen achter (zwenk- en uitdraaibaar), per paar ²	●	●	●	●	×	×
V-dissel met opstap	●	●	●	●	●	●
Verzonken sjiroren	●	●	●	●	●	●
Motorsteunrail	●	●	●	●	●	●
Polyester lichtkastafdekking	●	●	●	●	●	●
Polyester spatborden	●	●	●	●	●	●
Designpakket	●	●	●	●	●	●

¹ per wiel één wielschokbreker

² alleen mogelijk bij modellen met één as

Technische gegevens.

KT-serie Gesloten aanhangwagens diepladers met één as

Model	Binnenafmetingen opbouw			Doorgangshoogte mm	Doorgangsbreedte mm	Laadhoogte mm	Totaalgewicht kg	Nuttige last kg
	Lengte in mm	Breedte in mm	Hoogte in mm					
KT 2113/75 /135	2100	1300	1520	1445	1245	500-560	750/1350	475/1033
KT 2513/135 /15	2515	1300	1520	1445	1245	500-560	1350/1500	1014/1142
KT 2513/135 H	2515	1300	2020	1945	1245	500-560	1350	928
KT 2513/135 F /15 F	2515	1300	1520	1445	1245	430-440	1350/1500	998/1165
KT 2513/135 K	2515	1300	1690	1445**	1245	500-560	1350	921
KT 3015/135 /15	3015	1500	1520	1445	1445	500-560	1350/1500	940/1077
KT 3015/135 F /135 M F	3015	1500	1520/1820	1445/1745	1445	430-440	1350	938/950
KT 3015/135 H /15 H	3015	1500	2020	1945	1445	500-560	1350/1500	836/980
KT 3015/135 M /15 M	3015	1500	1820	1745	1445	500-560	1350/1500	869/1005
KT 3015/15 F /15 M F	3015	1500	1520/1820	1445/1745	1445	430-440	1500	1137/1000
KT-AL 2513/135 /15	2505	1315	1515	1445	1245	500-560	1350/1500	961/1057
KT-AL 2513/135 F /15 F	2505	1315	1515	1445	1245	430-440	1350/1500	941/1108
KT-AL 3015/135 /15	3005	1515	1515	1445	1445	500-560	1350/1500	874/932
KT-AL 3015/135 F /15 F	3005	1515	1515	1445	1445	430-440	1350/1500	931/1069
KT-AL 3015/135 M /15 M	3005	1515	1815	1745	1445	500-560	1350/1500	792/975
KT-AL 3015/135 M F	3005	1515	1815	1745	1445	430-440	1350	918
KT-AL 3015/15 M F	3005	1515	1815	1745	1445	430-440	1500	1054
KT-P 2513/135 /15	2510	1320	1560	1445	1245	500-560	1350/1500	976/1117
KT-P 2513/135 F /15 F	2510	1320	1560	1445	1245	500-560	1350/1500	983/1113
KT-P 2513/135 M /15 M	2510	1320	1860	1745	1245	500-560	1350/1500	967/1097
KT-P 3015/135 /15	3012	1520	1570	1445	1445	500-560	1350/1500	890/1020
KT-P 3015/135 F /15 F	3012	1520	1570	1445	1445	430-440	1350/1500	881/1097
KT-P 3015/135 M /15 M	3012	1520	1870	1745	1445	500-560	1350/1500	860/1005
KT-P 3015/135 M F /15 M F	3012	1520	1870	1745	1445	430-440	1350/1500	943/1079
KT-P-AL 2513/135 /15	2505	1315	1560	1445	1245	500-560	1350/1500	987/1137
KT-P-AL 2513/135 F /15 F	2505	1315	1560	1445	1245	430-440	1350/1500	953/1083
KT-P-AL 3015/135 /15	3005	1515	1570	1445	1445	500-560	1350/1500	890/1040
KT-P-AL 3015/135 F /15 F	3005	1515	1560	1445	1445	430-440	1350/1500	931/1069
KT-P-AL 3015/135 M /15 M	3005	1515	1870	1745	1445	500-560	1350/1500	860/1010
KT-P-AL 3015/135 M F /15 M F	3005	1515	1870	1745	1445	430-440	1350/1500	918/1054

* Plywood-opbouw slechts met speciale folie te beplakken. Uw Böckmann-partner adviseert u graag!

** Doorgangshoogte bij openstaande aluminium-klep: 1960 mm. De doorgangshoogte bij gesloten aluminium-klep bedraagt 1445 mm.

Constructie- en uitrustingswijzigingen voorbehouden. Door het toevoegen van toebehoren wordt het leeggewicht (basisgewicht) verhoogd. De nuttige last wordt daardoor minder. Gewichten en afmetingen bij benadering, wijzigingen door extra toebehoren mogelijk, afbeeldingen in deze prospectus komen gedeeltelijk niet overeen met de basisuitvoering. Zie voor de complete toebehorencatalogus onze prijslijst. Uw Böckmann-partner adviseert u graag – eerlijk en competent!

	Model	Binnenafmetingen opbouw			Doorgangshoogte mm	Doorgangsbreedte mm	Laadhoogte mm	Totaalgewicht kg	Nuttige last kg
		Lengte in mm	Breedte in mm	Hoogte in mm					
KT-serie Gesloten aanhangwagens diepladers met twee assen	KT 2513/20 /20 H	2515	1300	1520/2020	1445/1945	1245	500–560	2000	1568/1484
	KT 3015/20 H /27 H	3015	1500	2020	1945	1445	500–560	2000/2700	1409/2089
	KT 3015/20 H F /27 H F	3015	1500	2020	1945	1445	430–440	2000/2700	1402/2086
	KT 3015/20 M /27 M	3015	1500	1820	1745	1445	500–560	2000/2700	1437/2115
	KT 3015/20 M F	3015	1500	1820	1745	1445	430–440	2000	1430
	KT 3015/27 M F	3015	1500	1820	1745	1445	430–440	2700	2113
	KT 4018/27 H /30 H	4000	1850	2020	1945	1795	500–560	2700/3000	1852/2122
	KT 4018/27 M /30 M	4000	1850	1820	1745	1795	500–560	2700/3000	1898/2154
	KT 4018/35 H	4000	1850	2020	1945	1795	500–560	3500	2574
	KT-AL 3015/20 H /27 H	3005	1515	2015	1945	1445	500–560	2000/2700	1326/2068
	KT-AL 3015/20 H F /27 H F	3005	1515	2015	1945	1445	430–440	2000/2700	1443/2138
	KT-AL 3015/20 M F	3005	1515	1815	1745	1445	430–440	2000	1390
	KT-AL 3015/20 M /27 M	3005	1515	1815	1745	1445	500–560	2000/2700	1394/2083
	KT-AL 3015/27 M F	3005	1515	1815	1745	1445	430–440	2700	2078
	KT-P 2513/20	2510	1320	1560	1445	1245	500–560	2000	1504
	KT-P 2513/20 M	2510	1320	1860	1745	1245	500–560	2000	1484
	KT-P 3015/20 M /27 M	3012	1520	1870	1745	1445	500–560	2000/2700	1436/2105
	KT-P 3015/20 M F /27 M F	3012	1520	1870	1745	1445	430–440	2000/2700	1511/2179
	KT-P-AL 3015/20 M /27 M	3005	1515	1870	1745	1445	500–560	2000/2700	1436/2154
	KT-P-AL 3015/20 M F /27 M F	3005	1515	1870	1745	1445	430–440	2000/2700	1486/2154
KH-serie Plywood-opbouw, plateauwagens*	KH 3218/20 /27	3200	1760	1970	1940	1680	700–770	2000/2700	1149/1835
	KH 3218/20 F /27 F	3200	1760	1970	1940	1680	660–670	2000/2700	1143/1914
	KH 4121/27 /30 /35	4100	2060	1970	1940	1980	700–770	2700/3000/3500	1654/1939/2457
	KH 4121/27 F /30 F /35 F	4100	2060	1970	1940	1980	660–670	2700/3000/3500	1755/1953/2469
	KH 5121/27 /30 /35	5100	2060	1970	1940	1980	700–770	2700/3000/3500	1523/1723/2253
	KH 5121/27 F /30 F /35 F	5100	2060	1970	1940	1980	660–670	2700/3000/3500	1445/1736/2262
KK-serie Koelaanhangers diepladers	KK 2513/135 /15	2470	1270	1500	1480	1235	500–560	1350/1500	873/1010
	KK 2513/15 H	2470	1270	2000	1980	1235	500–560	1500	963
	KK 3015/20 H /27 H	2970	1470	2000	1980	1435	500–560	2000/2700	1262/1948
	KK 3018/20 /27	2970	1820	2000	1980	1785	500–560	2000/2700	1284/1984

KT-PB-AL-serie
Gesloten aanhangwagens
diepladers

Model	Binnenafmetingen opbouw			Doorgangshoogte mm	Doorgangsbreedte mm	Laadhoogte mm	Totaalgewicht kg	Nuttige last kg
	Lengte in mm	Breedte in mm	Hoogte in mm					
KT-PB-AL 2513/135 F	2755	1315	1730	1445	1245	430	1350	920
KT-PB-AL 2513/15 F	2755	1315	1730	1445	1245	445	1500	1050
KT-PB-AL 3015/135 M F	3255	1515	2060	1745	1445	430	1350	800
KT-PB-AL 3015/15 M F	3255	1515	2060	1745	1445	445	1500	930
KT-PB-AL 3015/20 M F	3255	1515	2060	1745	1445	410	2000	1385
KT-PB-AL 3015/27 M F	3255	1515	2060	1745	1445	430	2700	2055

Uw Böckmann partner voor advies en service:



EERSTE KLAS AANHANGWAGENS