



De Champion-familie

Grote klasse in het gebruik. Met veiligheid.

www.boeckmann.com



EERSTE KLAS AANHANGWAGENS



Grote klasse.

Al meer dan 65 jaar ontwikkelen wij paardentrailers die exact zijn afgestemd op de behoeften van paard en ruiter, die voldoen aan de hoogste kwaliteitseisen en die overtuigen in de praktijk – iedere dag opnieuw. Net als de Champion-familie. Betrouwbare kwaliteit, robuuste materialen en de veiligheidsbelofte van Böckmann maken het merkbare verschil. Of het nu in het chassis, de aluminium zijwand of de zadelkamer is: ieder Champion-model is perfect afgestemd op het dagelijkse gebruik. Vind meer informatie over de nieuwste generatie van deze bewezen paardentrailerfamilie. Wij wensen u daarbij veel plezier.

Klaus Böckmann

Inhoud

Het familiebedrijf	4
De Champion-familie	6
Champion Uno C	8
Champion C en R	10
Big Champion SKA en E	12
Serie-uitvoering	14
Ruimteconcepten	18
Model- uitvoeringen	20
Zadelkamers	22
Meerwaarde	26
Kleuren en decoraties	36
Toebehoren	38
Service	40
De Böckmann wereld	42



Van idee tot product: met ambachtelijk vakmanschap en plezier in het werk legde Anton Böckmann de basis.



Onvergetelijk: de vier Böckmann broeders als kind op hun eerste shetlandpony „Raudi“.



Belangrijke ervaring uit de praktijk: Klaus Böckmann in de omgang met zijn eigen paarden.



Wie zinvol traint, heeft grotere successen: Gilbert Böckmann op stal bij Böckmann Pferde GmbH.



De opvolgers in het bedrijf staan al vast: Stella Böckmann en Justus Böckmann.



Een grote familie: van de kleine smederij tot de Böckmann Groep – met meer dan 500 medewerkers in 2023.



De hoofdvestiging van de Böckmann Fahrzeugwerke GmbH is het Nedersaksische Lastrup.

Böckmann. Het familiebedrijf.

De ontwikkeling van de kleine dorpsmid tot internationale marktleider wordt vooral gekenmerkt door één zin: „Alleen wie er met zijn hart bij is die heeft langdurig succes.“ Deze overtuiging die Brigitte en Anton Böckmann al sinds de oprichting in 1956 aan de familie hebben meegegeven, staat ook vandaag de dag nog recht overeind. Met Stella Böckmann en Justus Böckmann staat de onderneming ook in de derde generatie voor transportoplossingen die zich onderscheiden door eersteklas kwaliteit, het allerbeste design en absolute betrouwbaarheid. Een verder, belangrijk deel van het Böckmann succes-DNA is tegelijkertijd iets wat de familie na aan het hart ligt: de passie voor de paardensport. De dagelijkse omgang met de eigen paarden is zowel drijfveer als praktijktest voor de ontwikkeling van de voertuigen. Alleen wat op stal wordt goed gevonden, gaat in productie. Zo ontstaan sinds meer dan 65 jaar paardentrailers die echte meerwaarde leveren.



De oprichters: Anton († 2010) en Brigitte Böckmann († 2011).

De Champion-familie.

De Champion-familie met geanodiseerde aluminium opbouw is uiterst robuust, praktisch en duurzaam. Volgens het motto "uit de praktijk en voor de praktijk" werden deze trailers speciaal ontworpen voor het dagelijkse gebruik. De seriematige highlights, zoals bijvoorbeeld het veiligheids-boxstangen-systeem (MSS), de massieve hoogwaardige volledig aluminiumvloer of de zadelkamerconcepten voldoen aan de hoge eisen van paard en ruiters. Daarbij overtuigt het onmiskenbare Böckmann-design over de hele linie.

Overtuig uzelf van de grote meerwaarde, de veiligheidsbelofte van Böckmann en de uitvoerings-highlights en ontdek zo welk Champion-model het beste bij u past.

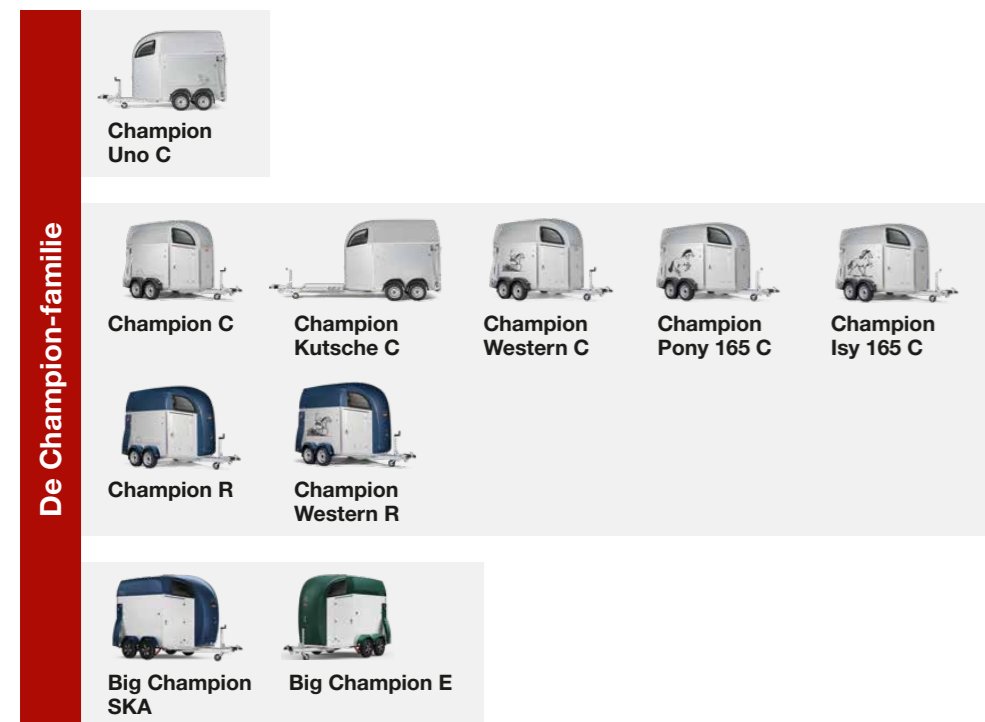

De Champion-familie, van links naar rechts: Champion Uno C, Champion C, Champion R en Big Champion SKA.

Champion Uno C.

Van de afmetingen tot de serie-uitvoering is de Champion Uno C speciaal toegesneden op het transport van één paard of een merrie met veulen. De robuuste aluminium-zijwanden, de doorlopende boxstangen en de 1300 mm brede achterklep met loopstrips en zijstops zijn slechts enkele van de meerwaarden die in de praktijk overtuigen. De optioneel verkrijgbare zadelkamer biedt bovendien een uitstekende ruimte-indeling om de equipment optimaal op te bergen.



Ideaal voor het transport van één paard of merrie met veulen

dankzij de optionele ruimte-afmetingen, de snelle toegang naar het paardengedeelte en de optioneel verkrijgbare zadelkamer met omvangrijke serie-uitvoering. Meer over de zadelkamer op pagina 22.



Champion Uno C

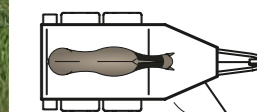

Champion C en R.

Dankzij de bijzonder robuuste opbouw uit geanodiseerd aluminium, de praktische detailoplossingen en de omvangrijke uitrusting voldoen de Champion C en de Champion R aan de allerhoogste eisen. Meerwaarden, zoals de massieve hoogwaardige volledig aluminiumvloer, het veiligheids-boxstangen-systeem (MSS), de trapbescherming of het verlaagde comfort-geveerd chassis „CFFplus“, maken deze paardentrailer perfect voor het dagelijks gebruik. Naast de Champion C met de rechte voorwand beschikt de Champion R over een polyesterboeg waardoor het voorgedeelte extra wordt vergroot. De standaard inbegrepen zadelkamer is perfect hierop afgestemd en biedt veel opbergruimte voor ruitersaccessoires en equipment. Voor de Champion C is de zadelkamer optioneel verkrijgbaar.



Champion C



Champion R

Perfect afgestemd op het dagelijks gebruik

dankzij de robuuste opbouw met 1500 mm hoge zijwand uit geanodiseerd aluminium, de gemakkelijke toegang tot het paardengedeelte en de standaard zadelkamer bij de Champion R met omvangrijke uitrusting. Meer over de zadelkamers op pagina 23.



Champion Western R

Champion C

De Champion C-modellen zijn verkrijgbaar in de extra model-uitvoeringen Kutsche, Western, Pony en IJslander (Isy). Het Champion R-model is ook verkrijgbaar in western-uitvoering (zie pagina 20).

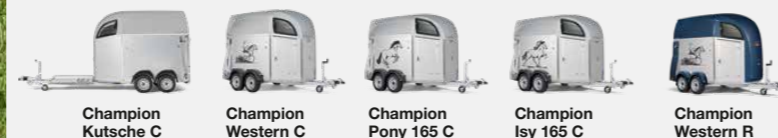

Champion Kutsche C

Champion Western C

Champion Pony 165 C

Champion Isy 165 C

Champion Western R

Champion C

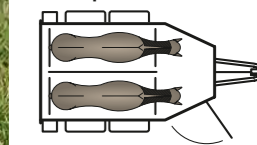

Champion R

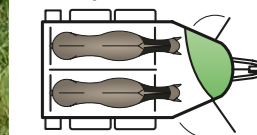

NIEUW

Big Champion SKA & E.

In het paardengedeelte, in de zadelkamers, in het gebruik: de nieuwe Big Champion biedt ruimte en comfort – en dat met veiligheid. Dankzij nog meer binnenhoogte en -lengte, meer plaats voor de paarden en in de zadelkamers, extra hoge zijwanden (1700 mm) en manshoge deuren is deze nieuwe generatie trailers praktischer dan ooit. De twee modellen SKA (met een manshoge instapdeur en een van binnen en buiten toegankelijke zadelkamer) en E (met 2 manshoge instapdeuren en een van binnen toegankelijke zadelkamer) bieden exclusieve meerwaarde in het gebruik en een omvangrijke serie-uitrusting.



Big Champion SKA



Big Champion E

Extra veel plaats voor paard en ruiters

dankzij de nieuwe ruimteconcepten van het model E (met 2 manshoge instapdeuren en een van binnen toegankelijke zadelkamer) of de SKA (met een manshoge instapdeur en een van binnen en buiten toegankelijke zadelkamer).
Meer over de zadelkamers op pagina 24.



Big Champion SKA

Big Champion E

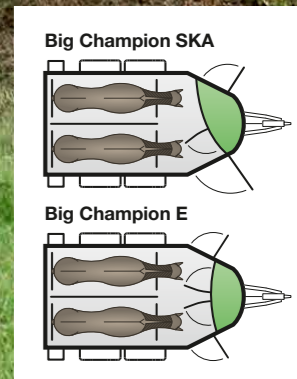

De highlights van de serie-uitvoering.

De exclusieve uitvoering, zoals bijvoorbeeld het uitmuntende rijcomfort dank zij het World-Class-chassis „WCFplus“ volgens automobielstandaard, de grote zadelkamers met omvangrijke uitrusting of de extra hoge zijwanden, levert standaard comfort en veiligheid.



De totale serie-uitvoering van de afzonderlijke modellen en meer details vindt u op: www.boeckmann.com



Veel plaats en comfort

dankzij de gemakkelijk toegankelijke zadelkamers met slimme detailoplossingen en omvangrijke toebehoren (optioneel bij Champion C, Champion Uno C). Meer over de zadelkamers vanaf pagina 22.



Champion Uno C

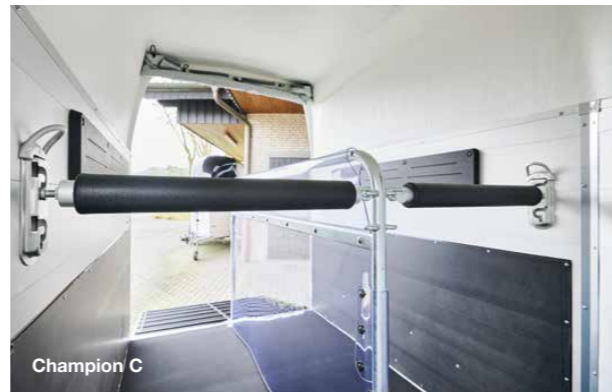

Champion C



Champion R



Big Champion E

Veilig transport

dankzij het bewezen Böckmann-tussenschotsysteem en het met tot 10 cm in hoogte verstelbare veiligheids-boxstangensysteem (MSS) met aanbindingen (kettingvariant bij de Champion Uno C, in hoogte en in lengte verstelbaar). Verder bescherming bieden de extra bekleding van de boxstangen en de bekleding en trapbescherming op de zijwanden.



MSS

Snelle veiligheid bij een noodgeval

dankzij het unieke Multi Safe-veiligheids-boxstangen-paniekstelsysteem (MSS) aan de voor- en achterzijde (kettingvariant bij de Champion Uno C, in hoogte en in lengte verstelbaar). De wielsleutel is serie-uitvoering.

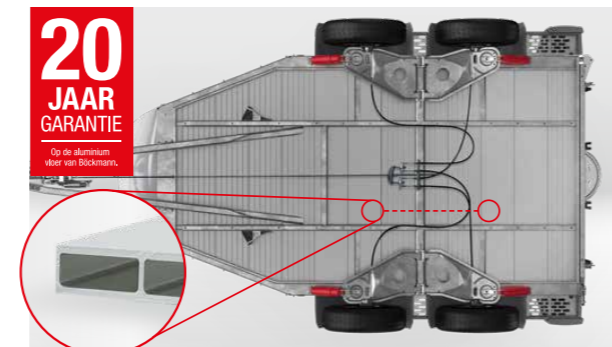

20 JAAR GARANTIE
Op de aluminium vloer van Böckmann.

Robuust en rotbestendig

door de massieve hoogwaardige volledig aluminiumvloer met gesloten profiel ter versterking in het paardengedeelte.



Big Champion E



Champion C

Meer plaats bij het in- en uitstappen

dankzij de grote doorgang, de lichte en uitnodigende binnenruimte en de doordachte tussenschotsystemen.

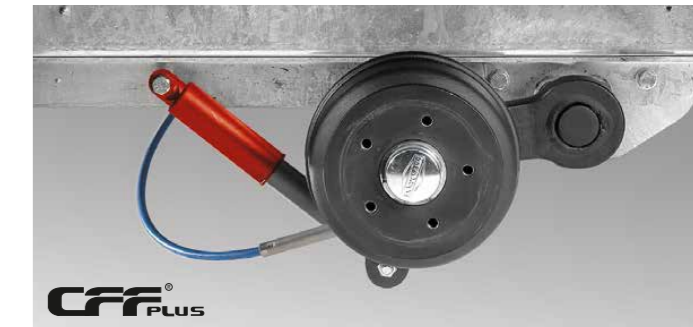

Optimale wegligging

dankzij het verlaagd comfort-geveerd chassis met wielschokbrekers, veringscomfort en Tempo 100-ontheffing (geldt voor Duitsland). Uitgezonderd bij de Big Champion.

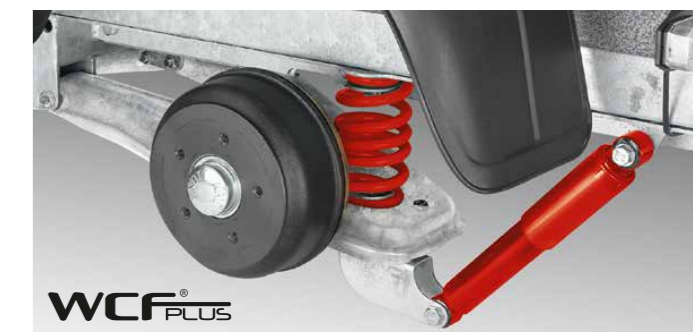

Rijcomfort

dankzij het World-Class-chassis volgens automobielstandaard met wielschokbrekers en Tempo 100-ontheffing (geldt voor Duitsland). Serie bij de Big Champion.



Eenvoudige bediening

dankzij het automatische steunwiel, extra lang met handige zwenkel. Ook bij koud weer perfect te bedienen.

Nog meer serie-uitrusting.

Reeds in de serie-uitvoering stralen de Champion-modellen met veel details en innovaties waar paard en ruiter iedere dag van zullen profiteren.



Comfortabel staan

dankzij de extra bekleding van de boxstangen en de bekleding en trapbescherming op de zijwanden.



Veilig aan- en afkoppelen

door de afsluitbare gietijzeren koppeling met rubberen, comfortabele hartgreep en soft top (aanrijbeveiliging).



Veel gebruiksmogelijkheden

dankzij de achterklep/1-vleugeldeurcombinatie (serie bij de Big Champion).



Goede ventilatie, licht en UV bescherming

dankzij de uitzetbare zijramen, randloos, met UV bescherming en veiligheidsrooster.



Kalmerende sfeer

dankzij de blauwe led-transportverlichting- comfortabel schakelbaar tussen blauw en wit.



Goed bereikbaar voer

dankzij 2 veiligheidsvoerbakken in een optimale positie voor de paarden. Praktisch op te bergen in de zadelkamer (serie bij de Big Champion).



Dubbel vlonderprofiel

met bijzonder hoge zijwanden van 1500 mm of 1700 mm bij de Big Champion-modellen voor veiligheid en duurzaamheid.



Zeillift

met geïntegreerd net en automatische oprolfunctie.

De totale serie-uitvoering van de afzonderlijke modellen en meer details vindt u op:
www.boeckmann.com



Het overzicht:



Champion Uno C

Comfortabel paardengedeelte met trapbescherming en bekleding aan de zijwand voor één paard of merrie met veulen. Grote instapdeur naar het paardengedeelte en optioneel van buiten toegankelijke zadelkamer.

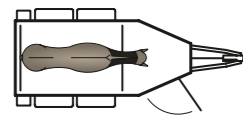

Champion C

Comfortabel paardengedeelte met trapbescherming, bekleding aan de zijwand en MSS voor twee paarden. Grote instapdeur naar het paardengedeelte en optioneel van buiten toegankelijke zadelkamer.

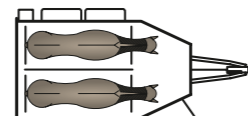

Champion R

Aerodynamische opbouw dankzij de polyesterboeg met standaard zadelkamer. Comfortabel paardengedeelte met trapbescherming, bekleding aan de zijwand en MSS voor twee paarden.

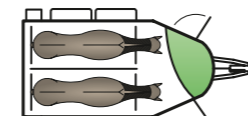

Big Champion SKA

Groot paardengedeelte met trapbescherming, bekleding aan de zijwand, MSS, Böckmann tussenschot, veel plaats voor de paarden, manshoge instapdeur en een van binnen en buiten toegankelijke zadelkamer.

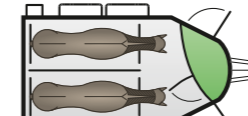

Big Champion E

Groot paardengedeelte met trapbescherming, bekleding aan de zijwand, MSS, Böckmann tussenschot, nog meer ruimte voor de paarden, twee manshoge instapdeuren en een van binnen aan beide zijden toegankelijke zadelkamer.

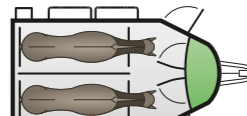

De totale serie-uitvoering van de afzonderlijke modellen en meer details vindt u op:
www.boeckmann.com



De model- uitvoeringen.

Kutsche



Champion Kutsche C*

Western



Champion Western R

Champion Western C

Pony



Champion Pony 165 C

IJslander



Champion Isy 165 C



Veel plaats voor koetsiersaccessoires

dankzij de met uittrekbare zadelhouders, kunststof schep, telescoopbezem, spiegel, deurnet, en een binnenverlichting uitgeruste zadelkamer (toebehoren).



Comfortabel opladen van de koets

dankzij een koetshouder* met gesloten alu-geribd plaatstaal en oprijplaten; optioneel met buis voor het opbergen van de zweep.



Veel plaats voor ruitersaccessoires

dankzij een zadelkamer met grote zadelhouders voor westernzadels; standaard met kunststof schep, telescoopbezem, spiegel, deurnet, pad-houder en binnenverlichting.



Comfortabel transport

door de scheidingswand met geoptimaliseerde sta afmetingen voor middelgrote paarden (stokmaat ca. 155 cm).



Ideaal voor kleine paarden

dankzij een binnenhoogte van 2120 mm; 2 voerbakken (toebehoren bij optionele zadelkamer inbegrepen) zorgen voor goed bereikbaar voer tijdens de rit.



Comfortabel transport

door de scheidingswand met geoptimaliseerde sta afmetingen voor kleine paarden zoals bijvoorbeeld rijpony's (stokmaat ca. 145 cm).



Veel plaats voor ruitersaccessoires

dankzij de met uittrekbare zadelhouders, kunststof schep, telescoopbezem, spiegel, deurnet, pad-houder en een binnenverlichting uitgeruste zadelkamer (toebehoren).



Comfortabel transport

door de scheidingswand met geoptimaliseerde sta afmetingen voor IJslanders (stokmaat tot ca. 145 cm); afscheidingssystemen vinden hun plaats in het standaard opbergvak aan de zijkant.

De zadelkamer. Champion Uno C.

De zadelkamer van de Champion Uno C is optioneel verkrijgbaar. Het doordachte design biedt een perfecte ruimte-indeling voor maximaal plaats en comfort.



Alles gemakkelijk van buitenaf toegankelijk dankzij de grote zadelkamerdeur. Optimaal afsluiten dankzij de driepunts-vergrendeling en de rubberafdichting.



Praktische opbergplaats met geoptimaliseerde reiniging door een gedefinieerde waterafvoer. De speciale vorm met grote buitenradii biedt geen bijtranden voor het paard.



Zadelkamer Champion Uno C van buiten toegankelijk met een uittrekbare en in hoogte verstelbare zadelhouder met bekleding, optimaal gepositioneerde trenshaken, zweeponder, een kunststof schep, een telescoopbezem, een spiegel en een deurnet aan de binnenzijde van de deur, led-verlichting evenals een opklapkrukje met beveiliging.

De zadelkamers. Champion C en R.

Terwijl de Champion C met rechte voorwand via de toebehoren kan worden uitgerust met een zadelkamer, beschikt de Champion R standaard over een van buiten toegankelijke zadelkamer, die door de extra ruimte van de polyesterboeg een uniek aanbod aan opbergruimte en legvlakken biedt.



Groot legvlak in de binnenruimte van de trailer met ingebouwde verlaging.



Alles gemakkelijk van buitenaf toegankelijk dankzij de grote zadelkamerdeur. Optimaal afsluiten dankzij de driepunts-vergrendeling en de rubberafdichting.



Zadelkamer Champion R met legvlak en omvangrijke serie-uitvoering uittrekbare zadelhouder, telescoopbezem, kunststof schep, deurnet, spiegel, zweeponder, grote trenshaken en led-verlichting.

De zadelkamers. Big Champion SKA en E.

De 2 verschillende zadelkamerconcepten maken een optimale ruimte-indeling mogelijk waardoor een maximale opbergruimte voor de equipment ontstaat. Dankzij de grote deuren is alles gemakkelijk bereikbaar en gemaakt voor de praktijk. Ontdek de omvangrijke standaarduitrusting en ontdek welk model de beste transportoplossing voor u is: de SKA of de E.

Praktische opbergplaats met geoptimaliseerde reiniging dankzij een gedefinieerde waterafvoer. De speciale vorm met grote buitenradii biedt geen bijtranden voor het paard.



Alles gemakkelijk van binnen- en buitenaf toegankelijk

dankzij de grote zadelkamerdeuren, praktische binnendeuren en regenlijst. Optimaal afsluiten dankzij de driepunts-vergrendeling en de rubberafdichting.



Western-zadelkamer (toebehoren)

met grote zadelhouders voor westernzadels; standaard met kunststof schep, telescoopbezem, spiegel, deurnet, pad-houder en ledverlichting (Big Champion SKA).

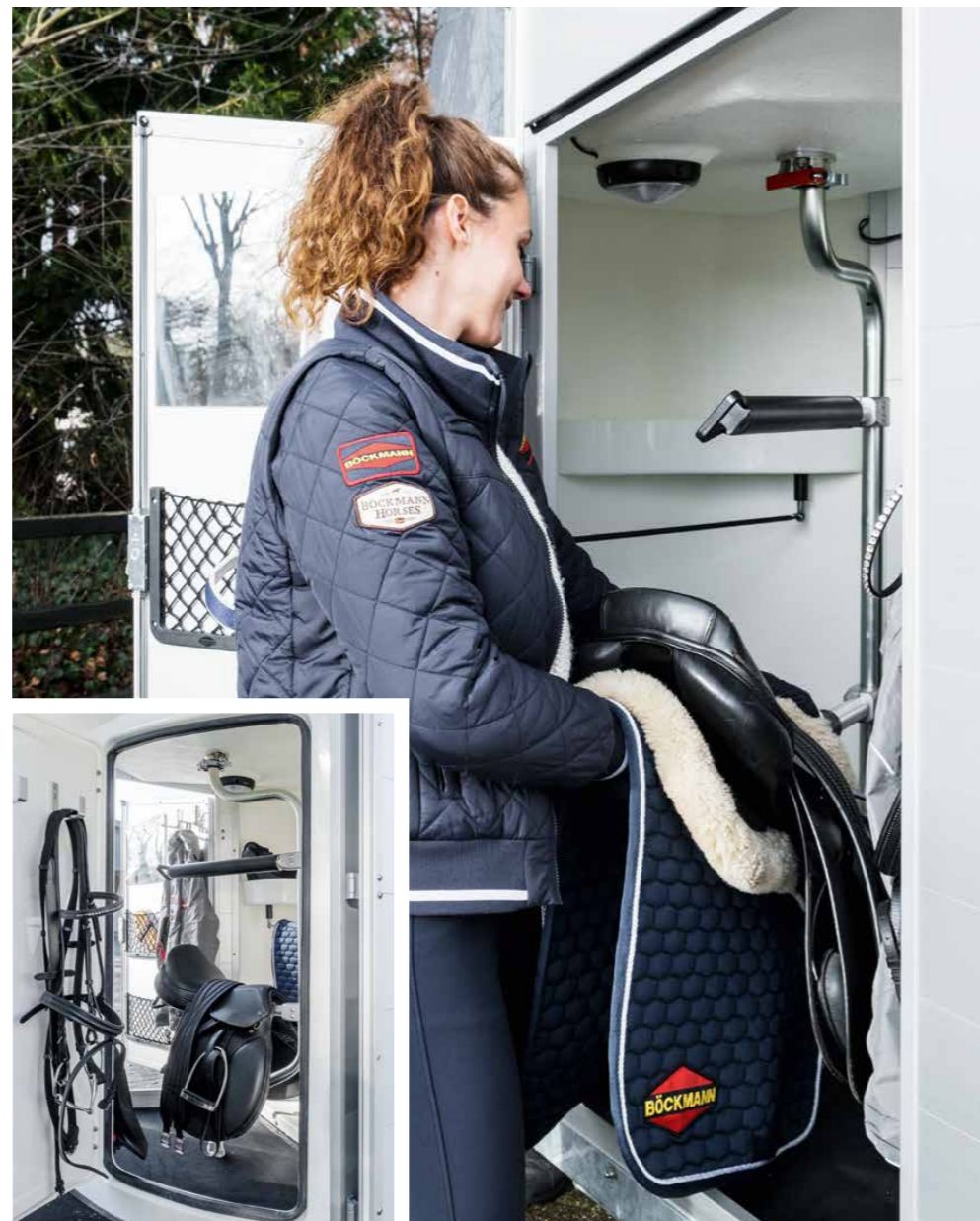

Zadelkamer Big Champion SKA

van binnen- en buitenaf toegankelijk met praktische opbergmogelijkheden zoals 2 planken. Naast de in hoogte horizontaal en verticaal verstelbare en uittrekbare zadelhouders maken een telescoopbezem, kunststof schep, deurnet, spiegel, zweephouder, voerbak, grote trenshaken, pad-houders, ledverlichting en opklapkrukje met beveiliging deel uit van de standaarduitrusting.

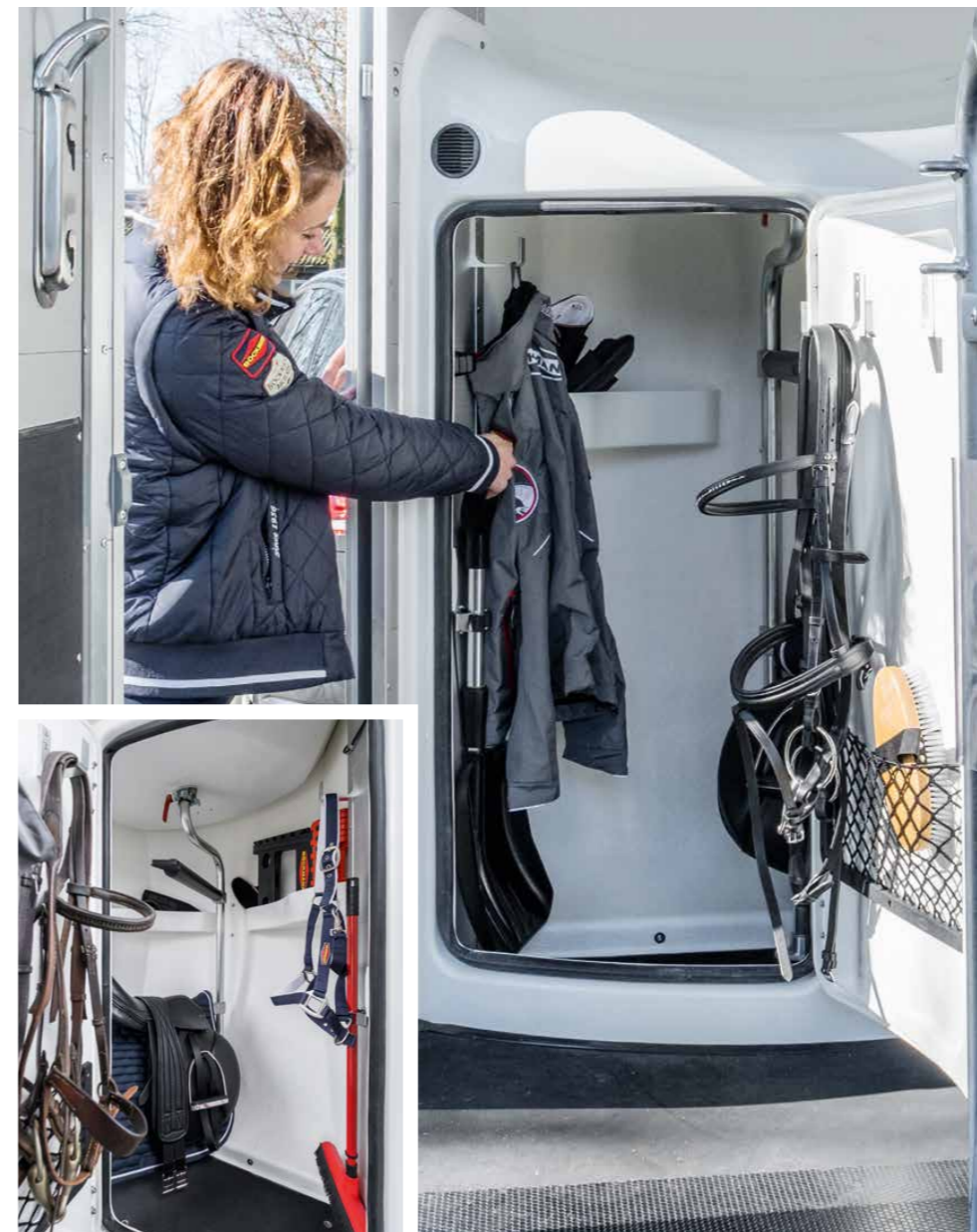

Zadelkamer Big Champion E

met 2 grote deuren, comfortabel van binnenuit en via de beide manshoge buitendeuren te bereiken. Met praktische opbergmogelijkheden door twee schappen. Naast de in hoogte horizontaal en verticaal verstelbare en uittrekbare zadelhouders maken een telescoopbezem, kunststof schep, deurnet, spiegel, zweephouder, voerbak, grote trenshaken, pad-houders, ledverlichting en opklapkrukje met beveiliging deel uit van de serie-uitrusting. Optimaal afsluiten dankzij de driepunts-vergrendeling en de rubberafdichting.

Goed voor uw paard.

De laadhoogte, de lichte binnenruimte met veel hoofdvrijheid, het Multi Safe System (MSS) of het absolute ontbreken van scherpe hoeken en randen: de veiligheid van het paard staat bij ons op de eerste plaats. Deze detailoplossingen – standaard bij alle Böckmann paardentrailers – zijn ontwikkeld uit de 65-jarige ervaring met onze eigen paarden en consequent afgestemd op het welzijn en het comfort van de paarden.

Verdere details over het **Böckmann veiligheidsconcept** en de meerwaarde vindt u op www.boeckmann.com



Grote en uitnodigende doorgang

dankzij smalle kapzijkanten, een aan de binnenzijde liggende zeilflits en de lichte binnenwanden. 's Nachts zorgt de binnenverlichting voor voldoende licht in de binnenruimte.



Geringe laadhoogte

dankzij het verlaagd comfort-geveerd chassis met wielschokbrekers en veringscomfort of dankzij het verlaagde World-Class-chassis met thermisch verzinkte onafhankelijke wielophanging, schroefvering en wielschokbrekers (laatste standaard bij de Big Champion).

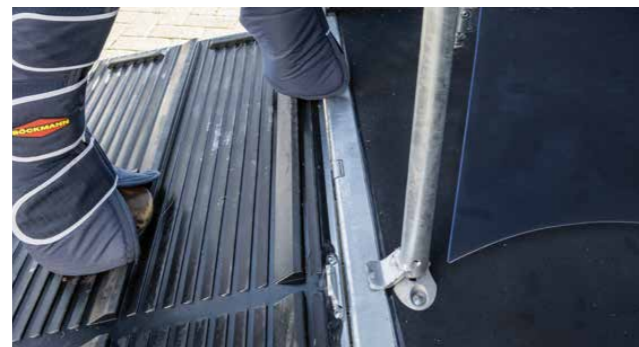

Optimale grip en geminimaliseerd slipgevaar

dankzij de speciale loopstrips, zijstops op de achterklepbekleding en het gesloten, smalle achterklepscharnier.



Comfortabel breed staan

dankzij de bevestiging van het PVC-schot pas vanaf 600 mm boven de vloer – voor een aangename rit (uitgezonderd bij de Champion Uno).



Champion Uno C



Champion C

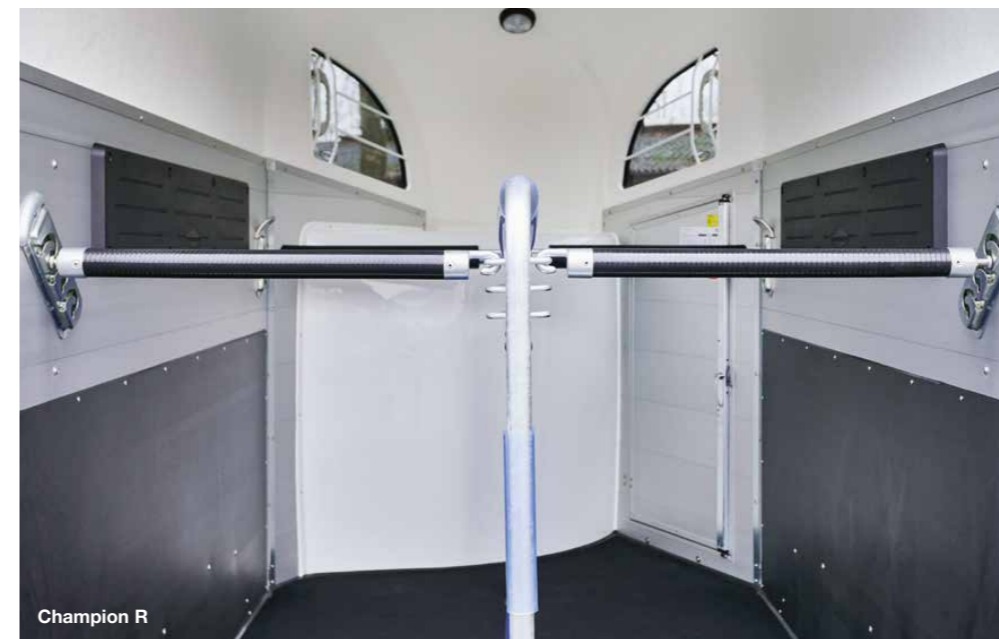

Champion R



Big Champion E

Veilig transport

dankzij de bewezen Böckmann-tussenschotsystemen en het met tot 10cm in hoogte verstelbare veiligheids-boxstangensysteem (MSS) met aanbindingen (kettingvariant bij de Champion Uno C). Verdere bescherming bieden de boxstangen met extra opvulling en de bekleding en trapbescherming op de zijwanden.



De paardenhoef kan niet doorglijden en u heeft goed zicht vanuit de auto

dankzij de gesloten achtersteunen met speciale perforatie.



Veilig staan

door de rubbervloer met antislip textielstructuur (slijtmat is toebehoren).

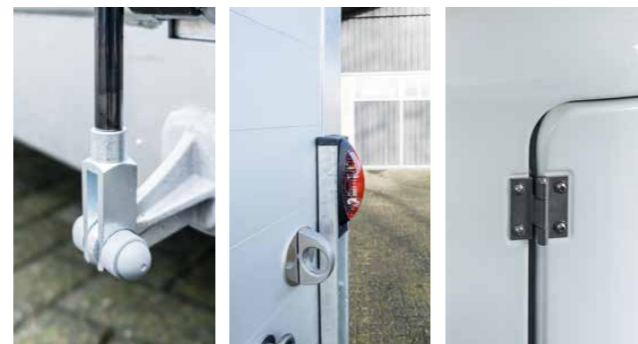

Geen scherpe randen en hoeken

dankzij de afgeronde scharnieren en kunststofafdekkingen op de stalen profielijzesteunen en op de uiteinden van de achtersteunen.



Veel ruimte voor de staart

dankzij de grote afstand tussen de boxstang en de achterklep.



Goed bereikbaar voer

dankzij de 2 veiligheidsvoerbakken met houders. (serie bij de Big Champion).



Gemakkelijk bereikbaar hooi

dankzij de optimaal geplaatste haken en vastzethaak voor een hooinet. De door grote radii speciaal gevormde zadelkamer biedt geen bijtranden voor paarden.



Veel hoofdvrijheid, ruimte en lichte binnenruimte

dankzij de royale afmetingen van de Champion-familie. De getinte uitzetramen met geïntegreerd rooster, grote radii zonder hoeken en randen en vlakke scharnieren bieden extra bescherming.



Snelle veiligheid bij een noodgeval

dankzij het bewezen Multi Safe-veiligheids-boxstangen-panieksysteem (MSS) voor en achter. De wielsleutel maakt deel uit van de serie-uitvoering. Bij de Champion Uno: veiligheids-boxstangensysteem met bekleding met kettingen (in hoogte en in lengte verstelbaar).



Kalmerende sfeer

dankzij de blauwe led-transportverlichting- comfortabel schakelbaar tussen blauw en wit.



Veiligheid

dankzij de stabiele, met 180° omklapbare winkelhaaksluitingen waardoor uw paard minder risico loopt op verwondingen.



Het touw raakt niet verstrikt

dankzij de vlakliggende deurgrepen.



Zeillift

met geïntegreerd net en automatische oprolfunctie.



Goede ventilatie, licht en UV bescherming

dankzij de uitzetbare zijramen, randloos, met UV bescherming en veiligheidsrooster.

Goed voor u.

Naast de behoeften van de paarden zijn onze paardentrailers ook toegesneden op de wensen van de ruiters. Innovaties zoals het chassis, de koppeling of het automatisch steunwiel bewijzen zich bij het dagelijkse gebruik. Uit details zoals de zweefhouder, de opstaphulp of de extra brede trenshaken op de juiste plaats blijkt dat in de ontwikkeling één ding voorop staat: uit de praktijk en voor de praktijk.



Verdere details over de meerwaarde van de afzonderlijke modellen vindt u op: www.boeckmann.com



Optimaal afsluiten

dankzij de driepunts-vergrendeling en de rubberafdichting.

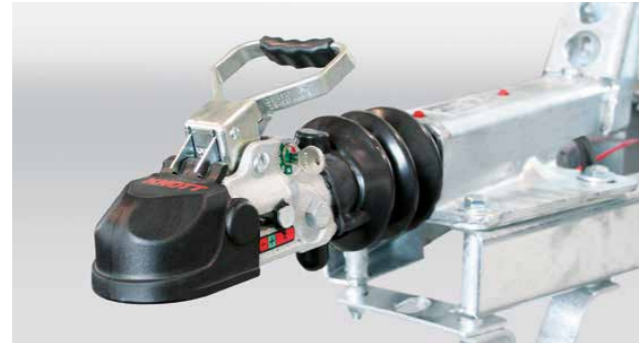

Veilig aan- en afkoppelen

door de afsluitbare gietijzeren koppeling met rubber ommantelde comfortabele hartgreep en soft top (aanrijbeveiliging).



Veel plaats bij het in- en uitladen

door een grote afstand tussen boxstangen en zadelkamer in het voorste trailergedeelte.



Gemakkelijk rangeren

dankzij het automatische steunwiel, extra lang met handzame zwengel en optimaal geplaatste rangeergreep, ook bij koud weer perfect te bedienen.



Snelle toegang naar de paardenruimte

door bijv. een manshoge instapdeur en veel plaats in de binnenruimte.



Aanrij- en diefstalbeveiliging

dankzij de afsluitbare gietijzeren koppeling met soft-top aanrijbeveiliging en de met rubber ommantelde comfortabele.



Comfortabel opladen van een koets

dankzij een koetshouder met alu-geribd plaatstaal en oprijplaten; optioneel met buis voor het opbergen van de zweep.



Ongehinderde toegang tot de kofferbak

dankzij de met rubber ommantelde, comfortabele hartgreep van de koppeling en de platte remhendel – ook wanneer aangekoppeld.



Comfortabel transport

voor IJslanders door de scheidingwand met geoptimaliseerde sta afmetingen (stokmaat tot ca. 145 cm).



Comfortabele bediening

dankzij de goed bereikbare, afzonderlijke lichtsckelaaars voor de binnenverlichting bij de rechter instapdeur.



Eén sleutel voor alle sloten

dankzij een universele sleutel in drievoud voor de zadelkamerdeur, de instapdeur en de gietijzeren koppeling.

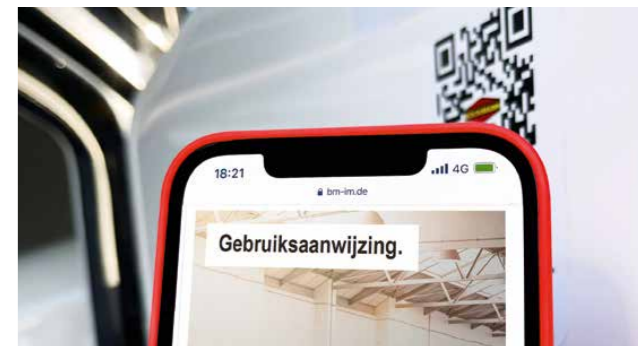

Snel openen van de gebruiksaanwijzing

via de QR-code direct op het voertuig.



Zadelkamer als legvlak

dankzij de geoptimaliseerde vorm met veel plaats en zonder bijtranden voor het paard. Praktische reiniging door een gedefinieerde waterafvoer.



Rijcomfort

dankzij het World-Class-chassis volgens automobielstandaard met wielschokbrekers en Tempo 100-ontheffing (geldt voor Duitsland).

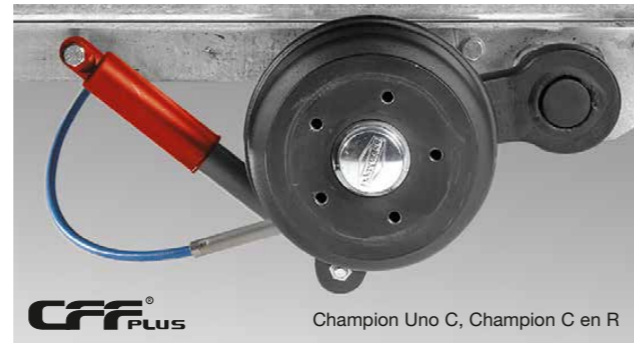

Optimale wegligging

dankzij het verlaagde comfort-geveerd chassis met wielschokbrekers en veringscomfort. Tempo 100-ontheffing (geldt voor Duitsland).



Praktische bescherming tegen beschadigingen

dankzij de deurstops op de deuren.



Bescherming tegen de regen

door de regenlijst boven de deuren en de achterkant.



Meer rijveiligheid

dankzij de royale kwaliteitsbanden.



Spatschermen als legvlakken

dankzij de brede en aan de bovenzijde rechte vorm van het slagvaste spatscherm uit kunststof of polyester (toebehoren).



Licht te trekken

dankzij de aerodynamische opbouw en het lage zwaartepunt.



Eenvoudige bediening

dankzij de praktische oprolfunctie van de zeillift. Hefinrichting voor het gemakkelijk openen van de achterklep, extra met stabiel opstapje met 2 treden.



Comfortabele bediening en omvangrijke serie-uitvoering van de zadelkamer

dankzij de deurstops en de telescoopbezem, kunststof schep, deurnet, spiegel, zweefhouder, voerbak, grote trenshaken, pad-houder, ledverlichting en opklapkrukje met beveiliging (uitvoering afhankelijk van het model).



Aanbindmogelijkheden

dankzij vele voorzieningen aan en in de trailer.

Goed voor de stabiele waarde.

Originele Böckmann kwaliteit tot in de details – dat betekent voor u: lange levensduur en een hoge waarde bij het doorverkopen. Dit wordt bereikt dankzij een absoluut solide verwerking en het gebruik van hoogwaardige materialen. Overtuig uzelf van de stabiliteit en veiligheid van onze paardentrailers.



Verdere details over de meerwaarde van de afzonderlijke modellen vindt u op: www.boeckmann.com

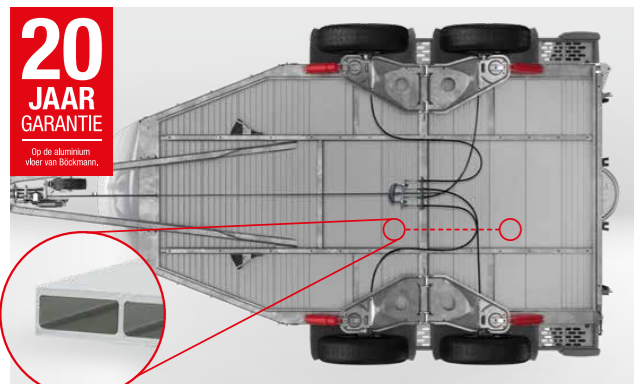

Robuust, onverrotbaar en gemaakt voor een hoge belasting

door de massieve hoogwaardige volledig aluminiumvloer met gesloten profiel ter versterking in het paardengedeelte en de langsdraagerconstructie en het gelaste, thermisch verzinkte stalen frame.



Stabiel frame

dankzij een doorlopend Z-profielframe van thermisch verzinkt speciaal staal – stevig aan de opbouw vastgeschroefd.



Weerstandbestendig

door de volledig verlijmd en verzegelde rubbervloer (8 mm).



Trapbescherming

dankzij een uiterst slagvaste kunststof aan de zijwanden en vóór het paard (mogelijk bij de Champion Uno C en bij de Big Champion SKA).



Stabiele achterklep

door 4 thermisch verzinkte staalprofiel-zijsteunen (3 steunen bij de Champion Uno C) met hefinrichting aan de binnenkant; extra met stabiel opstapje met twee treden.



Stabiele tussenschotconstructie en hoogwaardige materialen

dankzij het massieve, gelaste stalen frame.



Geanodiseerd dubbel aluminium-vlonderprofiel

voor een lange levensduur.



Meer nuttige last

dankzij seriematig 2400 kg in plaats van 2000 kg totaalgewicht bij de Big Champion (Champion Uno C: 1600 kg TMM, Champion Pony 165 C en Champion Isy 165 C: 2000 kg, Champion Kutsche C: 2700 kg).

Klasse design.

Individualiteit in zijn mooiste vorm: alle Champion-modellen kunnen geheel volgens uw eigen smaak worden vormgegeven. Veel kleurcombinaties zijn mogelijk – van het dak en de boeg tot de afdekkingen van de zijsteunen. Ook een individuele en fotorealistische bedrukking volgens uw eigen ideeën realiseren wij graag voor u. Vraag het de Böckmann partner bij u in de buurt.



De Big Champion SKA in de opbouwkleur antraciet-metallic², de Champion C in de opbouwkleur groen-metallic² en de Champion Uno C in dieporanje³.

Wit²Leigrijs³Donkerblauw-metallic²Donkerbruin-metallic²Vuurrood³Geelgroen³Zilver-metallic¹Leigrijs-metallic³Rood-metallic²Koningsblauw³Magenta³Dieporanje³Antraciet-metallic²Zilvergrijs³Groen-metallic²Frozen berry³Geel³

Een fantastisch gezicht.

Creëer „uw Böckmann“ geheel naar uw eigen persoonlijke voorkeur. Een grote of kleine decoratie, meerkleurig of in één kleur: de keus is aan u. De decoraties zijn exclusief ontworpen voor Böckmann door Jan Künster. Op verzoek maken we graag ook speciale decoraties en speciale formaten volgens uw ideeën. Uw Böckmann partner adviseert u graag.



Kleine decoratie

Voorbeeld plaatsing van de kleine decoratie met motief „Merrie met veulen“.



Grote decoratie

Voorbeeld plaatsing van de grote decoratie met motief „Greyscale Riding event“.



Multicoloured strong trot

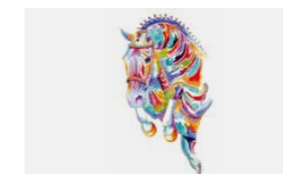

Multicoloured jumper

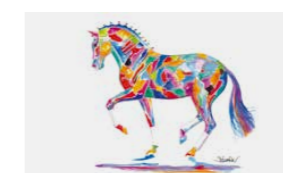

Multicoloured piaffe

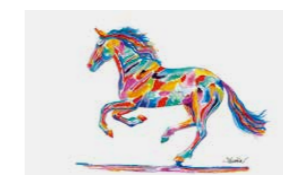

Multicoloured gallop

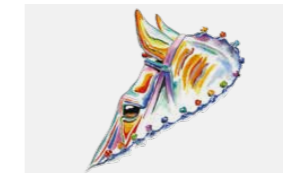

Multicoloured Riding event

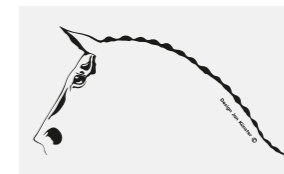

Paardenhoofd



Dravend paard

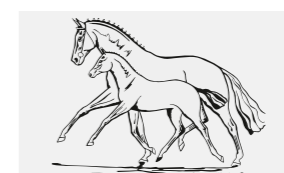

Merrie met veulen

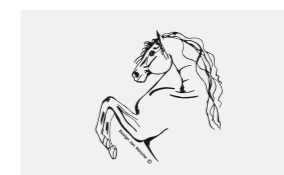

Andalusiër



Competitie

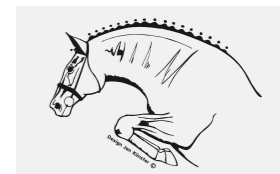

Springpaard

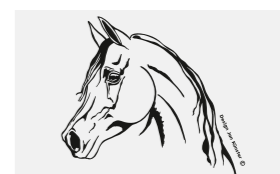

Arabier

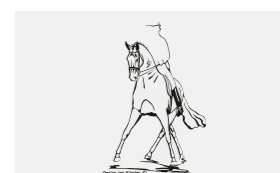

Dressuur



Military



Greyscale Riding event

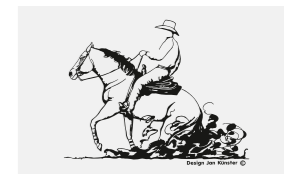

Western

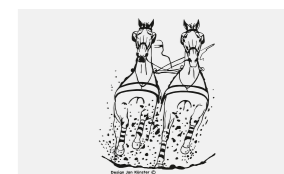

Mennen



Fries



Art Line

¹ Serie ² zonder meerprijs ³ met meerprijs

Uit ervaring is bekend dat drukinkten de kleur van lakken niet origineel weergeven. Wij adviseren daarom om de kleurstenen bij uw Böckmann partner te bekijken. Individuele kleurcombinaties, speciale lakken en een bedrukking volgens uw eigen ideeën zijn mogelijk. Uw Böckmann partner adviseert u graag.

Standaard kunt u de decoratie ook in antraciet verkrijgen. Verdere decoratiekleuren op aanvraag.

De toebehoren.

De serie-uitvoering van de Champion-modellen is omvangrijk. De modellen overtuigen met talrijke details en innovaties waar paard en ruiter van profiteren. Dankzij de originele Böckmann toebehoren is er nog meer mogelijk: pas uw Champion-paardentrailer aan uw eigen wensen en die van uw paarden aan.



Ontdek alle toebehoren en configureer uw Champion online:
www.boeckmann.com/nl/configurator



Champion Uno C

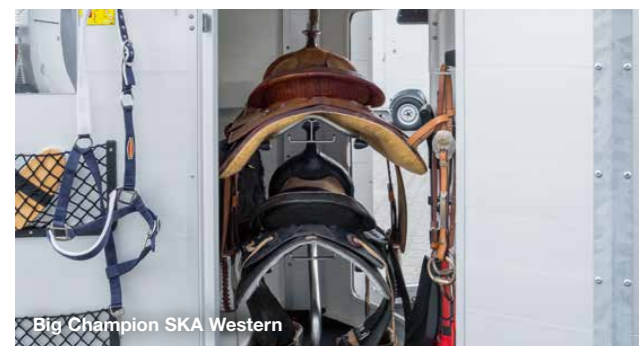

Big Champion SKA Western

Alles perfect opgeborgen

door verschillende zadelkamervarianten met omvangrijke serie-uitrusting. Afhankelijk van het model ook verkrijgbaar met westernuitrusting.



Veilig onderweg

dankzij een uitklapbaar veulenrooster.



Prettig opstappen

dankzij de opstaphulp, eenvoudig uitklapbaar op de achterklep gemonteerd; o.a. wordt hierdoor ook de rug van het paard gespaard.



Praktische opbergmogelijkheid

dankzij een beugel voor zadel en sjabrak (aan de zijkant van de trailer).



Veilig transport

dankzij het aluminium hoofdtussenschot, bijv. bij het transport van twee hengsten.

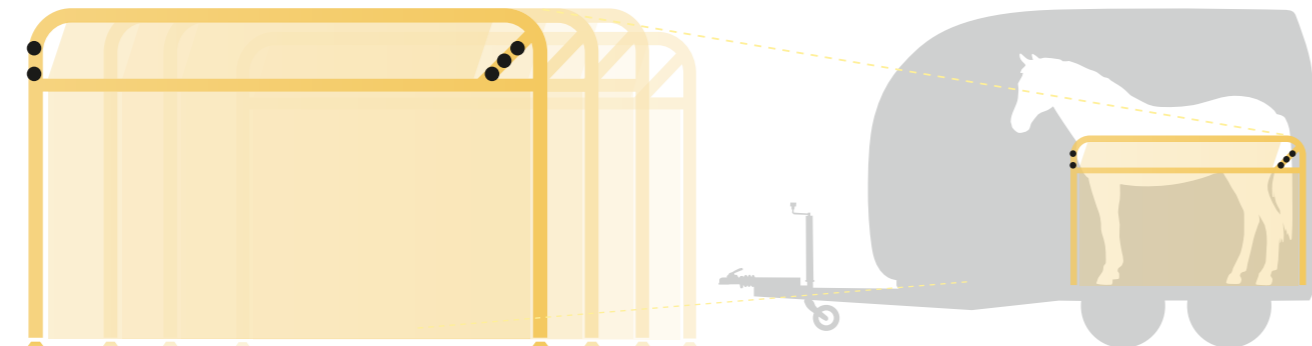

Comfortabel transport voor paarden van ieder formaat

dankzij het tussenschotconcept. Op verzoek kunt u uw paardentrailer voorzien van het tussenschot dat bij uw paard past.



Optimaal binnenklimaat

dankzij de dakventilatie in de polyesterkap.



Meervoudig beveiligd

dankzij de antislingerkoppeling [1] (tot 2,7 t totaalgewicht, niet afsluitbaar), de weervaste beschermkap [2] en het reservewiel met reservewielhouder en reservewielhoes [3].



Meer licht aan de achterkant

dankzij het extra binnenverlichting.



Optische highlight

dankzij de polyester-zijsteunafdekkingen, het enkelwiel spatscherm van polyester bijv. in de opbouwkleur en de Böckmann premium aluminiumvelgen.



Alles in het zicht

door de videobewaking van het paardenruimte en een extra achteruitrijcamera.

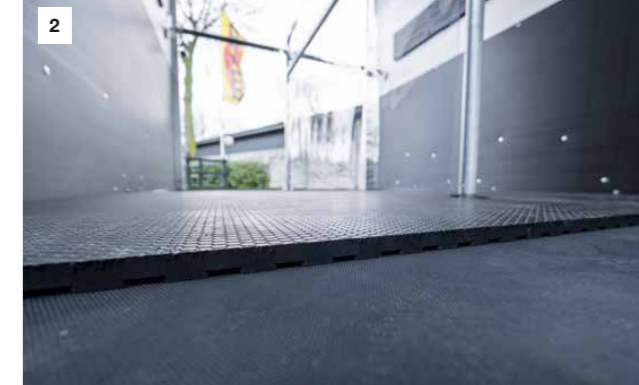

Lange levensduur

dankzij de trapbescherming voor de paarden [1] (mogelijk bij de Big Champion SKA of bij de Champion Uno C met zadelkamer) en de slijmat op de plek van de voorbenen (toebehoren) [2].

Eersteklas service.

Als klant van Böckmann geniet u van persoonlijk advies met tal van service-aanbiedingen direct ter plaatse. Ons dichte netwerk van competente en geschoolde Böckmann partners is overal in Duitsland beschikbaar. Hier ontvangt u uitstekend advies over aanhangwagens en de eersteklas service die u nodig heeft. Wij hebben verdere informatie, aanwijzingen en tips voor u verzameld in onze online-serviceportal .



Bestellen van originele onderdelen

Gegarandeerd passend, betrouwbaar, lange levensduur bij het dagelijkse gebruik en een hoge herverkoopwaarde. U kunt de originele Böckmann onderdelen via uw dealer in uw regio verkrijgen.

www.boeckmann.com/nl/toebehoren/reserveonderdelen



Reparatieservice

Geschoolde medewerkers voeren in geval van pech alle reparaties en de inbouw van originele onderdelen uit. Naar wens samen met de volgende grote onderhoudsbeurt.

www.boeckmann.com/nl/service



Böckmann magazine

Belangrijke informatie, beursdatums en nuttige tips rondom aanhangwagens vindt u in ons Böckmann tijdschrift. Veel leesplezier:

www.boeckmann.com/nl/magazine



Böckmann FAQ's

Veelgestelde vragen over het onderwerp transport, trucks en aanhangwagens. Wij ondersteunen met antwoorden zodat u perfect voorbereid bent op uw transporttaak.

www.boeckmann.com/nl/service/faqs



Böckmann partners

Zo vindt u uw persoonlijke Böckmann partner in binnen- en buitenland. Gebruik hiervoor onze optie voor Dealer zoeken op:

www.boeckmann.com/nl/dealer-zoeken

Böckmann financieringsopties.

Wilt u een nieuwe Champion financieren of leasen? Neem hiervoor gewoon contact op met uw lokale dealer en vraag om individueel advies over de verschillende mogelijkheden. Uw Böckmann-dealer helpt u graag verder.

Vraag uw lokale dealer!



De afgebeelde trailers bevatten deels speciale toebehoren.

Böckmann beweegt. Eersteklas en gezamenlijk.

Al sinds 1956 staat het merk Böckmann voor innovatie, kwaliteit en betrouwbaarheid. Onze service- en productaanbiedingen moeten mensen altijd weer enthousiast maken voor nieuwe dingen en echte meerwaarde bieden. „Alleen wie er met zijn hart bij is die heeft langdurig succes“, was het motto van onze oprichters. En dit houden wij tot op heden in ere – iedere dag. Welkom in de wereld van Böckmann.



Böckmann aanhangwagens

Een succesverhaal sinds 1956: doordat de trailers voor onze eigen paarden worden gebruikt, worden de producten ieder jaar steeds verder verbeterd. Zo zijn wij internationaal marktleider geworden op het gebied van paardentrailers.



Böckmann paarden

Alles voor het paard. Alles in één hand. Alles in Hamstrup! Van de deskundige stalling met individuele verzorging en het afspenen van veulens tot de succesvolle opleiding in dressuur en springen door Gilbert Böckmann en zijn team.



Böckmann transporters

Dankzij de ervaringen uit meer dan 65 jaar paardensport ontwikkelen wij Horse Trucks, die niets te wensen overlaten. Of het nu in de woon- en slaapruiimte of in het paardengedeelte is – ieder detail maken en produceren wij individueel in Lastrup. En natuurlijk met de hand. Laat u direct in het Truck Center adviseren.



Böckmann collectie

Van zweetdeken en poloshirt tot maatstok: ontdek de totale Böckmann collectie. Scan de QR-code en ontdek het volledige assortiment.































Meer informatie over Böckmann:

facebook.com/anhangensterklasse

boeckmann.com/youtube

instagram.com/boeckmann.horses

Technische gegevens

									
 Champion Uno C	1600 kg	2730 mm	1830 mm	4490 mm	2300 mm	1300 mm	3100 mm	840 kg	
 Champion C	2400 kg	2730 mm	2200 mm	4500 mm	2300 mm	1650 mm	3100 mm	1502 kg	
 Champion Pony 165 C	2000 kg	2550 mm	2200 mm	4500 mm	2120 mm	1650 mm	3100 mm	1160 kg	
 Champion Isy 165 C	2000 kg	2550 mm	2200 mm	4500 mm	2120 mm	1650 mm	3100 mm	1160 kg	
 Champion Western C	2400 kg	2730 mm	2200 mm	4500 mm	2300 mm	1650 mm	3100 mm	1502 kg	
 Champion Kutsche C	2700 kg	2730 mm	2200 mm	5885 mm	2300 mm	1650 mm	3050 mm	1630 kg	
 Champion R	2400 kg	2730 mm	2200 mm	4500 mm	2300 mm	1650 mm	3280 mm	1497 kg	
 Champion Western R	2400 kg	2730 mm	2200 mm	4500 mm	2300 mm	1650 mm	3280 mm	1497 kg	
 Big Champion SKA	2400 kg	2755 mm	2301 mm	4726 mm	2350 mm	1750 mm	3560 mm	1367 kg	
 Big Champion E	2400 kg	2755 mm	2301 mm	4726 mm	2350 mm	1750 mm	3560 mm	1385 kg	

Constructie- en uitvoeringswijzigingen voorbehouden. Gewichten en afmetingen bij benadering, deze kunnen vanwege extra uitrusting worden gewijzigd. Afbeeldingen in deze prospectus komen gedeeltelijk niet overeen met de serie-uitvoering.

Uw Böckmann partner voor advies en service:

Böckmann Fahrzeugwerke GmbH 49688 Lastrup

Telefoon +49 (0) 4472 895-0

info@boeckmann.com www.boeckmann.com

f facebook.com/anhangersterklasse ▶ boeckmann.com/youtube

@ instagram.com/boeckmann.horses



EERSTE KLAS AANHANGWAGENS