

NIEUW



De nieuwe Portax-familie

Betrouwbaar robuust en praktisch tot in de details.

www.boeckmann.com



EERSTE KLAS AANHANGWAGENS

Eersteklas praktisch.

Al meer dan 65 jaar ontwikkelen wij paardentrailers die exact zijn afgestemd op de behoeften van paard en ruiter, die voldoen aan de hoogste kwaliteitseisen en die overtuigen in de praktijk. Eigenschappen die wij met de nieuwste generatie van deze paardentrailers nog verder hebben ontwikkeld. Uiteraard altijd uit de ervaring met onze eigen paarden. Vind meer informatie, wij wensen u daarbij veel plezier.

Klaus Böckmann



1e plaats in de categorie „paardentrailers“
Böckmann is meer dan vijf keer op rij
uitgeroepen tot het favoriete merk in de
categorie paardentrailers.

Inhoud

Het familiebedrijf	4
De Portax-familie	6
Portax SKA en Portax L SKA	8
Portax E en Portax L E	10
Portax K en Portax L K	12
Portax L SR	14
Big Portax en Big Portax Stall	16
Serie-uitvoering	18
Ruimteconcepten	22
Zadelkamers en -ruimtes	30
Lichtconcept	38
Meerwaarde	40
Kleuren en decoraties	50
Toebehoren	52
Service	56
De Böckmann wereld	58



Van idee tot product: met ambachtelijk vakmanschap en plezier in het werk legde Anton Böckmann de basis.



Onvergetelijk: de vier Böckmann broeders als kind op hun eerste shetlandpony „Raudi“.



Belangrijke ervaring uit de praktijk: Klaus Böckmann in de omgang met zijn eigen paarden.



Wie zinvol traint, heeft grotere successen: Gilbert Böckmann op stal bij Böckmann Pferde GmbH.



De opvolgers in het bedrijf staan al vast: Stella Böckmann en Justus Böckmann.



Een grote familie: van de kleine smederij tot de Böckmann Groep - met meer dan 500 medewerkers in 2023.



De hoofdvestiging van de Böckmann Fahrzeugwerke GmbH is in het Nedersaksische Lastrop.

Böckmann. Het familiebedrijf.

De ontwikkeling van de kleine dorpsmid tot internationale marktleider wordt vooral gekenmerkt door één zin: „Alleen wie er met zijn hart bij is die heeft langdurig succes“. Deze overtuiging die Brigitte en Anton Böckmann al sinds de oprichting in 1956 aan de familie hebben meegegeven, staat ook vandaag de dag nog recht overeind. Met Stella Böckmann en Justus Böckmann staat de onderneming ook in de derde generatie voor transportoplossingen die zich onderscheiden door eersteklas kwaliteit, het allerbeste design en absolute betrouwbaarheid. Een verder, belangrijk deel van het Böckmann succes-DNA is tegelijkertijd iets wat de familie na aan het hart ligt: de passie voor de paardensport. De dagelijkse omgang met de eigen paarden is zowel drijfveer als praktijktest voor de ontwikkeling van de voertuigen. Alleen wat op stal wordt goed gevonden, gaat in productie. Zo ontstaan sinds meer dan 65 jaar paardentrailers die echte meerwaarde leveren.



De oprichters: Anton († 2010) en Brigitte Böckmann († 2011).

De nieuwe Portax-familie.

De Portax-paardentrailers uit geanodiseerd aluminium zijn betrouwbaar robuust en praktisch tot in de details. De individuele ruimteconcepten van de afzonderlijke modellen, de royale hoeveelheid ruimte en de omvangrijke serie-uitrusting maken de Portax paardentrailers tot de perfecte partner voor de dagelijkse stalpraktijk.

Met de extra hoeveelheid ruimte is de nieuwe generatie van de Portax-familie nog exacter afgestemd op de behoeften van paard en ruiter: meer plaats voor de paarden, innovatieve zadelkamerconcepten met extra opbergruimte en een design dat dankzij de innovatieve lichtband vorm en functie perfect combineert.

Overtuig uzelf van de grote meerwaarde, de veiligheidsbelofte van Böckmann en de uitvoerings-highlights en ontdek zo welk Portax-model het beste bij u past.



De Portax-familie, van links naar rechts: Portax L E, Portax L SKA, Portax L K, Portax L SR, Big Portax Stall, Big Portax, Portax K, Portax SKA, Portax E.

Ervaar de nieuwe Portax-modellen
van Böckmann op video:
scan nu de code!



Portax SKA, Portax L SKA.

De nieuwe Portax SKA en L SKA bieden een innovatieve indeling met een zadelkamer die van binnen en buiten toegankelijk is. Dankzij de extra plaats voor de paarden, de manshoge toegangsdeur en het nieuwe zadelkamerdesign met grotere deuren en extra opbergruimte zijn de gebruiksvoordelen van deze modellen uniek.

Ontdek op pagina 22 welk Portax-model het beste bij u past: de SKA of de L SKA met 630 mm extra binnenlengte.

Van de standaard uitvoerings-highlights, zoals het World-Class-chassis WCFplus, het MSS-veiligheidssysteem of de achterklep/1-vleugeldeurcombinatie kunt u zich vanaf pagina 18 laten overtuigen.



Geoptimaliseerd voor het bedienen van binnen en de toegang van buiten

dankzij de nieuwe zadelkamer met grotere deur, meer opbergruimte en extra opbergmogelijkheden. De manshoge toegangsdeur en de extra ruimte voor de boxstang maken de functionaliteit perfect.

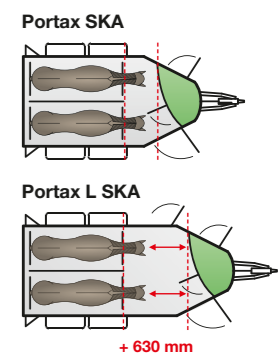

Portax E, Portax L E.

De nieuwe Portax E en L E zijn echte ruimtewonderen en uniek comfortabel. De nieuwe zadelkamer met extra opbergruimte en twee grotere deuren is perfect afgestemd op de bediening vanuit de trailer of van buitenaf via de twee manshoge toegangsdeuren. De extra ruimte voor de paarden garandeert een nog betere handling en veel bewegingsvrijheid.

Ontdek op pagina 22 welk Portax-model het beste bij u past: de E of de L E met 630 mm extra binnenlengte.

Van de standaard uitvoerings-highlights, zoals het World-Class-chassis WCFplus, het MSS-veiligheidssysteem of de achterklep/1-vleugeldeurcombinatie kunt u zich vanaf pagina 18 laten overtuigen.



Twee manshoge toegangsdeuren en twee grote zadelkamerdeuren

bieden een unieke functionaliteit. De extra ruimte voor de boxstang maakt het gebruik van de aan de binnenzijde liggende zadelkamer tot een waar genoegen.



Portax K, Portax L K.

De nieuwe Portax K en L K herdefiniëren de meerwaarde van een paardentrailer met vooruitloop. De unieke indeling met de extra plaats voor de paarden maken de handling perfect. De aan de binnenzijde liggende zadelkamer is eersteklas hierop afgestemd en kan nu via de nog grotere deur gemakkelijk vanuit de trailer of door de manshoge toegangsdeur worden bediend.

Ontdek op pagina 22 welk Portax-model het beste bij u past: de K of de L K met 630 mm extra binnenlengte.

Van de standaard uitvoerings-highlights, zoals het World-Class-chassis WCFplus, het MSS-veiligheidssysteem of de achterklep/1-vleugeldeurcombinatie kunt u zich vanaf pagina 18 laten overtuigen.



Functioneel en uitmuntend afgestemd op het uitlaadproces
door extra plaats voor de paarden, een grote aan de binnenzijde liggende zadelkamer en een manshoge toegangsdeur.

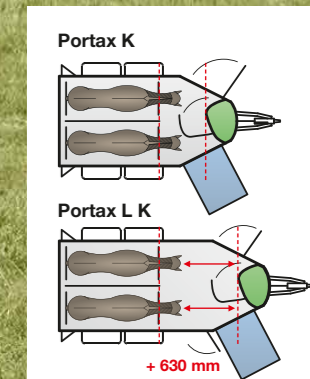

Portax L SR.

De nieuwe Portax L SR biedt een nu nog grotere begaanbare zadelruimte met manshoge deur: van de trenshaken en de opbergruimte tot de zadelhouder, hier klopt alles.

De paarden kunnen gemakkelijk van buiten worden bereikt via de twee manshoge toegangsdeuren.

Van de standaard uitvoerings-highlights, zoals het World-Class-chassis WCFplus, het MSS-veiligheidssysteem of de achterklep/1-vleugeldeurcombinatie kunt u zich vanaf pagina 18 laten overtuigen.



Grote begaanbare zadelruimte en praktische toegang

door de in totaal drie manshoge toegangsdeuren (deur in de tussenwand is toebehoren). Daarnaast heel veel ruimte voor de uitrusting.



Portax L SR

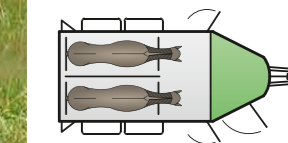

Big Portax, Big Portax Stall.

De Big Portax en Big Portax Stall doen hun naam eer aan: Big. Met een binnenhoogte en -breedte van 2400 x 1855 mm bieden deze paardentrailers nog meer plaats en comfort voor uzelf en uw paarden. Van de begaanbare zadelruimte tot het paardengedeelte: de unieke hoeveelheid ruimte laat niets te wensen over. De manshoge toegangsdeuren aan beide zijden maken de bediening perfect.

De Big Portax Stall beschikt daarnaast over een uniek tussenschotsysteem met verschillende mogelijkheden voor het indelen van de ruimte. Een contactloos transport voor het vervoeren van hengsten door het geïntegreerde hoofdtussenschot en tussendeur tussen de paardenhoofden of een gemeenschappelijke ruimte voor merrie met veulen – aan u de keus.



Big Portax



Big Portax Stall

Nog meer ruimte, begaanbare zadelkamers, manshoge toegangsdeuren en twee ruimteconcepten met een middenstijl-tussenschot en vaste tussenwand voor de paarden in de Big Portax (optionele doorgang deur verkrijgbaar) of een hoger stal-tussenschot met twee vleugeldeuren in de Big Portax Stall.

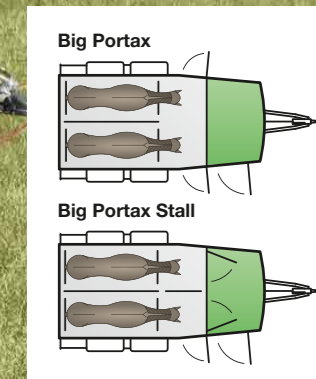

De highlights van de serie-uitvoering.

De exclusieve uitvoering, zoals bijvoorbeeld het uitmuntende rijcomfort dank zij het World-Class-chassis „WCFplus“ volgens automobielstandaard, de achterklep/1-vleugeldeurcombinatie of de omvangrijke uitrusting van de grote zadelkamers en -ruimtes, levert standaard comfort en veiligheid.



Veel plaats en comfort

dankzij de zadelkamers en zadelruimtes met slimme detailoplossingen en omvangrijke serie-toebehoren (meer over de zadelkamers op pagina 30).

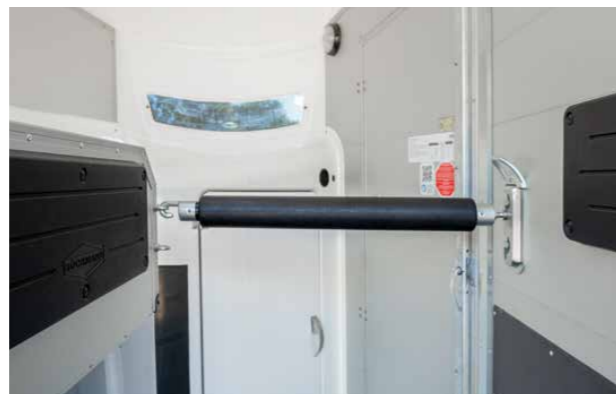

Veilig transport

dankzij de bewezen Böckmann-tussenschotssystemen en het tot 10 cm in hoogte verstelbare veiligheids-boxstangensysteem (MSS) met aanbindingen. Verder bescherming bieden de boxstangen met extra opvulling en de bekleding en trapbescherming op de zijwanden.

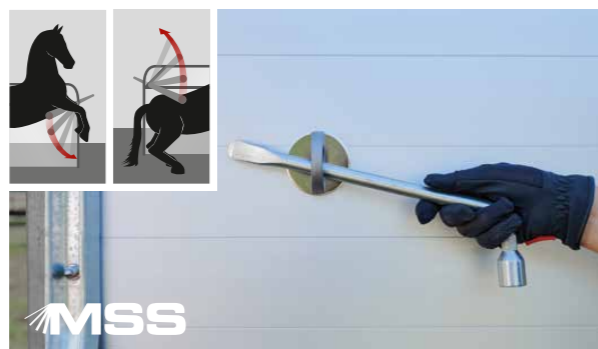

MSS

Snelle veiligheid bij een noodgeval

dankzij het bewezen Multi Safe-veiligheids-boxstangen-panieksysteem (MSS) voor en achter. De wielseutel maakt deel uit van de serie-uitvoering.

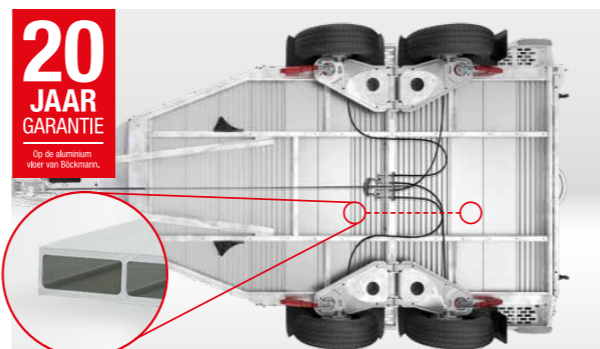

Robuust en rotbestendig

door de massieve hoogwaardige volledig aluminiumvloer met gesloten profiel ter versterking in het paardengedeelte.



Meer ruimte bij het in- en uitstappen

door de grote doorgang, de lichte en uitnodigende binnenruimte en de doordachte tussenschotssystemen.

NIEUW



Excenterspanner

voor het eenvoudig uitbouwen van het middenstijl-tussenschot, bijv. voor het vervoeren van een merrie met veulen.

NIEUW



Eenvoudig vastzetten

van de tussenwandvleugels aan beide zijden door praktische magneetstops voor nog meer comfort tijdens het laden.

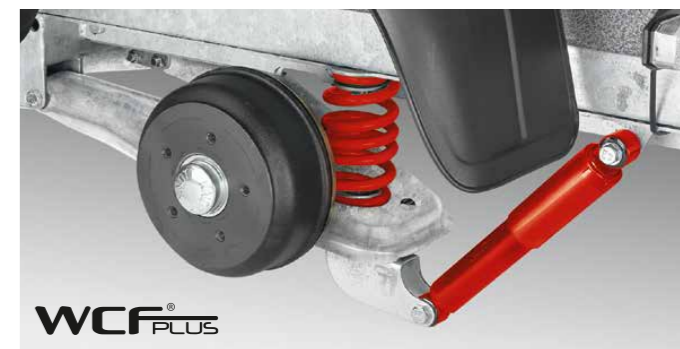

Rijcomfort

dankzij het World-Class-chassis volgens automobielstandaard met wielschokbreker en Tempo 100-ontheffing (geldt uitsluitend voor Duitsland).

Nog meer serie-uitrusting.

Reeds in de serie-uitvoering straalt de Portax-familie met veel details en innovaties waar paard en ruiter iedere dag van zullen profiteren.



Stabiele achterklep

door 4 thermisch verzinkte staalprofiel-zijstutten met hefinrichting aan de binnenkant voor gemakkelijk openen van de achterklep; extra met stabiel opstapje met 2 treden.



Gemakkelijk staan

dankzij de extra opvulling van de boxstangen en de zijbekleding en trapbescherming op de zijwanden.



Goede ventilatie, licht en zonnescherming

door meerdere horizontaal te openen zijramen met veiligheidsrooster en zonnescherming [1], en de nieuwe Portax-lichtband (niet bij de Big Portax-modellen) [2] voor. Zie ook pagina 38.



Veilig aan- en afkoppelen

door de afsluitbare gietijzeren koppeling met rubberen, comfortabele hartgreep en soft top (aanrijbeveiliging).



Kalmerende sfeer

dankzij blauwe led-transportverlichting – comfortabel schakelbaar tussen blauw en wit.



Goed bereikbaar voer

dankzij 2 veiligheidsvoerbakken in een optimale positie voor de paarden. Praktisch op te bergen in de zadelkamer.



Veel gebruiksmogelijkheden

dankzij de achterklep/1-vleugeldeelcombinatie.



Robuuste opbouw uit geanodiseerd dubbel aluminium-vlonderprofiel

voor veiligheid en een lange levensduur.



Eenvoudige bediening

dankzij het automatische steunwiel, extra lang met handzame zwengel, ook bij koud weer perfect te bedienen (steunwiel voor zware goederen bij de Big Portax-modellen).



Zeillift

met automatische oprolfunctie (Big Portax) [1] en geïntegreerd net (Portax en Portax L) [2].

Verdere details over de serie-uitvoering van de afzonderlijke modellen op:

www.boeckmann.com



Heel veel ruimte. Portax en Portax L.

De Portax-familie is betrouwbaar robuust en praktisch tot in de details met royale afmetingen voor veel hoofdvrijheid en comfort. De paardentrailers zijn exact afgestemd op de behoeften van paard en ruiters en garanderen een praktische bediening en talrijke veiligheidsfuncties.

De verschillende Portax- en Portax L-modellen met 630 mm extra binnenlengte bieden een unieke hoeveelheid ruimte en grote meerwaarde in de praktijk. Overtuig uzelf van de vele uitvoerings-highlights en ontdek welk Portax-paardentrailer het beste bij u past.

De verschillen Portax en Portax L bijvoorbeeld SKA:

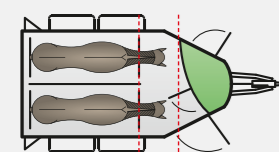

Portax SKA

Groot paardengedeelte met veel hoofdvrijheid, plaats voor de paarden en manshoge toegangsdeur. De zadelkamer is van binnen en buiten toegankelijk.

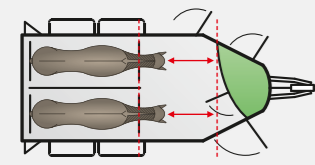

+ 630 mm

Portax L SKA

Veel hoofdvrijheid en extra binnenlengte in het paardengedeelte, daardoor nog meer plaats voor de paarden en een verdere manshoge toegangsdeur naar de paarden. De zadelkamer is van binnen en buiten toegankelijk.

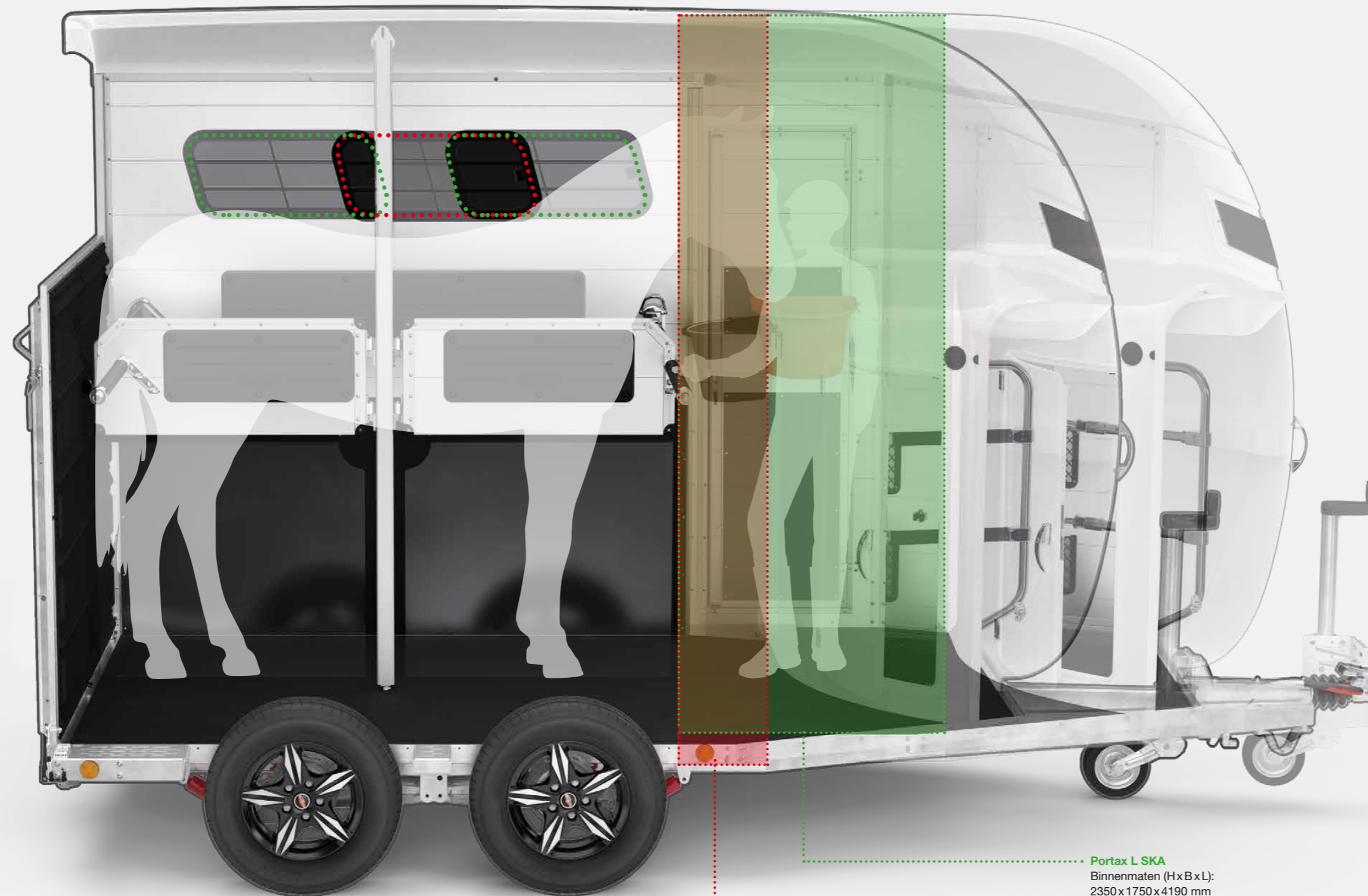

Portax SKA
Binnenmaten (HxBxL):
2350 x 1750 x 3560 mm

Portax L SKA
Binnenmaten (HxBxL):
2350 x 1750 x 4190 mm

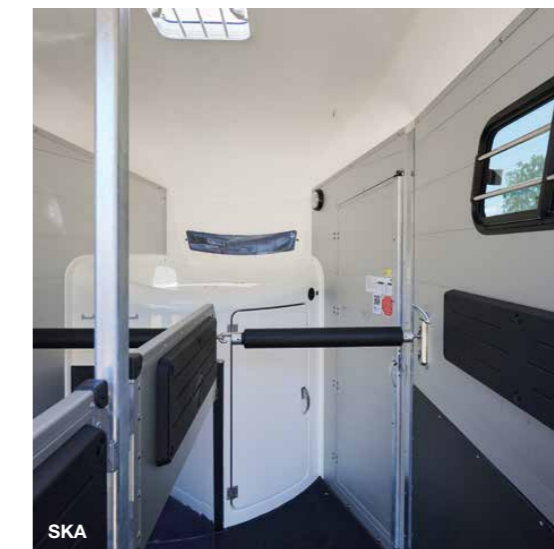

SKA



SKA



L SKA



L SKA

Nog meer plaats. Big Portax en Big Portax Stall.

De Big Portax-modellen staan voor grootte, veiligheid en extra grote en begaanbare zadelruimtes. De hoeveelheid ruimte is uniek en biedt nog meer comfort en bewegingsvrijheid voor paard en ruiter. Als de grootste voertuigen in hun klasse kennen de gebruiksmogelijkheden met de Big Portax en Big Portax Stall geen grenzen.

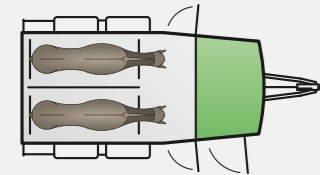
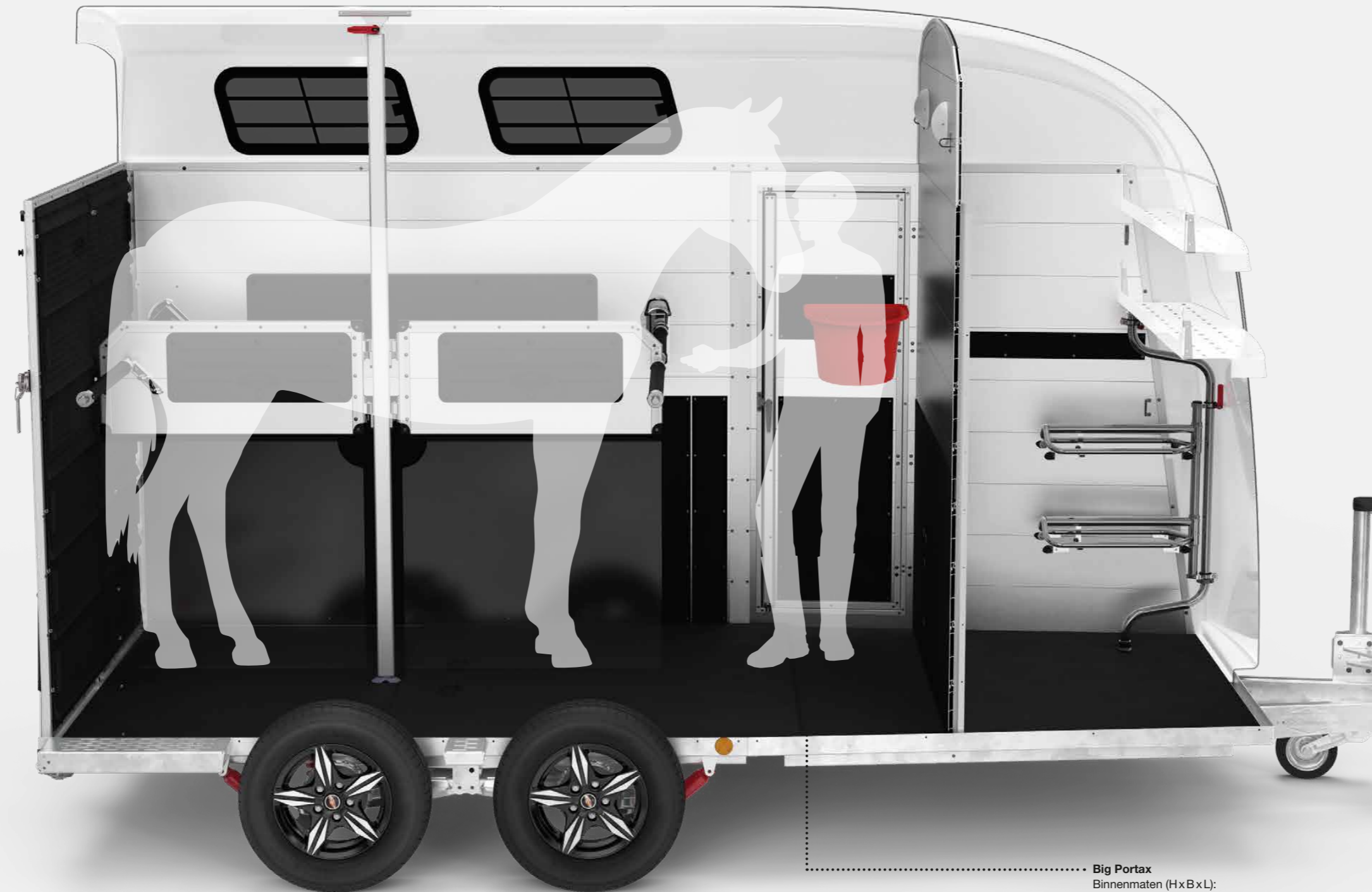

Big Portax

Groot paardengedeelte met Böckmann middenstijl-tussenschot, veel hoofdvrijheid, plaats voor de paarden en twee manshoge toegangsdeuren. De zadelruimte is via een tussenwand gescheiden, begaanbaar en toegankelijk via een manshoge deur.

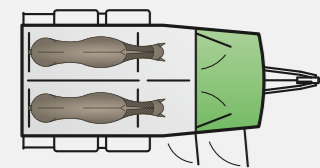

Big Portax Stall

Groot paardengedeelte met stal-tussenschot met geïntegreerd hoofdtussenschot en tussendeur tussen de paardenhoofden en een manshoge toegangsdeur. De zadelruimte is via vleugeldeuren van binnen of via een manshoge van buiten toegankelijk.

Big Portax
Binnenmaten (HxBxL):
2400x1855x4150 mm

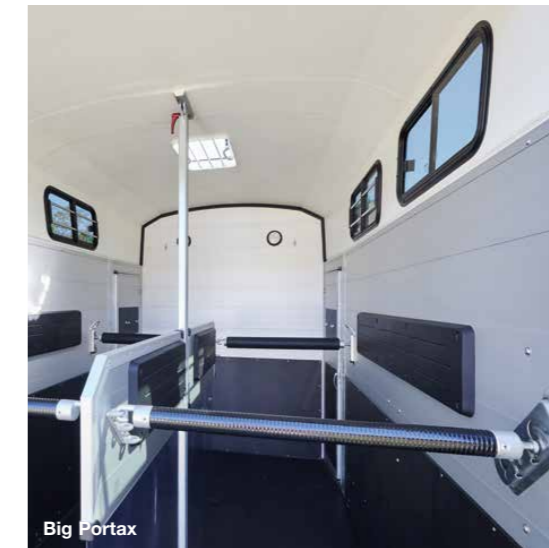

Big Portax



Big Portax

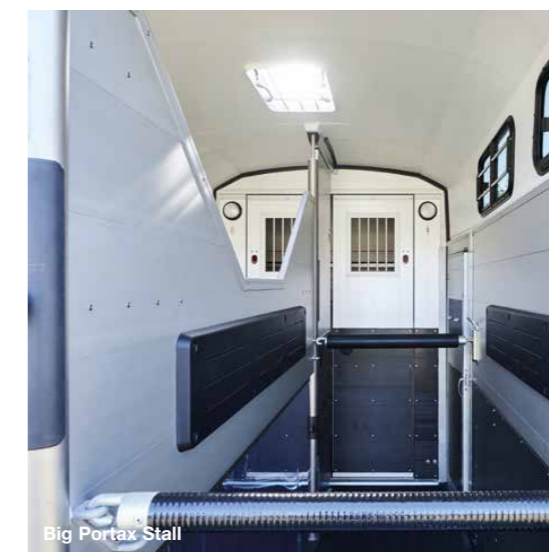

Big Portax Stall



Big Portax Stall

Het overzicht.

Royale afmetingen, extra hoge zijwanden, veel hoofdvrijheid, veel plaats voor de paarden en unieke meerwaarde in de praktijk.

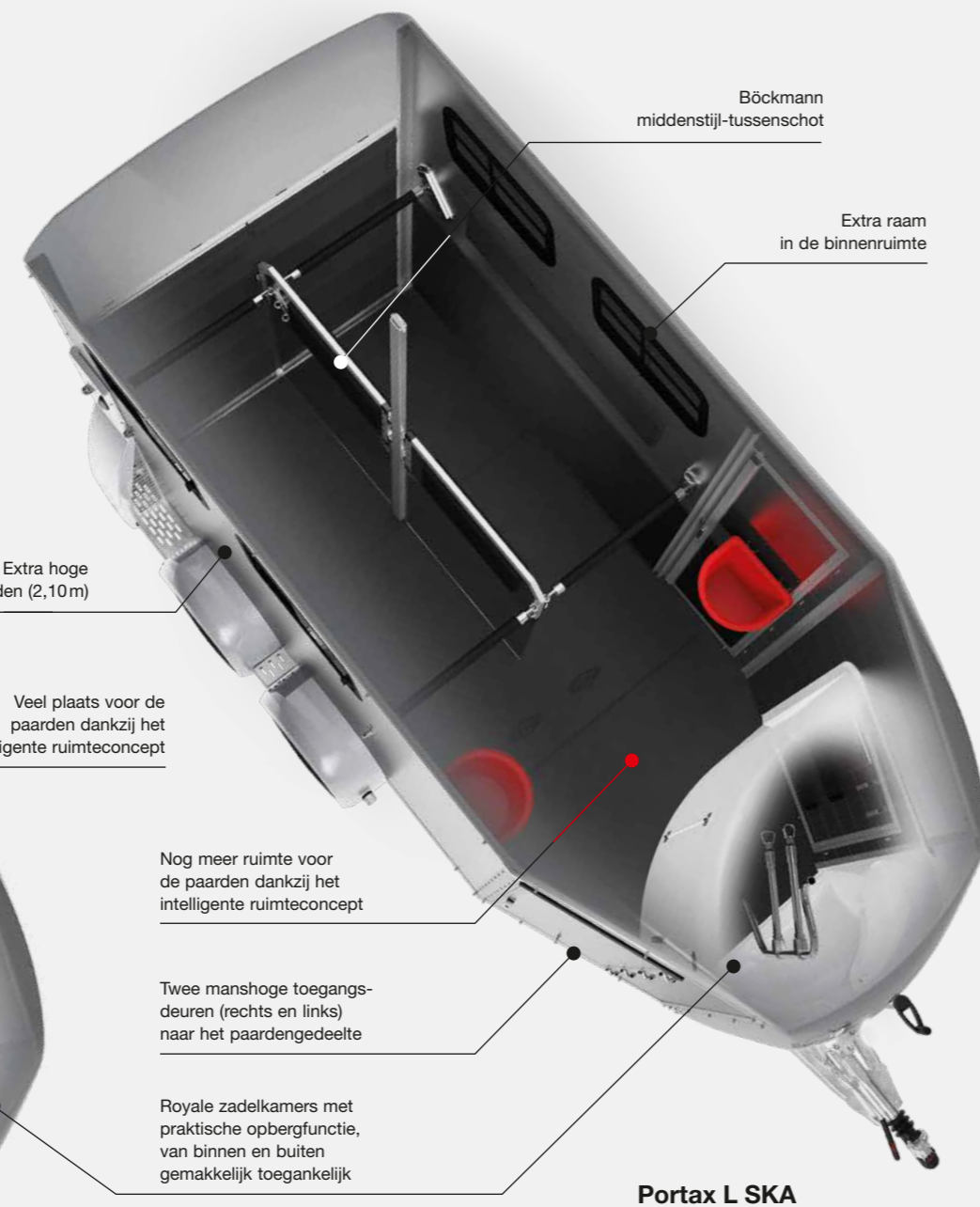
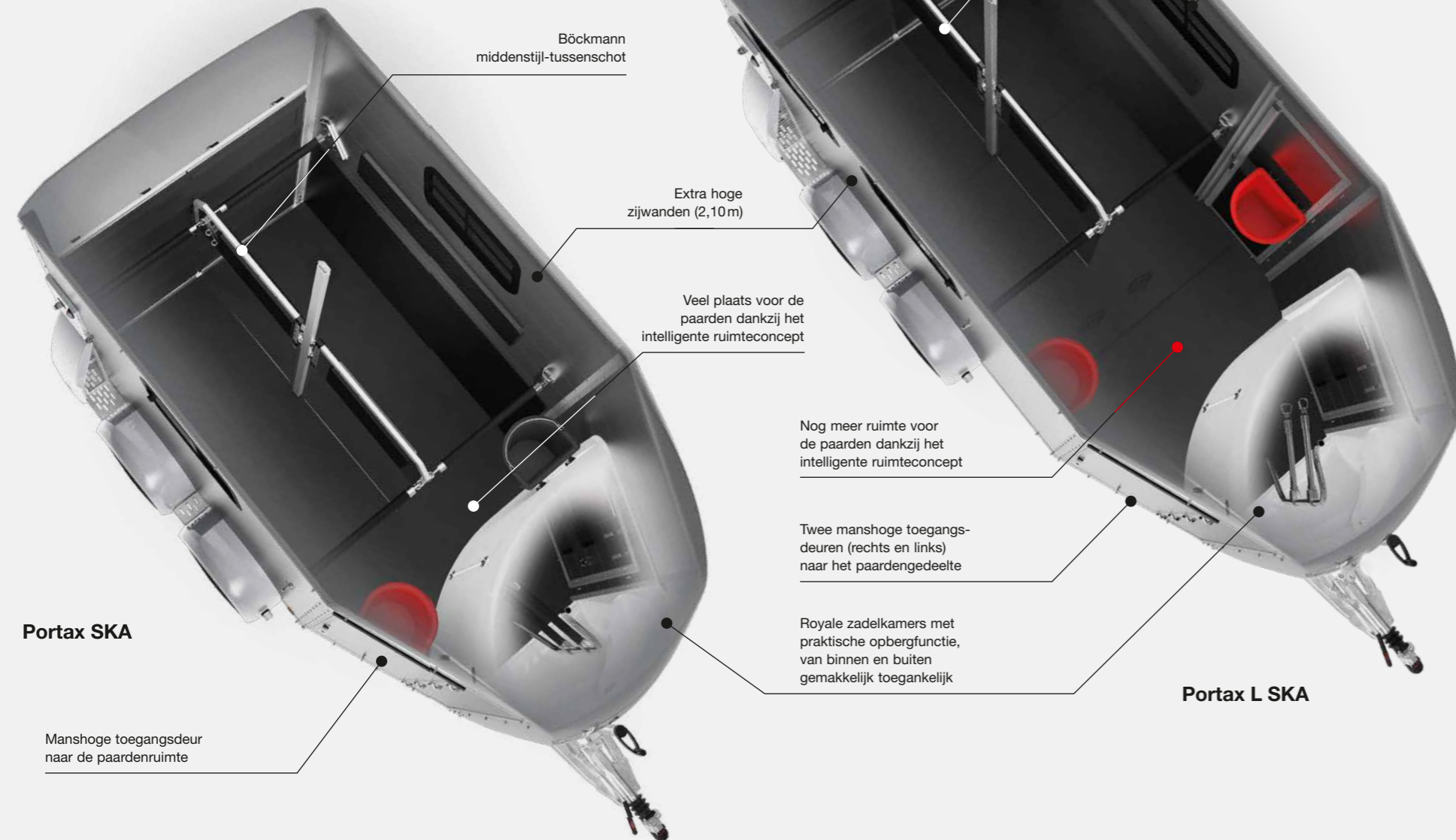

Portax L SKA

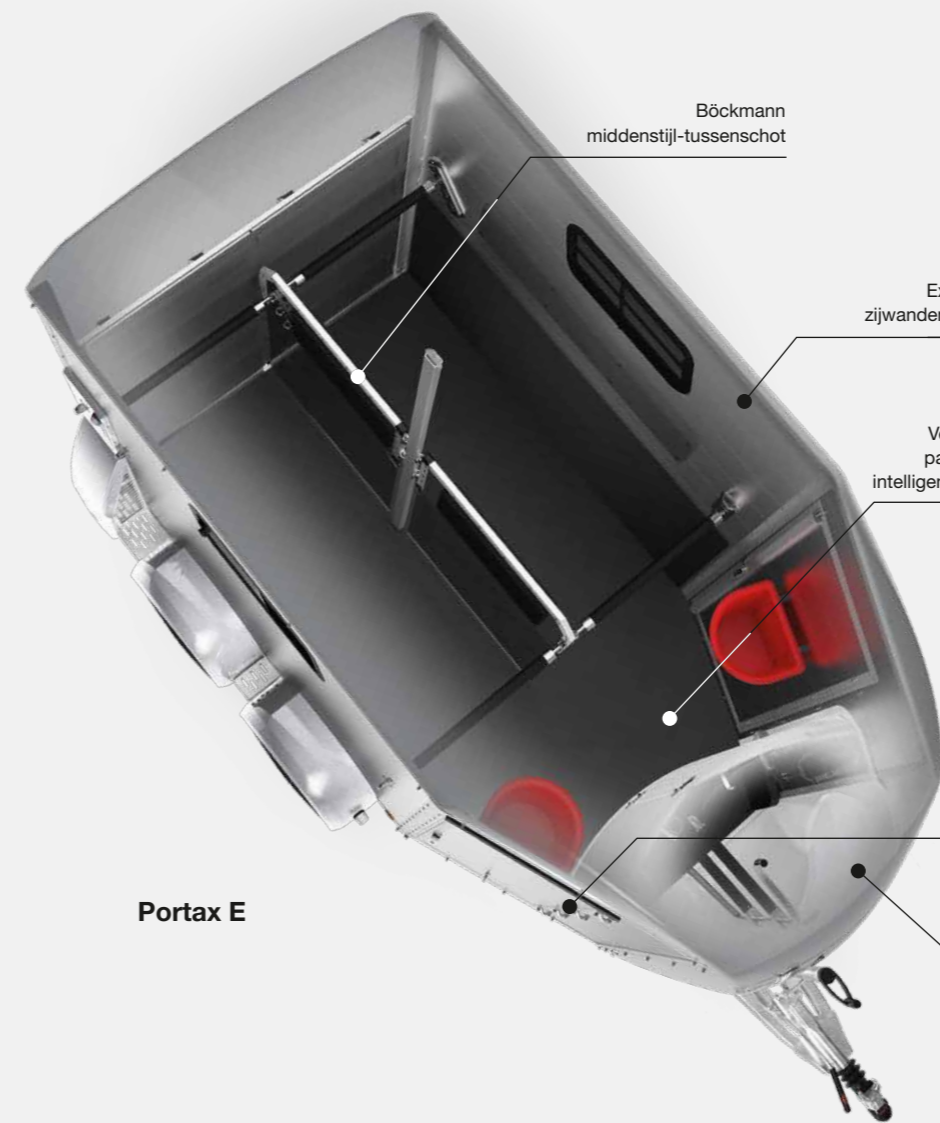

Portax E

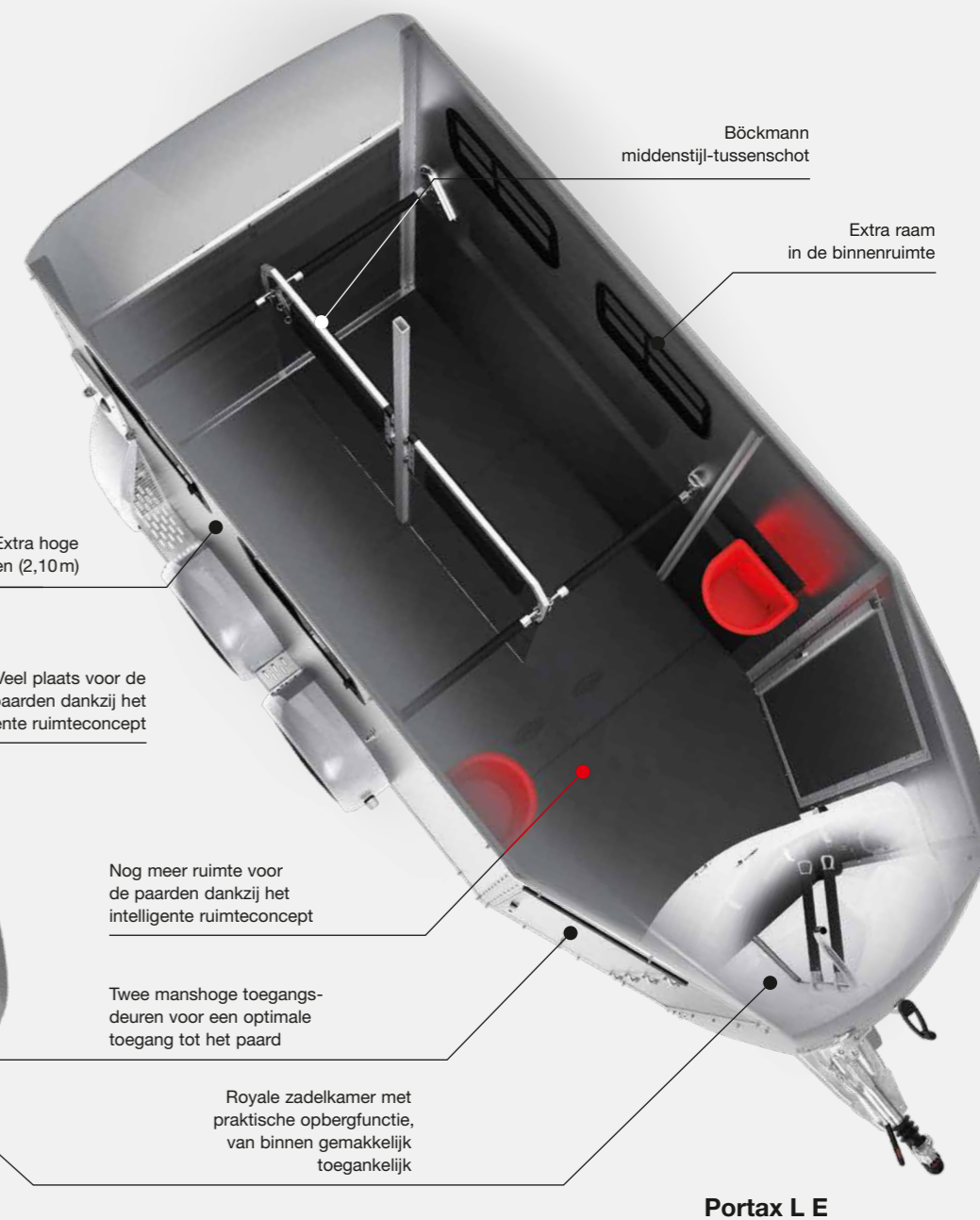

Portax L E

Het overzicht.

Royale afmetingen, extra hoge zijwanden, veel hoofdvrijheid, veel plaats voor de paarden en unieke meerwaarde in de praktijk.

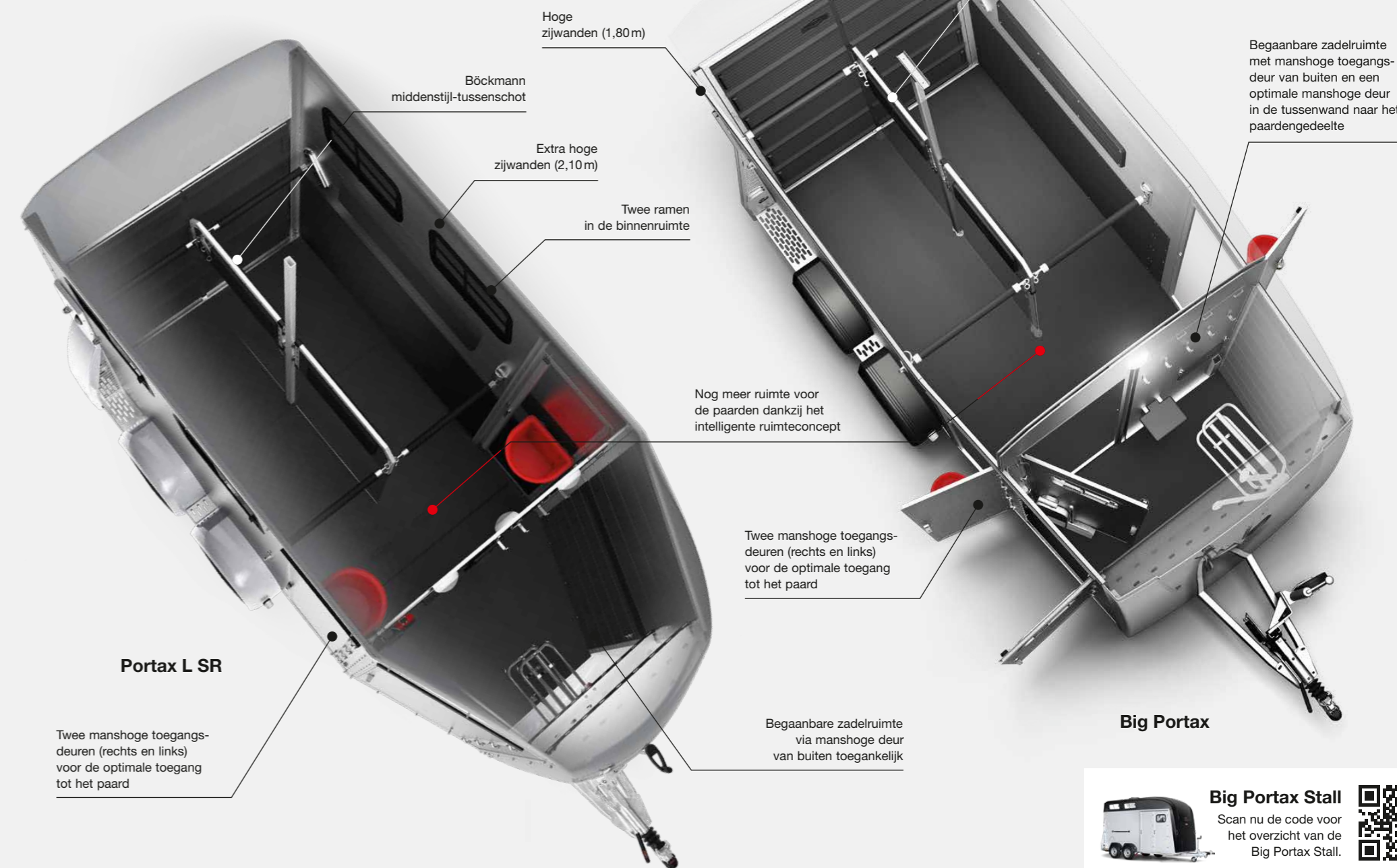
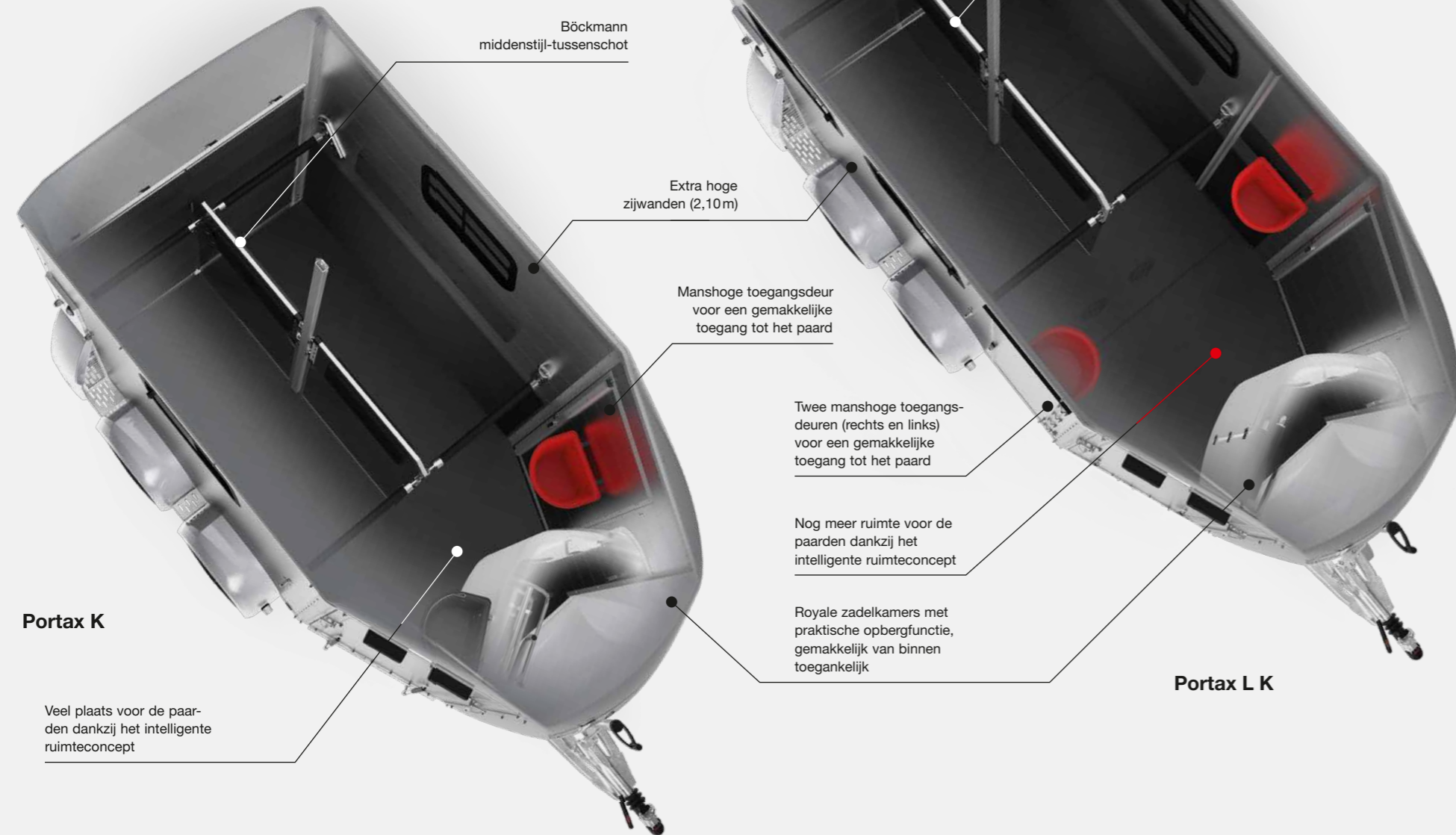

Big Portax Stall
Scan nu de code voor het overzicht van de Big Portax Stall.



Zadelkamers en -ruimtes. De basisuitvoering.

Trenshaken daar waar u ze nodig hebt. Zadelhouders die eenvoudig te bedienen zijn en opbergruimte zoals schappen, netten of zweefhouders, die gewoon praktisch zijn. Bovendien beschikken alle modellen over een omvangrijke serie-uitrusting. U vindt hier het overzicht van deze highlights.

Praktische bewaarplaats met geoptimaliseerde reiniging

dankzij een gedefinieerde waterafvoer. De speciale vorm met grote buitenradii biedt geen bijtranden voor het paard.



Portax L SKA

Optimaal afsluiten

dankzij de driepunts-vergrendeling en de rubberafdichting.



Portax L SR



Portax L E

Praktische opbergmogelijkheden

dankzij grote planken.



Big Portax

Omvangrijke serie-uitvoering

Naast de in hoogte horizontaal en verticaal verstelbare en uittrekbare zadelhouders of professionele zadelhouders maken een telescoopbezem, kunststof schep, deurnet, spiegel, zweefhouder, voerbak, grote trenshaken, padhouders, ledverlichting en opklapkrukje met bevestiging deel uit van de serie-uitrusting (aantal afhankelijk van het model). Klapstoeltje en laarzenknecht zijn standaard bij de Portax L SR en bij de Big Portax-modellen.



Portax L E

Optimale ruimte-indeling

voor maximale opbergruimte bijv. door uittrekbare zadelhouders, schappen en deurnet.



Portax L E

LED-verlichting

gemakkelijk schakelbaar.



Geen scherpe randen en hoeken

dankzij afgeronde scharnieren.

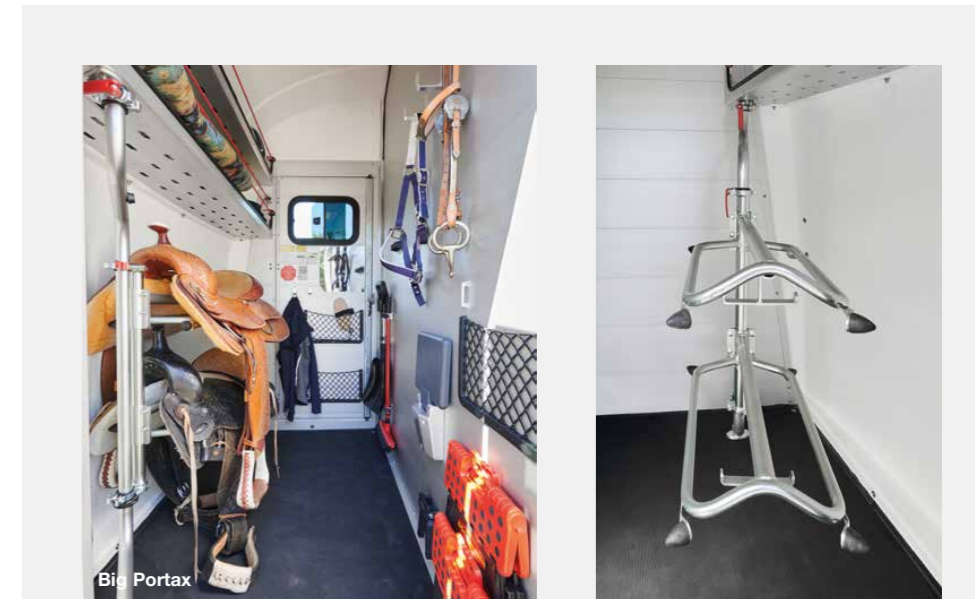

Big Portax

De western-uitvoering

valt op door de professionele zadelhouders met breed legvlak, waardoor ze ideaal zijn voor het veilig transport van de grotere westernzadels. Deze zijn verkrijgbaar als toebehoren voor de Portax SKA, L SKA en Big Portax. Bij de Portax K, L K en Portax L SR maken ze al deel uit van de serie-uitvoering. De geoptimaliseerde ruimteconcepten garanderen bovendien voldoende plaats voor de western-uitrusting.



Bescherming tegen de regen

dankzij de regenlijst boven de zadelkamerdeur.

De zadelkamerconcepten vindt u op de volgende pagina's.

De zadelkamers. Portax SKA en Portax L SKA.

De zadelkamer van de nieuwe SKA-modellen is gemakkelijk van binnen en buiten toegankelijk. De deur naar het paardengedeelte en de nu nog grotere aan de buitenzijde gelegen zadelkamerdeur bieden maximaal comfort. De toegang tot de paarden vindt plaats via de manshoge buitendeur.

De omvangrijke basis-uitvoering en unieke detailoplossingen zoals uittrekbare zadelhouders, legvlakken, trenshaken of opklapkrukje hebben wij op pagina 30 voor u samengevat.



Portax L SKA



Portax SKA

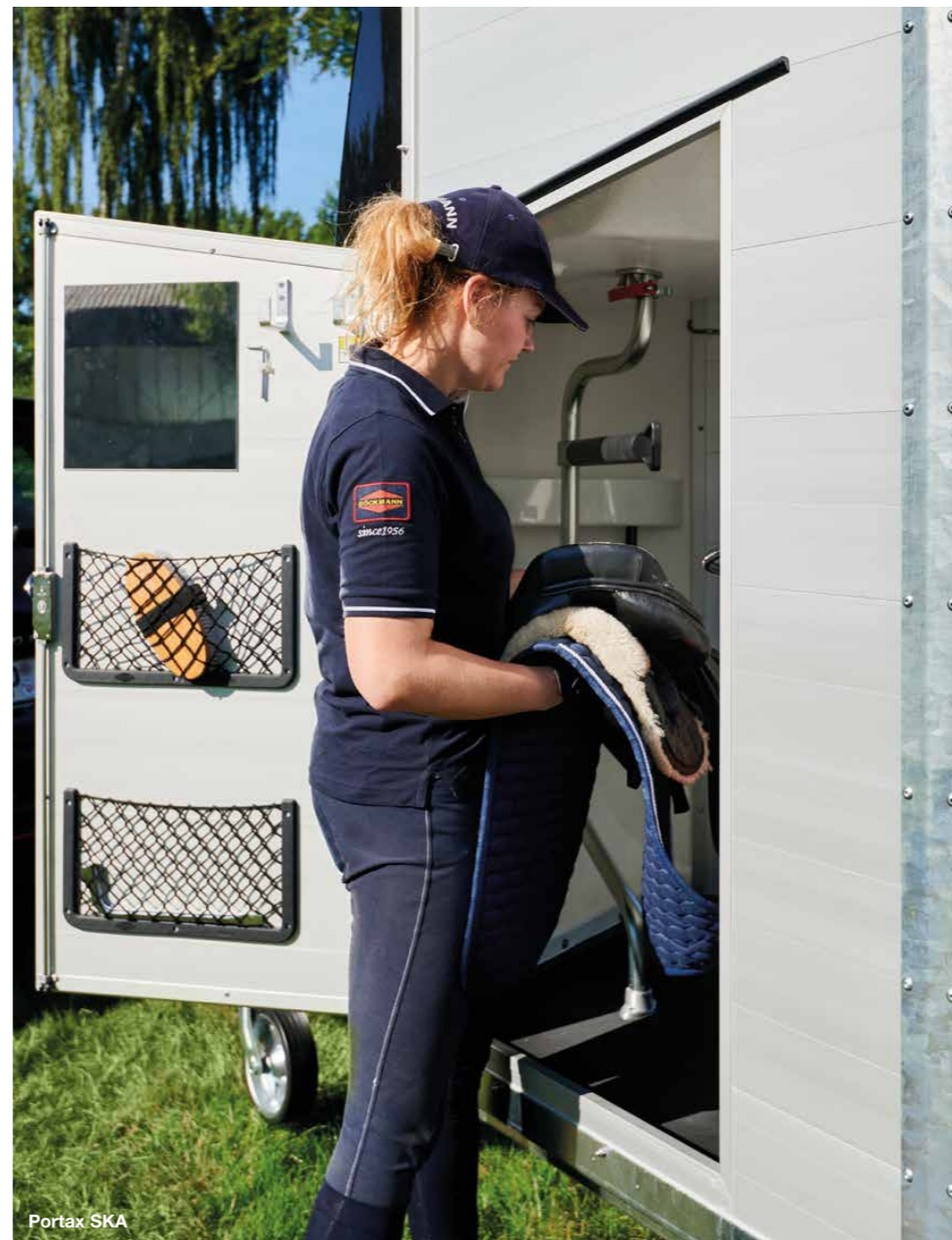

Portax SKA

De zadelkamers. Portax E en Portax L E.

Twee bijzonder grote, aan de binnenzijde liggende zadelkamerdeuren maken het verschil in de nieuwe Portax E-modellen. Dankzij de hoeveelheid ruimte van deze zadelkamer is er extra plaats mogelijk voor de paarden en een toegang vanaf beide zijden naar het paardengedeelte via twee manshoge toegangsdeuren. De zadelkamer kan gemakkelijk vanuit het paardengedeelte worden bediend, of indirect van buiten, via de twee toegangsdeuren.

De omvangrijke basis-uitvoering en unieke detailoplossingen zoals uittrekbare zadelhouders, legvlakken, trenshaken of opklapkrukje hebben wij op pagina 30 voor u samengevat.



Portax L E



Portax E



Portax L E

De zadelkamers. Portax K en Portax L K.

Het zadelkamerconcept van de nieuwe Portax-modellen is perfect afgestemd op de praktijk: de vorm garandeert veel bewegingsvrijheid tijdens het uitladen via de vooruitloop zonder in te hoeven leveren op opbergruimte. Integendeel zelfs. De aan de binnenzijde liggende zadelkamer is gemakkelijk toegankelijk uit het paardengedeelte via een zeer grote deur. Bovendien bieden de K-modellen een manshoge toegangsdeur naar het paardengedeelte, van waaruit ook indirect de zadelkamer comfortabel kan worden bereikt.

De omvangrijke basis-uitvoering en unieke detailoplossingen zoals uittrekbare zadelhouders, legvlakken, trenshaken of opklapkrukje hebben wij op pagina 30 voor u samengevat.



Portax K



Portax L K



Portax L K

De zadelruimte. Portax L SR.

Het nieuwe Portax L SR-model biedt een uniek ruimteaanbod: een begaanbare opbergruimte. Dankzij de talrijke detailoplossingen blijft op het gebied van gemakkelijke bediening en opbergruimte niets te wensen over. De toegang vindt plaats via de manshoge buitendeur. Het paardengedeelte is van beide zijden ook bereikbaar via twee manshoge toegangsdeuren. Een verbingsdeur kan via de toebehoren worden geselecteerd.

De omvangrijke basis-uitvoering en unieke detailoplossingen zoals uittrekbare zadelhouders, legvlakken, trenshaken of opklapkrukje hebben wij op pagina 30 voor u samengevat.



Portax L SR



Portax L SR



Portax L SR

De zadelruimte. Big Portax.

De grootste in zijn klasse: de manshoge en begaanbare zadelruimte in de Big Portax-paardentrailer. Deze zadelruimte maakt zich de royale afmetingen van de Big Portax eigen en biedt een onvergelykbare ruimte met talrijke detailoplossingen waaronder een opklapkrukje en laarzenknecht. De manshoge toegangsdeur met geïntegreerd raam maakt het gebruik tot een echte vreugde, een tweede toegangsdeur is optioneel verkrijgbaar in de toebehoren.

De omvangrijke basis-uitvoering en unieke detailoplossingen zoals uittrekbare zadelhouders, legvlakken, trenshaken of opklapkrukje hebben wij op pagina 30 voor u samengevat.



Big Portax



Big Portax



Big Portax

De zadelruimte. Big Portax Stall.

Naast de royale afmetingen en de uitvoering van de Big Portax biedt de Big Portax Stall met de manshoge vleugeldeuren in de tussenwand een unieke meerwaarde in het gebruik. Hierdoor is een comfortabele toegang tot het paardengedeelte en een perfecte handeling mogelijk. Daarnaast gaat het instappen in de zadelruimte gemakkelijk via een zeer hoge buitendeur.

De omvangrijke basis-uitvoering en unieke detailoplossingen zoals uittrekbare zadelhouders, legvlakken, trenshaken of opklapkrukje hebben wij op pagina 30 voor u samengevat.

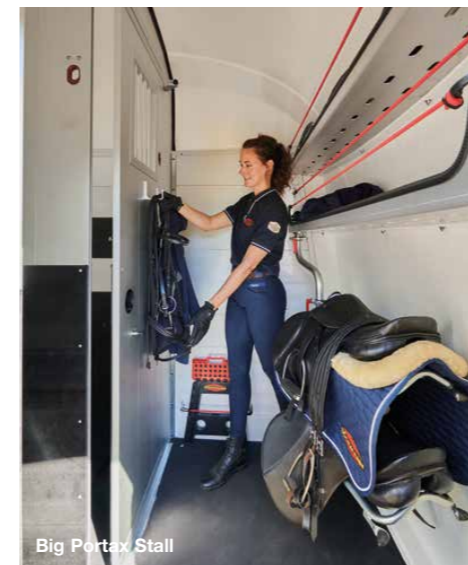

Big Portax Stall



Big Portax Stall



Big Portax Stall

De Portax-lichtband. De lichte vreugde.

De schuiframen aan de zijkant laten veel indirect licht toe en zorgen zo voor een lichte binnenruimte.



De Portax-lichtband reduceert het licht van het tegemoetkomende verkeer tot een minimum.



Portax-lichtband



Uiterst rustgevende sfeer

dankzij de nieuwe Portax-lichtband. Deze reduceert het directe verblindingslicht tot een minimum waardoor storende factoren voor het paard duidelijk worden verminderd.

Directe verblinding



Tegenlicht

Blikveld

Verblindingslicht

Gewone panoramaramen



Tegenlicht

Verblindingslicht

Blikveld

Grote panoramaramen

bieden veel invalsmogelijkheden voor verblindingslicht. Vaak is het paard direct blootgesteld aan lichtbronnen zoals grootlicht, zwaailichten en zonne-instraling.



Optimale transportvoorwaarden: licht, stressvrij en beschermd

De schuiframen aan de zijkant en de speciale Portax-lichtband creëren een groot raampoppervlak en zorgen hierdoor voor optimale en stressvrije transportvoorwaarden voor uw paarden: een zeer lichte en uitnodigende binnenruimte, bescherming tegen verblindend tegemoetkomend verkeer, geen directe zonne-instraling, uitstekende ventilatie en roosters voor extra veiligheid.

Goed voor uw paard.

De laadhoogte, de lichte binnenruimte met veel hoofdvrijheid, het Multi Safe System (MSS) of het absolute ontbreken van scherpe hoeken en randen: de veiligheid van het paard staat bij ons op de eerste plaats. Deze detailoplossingen – standaard bij alle Böckmann paardentrailers van de nieuwe Portax-familie – zijn ontwikkeld uit de 65-jarige ervaring met onze eigen paarden en consequent afgestemd op het welzijn en het comfort van de paarden.

Verdere details over het **Böckmann veiligheidsconcept** en de meerwaarde vindt u op www.boeckmann.com



Grote en uitnodigende doorgang

dankzij smalle kapzijanten, een aan de binnenzijde liggende zeillift en de lichte, witte binnenwanden. 's Nachts zorgt de binnenverlichting voor voldoende licht in de binnenruimte.



Geringe laadhoogte

dankzij het verlaagde World-Class-chassis (WCF) met thermisch verzinkte onafhankelijke wielophanging, schroefvering en wielschokbreker.



Optimale grip en geminimaliseerd slipgevaar

dankzij de speciale overdwarse loopstrips, zijstops op de achterklepbekleding en het gesloten, smalle achterklepscharnier.

Comfortabel breed staan

dankzij de bevestiging van het PVC-schot pas vanaf 600 mm boven de vloer - voor een aangename rit (Böckmann tussenschot is toebehoren).



Böckmann tussenschot



Böckmann middenstijl-tussenschot

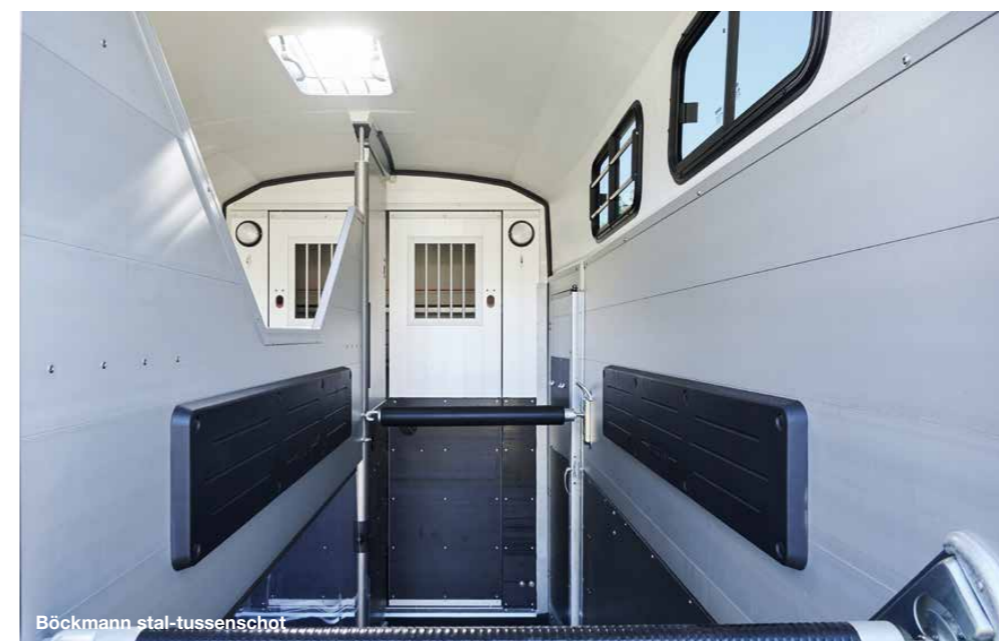

Böckmann stal-tussenschot

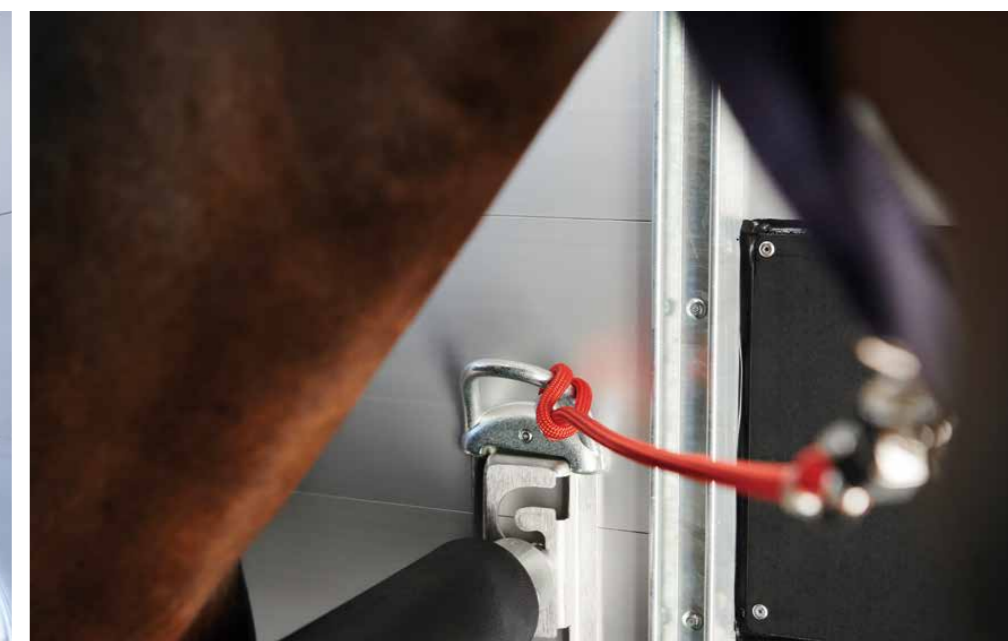

Veilig transport

dankzij de bewezen Böckmann-tussenschotssystemen en het tot 10 cm in hoogte verstelbare veiligheids-boxstangensysteem (MSS) met aanbindingen. Verder bescherming bieden de extra opvulling van de boxstangen en de zijbekleding en trapbescherming op de zijwanden en op de zadelkamer voor de paarden (het laatste is alleen verkrijgbaar als toebehoren voor de Portax SKA en L SKA). Zie ook pagina 54.



De paardenhoef kan niet doorglijden
dankzij de gesloten achtersteunen met speciale perforatie.

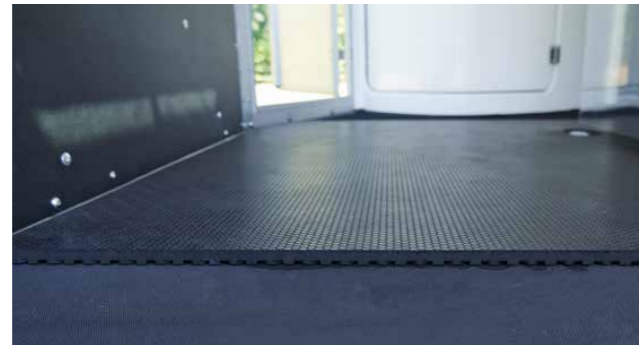

Veilig staan
door de rubbervloer met antislip textielstructuur. Slijtmat bij de Portax L- en Big Portax-modellen serie-uitvoering.

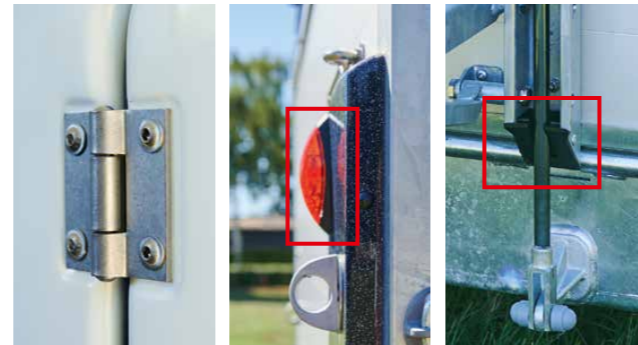

Geen scherpe randen en hoeken
dankzij de afgeronde scharnieren en kunststofafdekkingen op de stalen profielzijsteunen en op de uiteinden van de achtersteunen.



Veiligheid
dankzij stabiele, 180° omklapbare winkelhaaksluitingen, waardoor uw paard minder risico loopt op verwondingen.



Zeillift
met automatische oprolfunctie [1] en geïntegreerd net (niet bij de Big Portax-modellen) [2].



Goede ventilatie, licht en zonnebescherming
door meerdere horizontaal te openen zijramen met veiligheidsrooster en zonnebescherming [1], en de nieuwe Portax-lichtband (niet bij de Big Portax-modellen) [2] voor.



Veel hoofdvrijheid, ruimte en lichte binnenruimte
door de royale ruimteconcepten van de Portax-familie. De schuiframen aan de zijkant met geïntegreerd rooster, grote radii zonder hoeken en randen en vlakke scharnieren bieden extra bescherming.



Kalmerende sfeer
dankzij blauwe led-transportverlichting – comfortabel schakelbaar tussen blauw en wit.

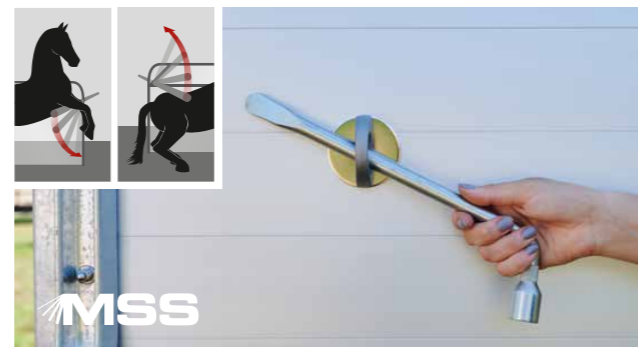

Snelle veiligheid in noodgevallen
door het bewezen Multi Safe-veiligheids-boxstangen-panieksysteem (MSS). Voor en achteren los te maken. De wielsleutel maakt deel uit van de serie-uitvoering.



Het touw raakt niet verstrikt
dankzij de vlakliggende deurgrepen.



Veel plaats voor de staart
dankzij de grote afstand tussen de boxstang en de achterklep.



Goed bereikbaar voer
door 2 veiligheidsvoerbakken met houder.



Gemakkelijk bereikbaar hooi
dankzij optimaal geplaatste haken voor een hooinet.

Goed voor u.

Naast de behoeften van de paarden zijn onze paardentrailers ook toegesneden op de eisen van de ruiter. Innovaties zoals het chassis, de koppeling of het automatisch steunwiel bewijzen zich bij het dagelijkse gebruik. Dankzij details zoals de zweefhouder, de opstaphulp of de extra brede trenshaken op de juiste plaats blijkt dat bij de ontwikkeling één ding voorop staat: uit de praktijk en voor de praktijk.

Verdere details van de meerwaarde vindt u op www.boeckmann.com



Optimaal afsluiten

dankzij de driepunts-vergrendeling en de rubberafdichting.



Veilig aan- en afkoppelen

door de afsluitbare gietijzeren koppeling met met rubber ommantelde comfortabele hartgreep en soft-top (aanrijbeveiliging).



Gemakkelijk rangeren

door het automatische steunwiel, extra lang met handzame zwengel en optimaal geplaatste rangeergreep, ook bij koud weer perfect te bedienen.



Aanrij- en diefstalbeveiliging

door de afsluitbare gietijzeren koppeling met soft-top aanrijbeveiliging en de met rubber ommantelde, comfortabele hartgreep.



Ongehinderde toegang tot de kofferbak

dankzij de met rubber ommantelde, comfortabele hartgreep van de koppeling en de platte remhendel – ook wanneer aangekoppeld.



Comfortabele bediening

dankzij de goed bereikbare en afzonderlijke lichtschakelaar voor de binnenverlichting bij de rechter toegangsdeur.



Veel ruimte bij het in- en uitladen

dankzij een grote instap en grote afstand tussen de boxstangen en de zadelkamer in het voorste trailergedeelte.



Snelle toegang naar de paardenruimte

door een grote toegangsdeur en veel plaats in de binnenruimte.



Eén sleutel voor alle sloten

door een universele sleutel in drievoud voor de zadelkamerdeur, de toegangsdeur en de gietijzeren koppeling.

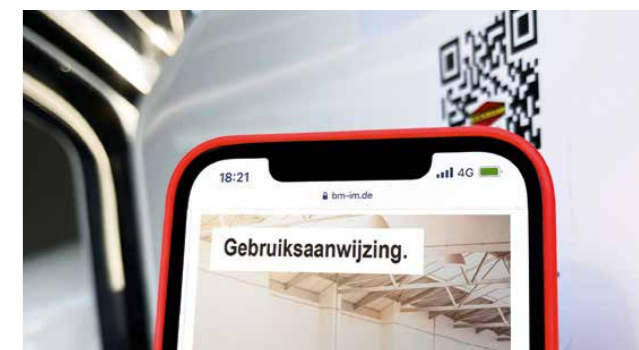

Snel openen van de gebruiksaanwijzing

dankzij de QR-code direct op het voertuig.



Goed zicht tijdens de rit
dankzij de gesloten achtersteunen met speciale perforatie.



Bescherming tegen de regen
dankzij de regenlijst boven de deuren en de achterkant.



Meer rijveiligheid
dankzij de royale kwaliteitsbanden (aluminium velgen zijn toebehoren).



Praktische bescherming tegen beschadigingen
dankzij de deurstops op de deuren.



Spatscherm als legvlak
dankzij de brede en aan de bovenzijde rechte vorm van het slagvaste spatscherm uit kunststof of polyester (toebehoren).



Rijcomfort
dankzij het World-Class-chassis volgens automobieltstandaard met wiel-schokbreker en Tempo 100-ontheffing (geldt uitsluitend voor Duitsland).



Perfect voor de praktijk
door voldoende plaats en vele detailoplossingen zoals de van binnen toegankelijke zadelkamers en het draaibare middenstijl-tussenschot.



Aanbindmogelijkheden
dankzij de vele voorzieningen aan en in de trailer.



Eenvoudige bediening
dankzij de praktische oprolfunctie van de zeillift. Hefinrichting voor het gemakkelijk openen van de achterklep, extra met stabiel opstapje met 2 treden.



Licht te trekken
dankzij de aerodynamische opbouw en het lage zwaartepunt - daardoor ook brandstofbesparend.

Goed voor de stabiele waarde.

Originele Böckmann kwaliteit tot in de details – dat betekent voor u: lange levensduur en een hoge waarde bij het doorverkopen. Dit wordt bereikt door een absoluut solide afwerking en het gebruik van hoogwaardige materialen. Overtuig uzelf van de stabiliteit en veiligheid van onze paardentrailers.

Verdere details van de meerwaarde vindt u op www.boeckmann.com

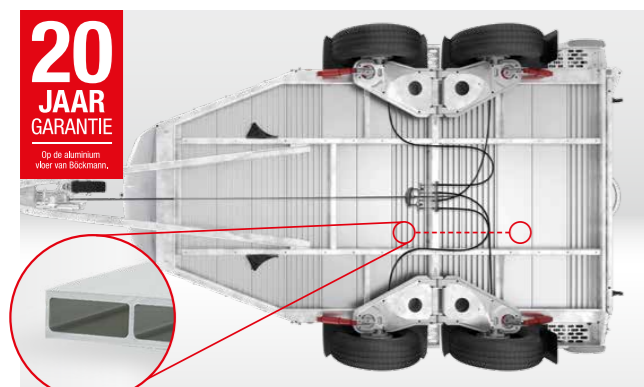

Robuust, onverrotbaar en gemaakt voor een hoge belasting

door de massieve hoogwaardige volledig aluminiumvloer met gesloten profiel ter versterking in het paardengedeelte en de langsdraagerconstructie en het gelaste, thermisch verzinkte stalen frame.



Stabiel frame

dankzij een doorlopend Z-profielframe van thermisch verzinkt speciaal staal – stevig aan de opbouw vastgeschroefd.



Weerstandbestendig

dankzij de volledig verlijmd en verzegelde rubbervloer (8 mm).

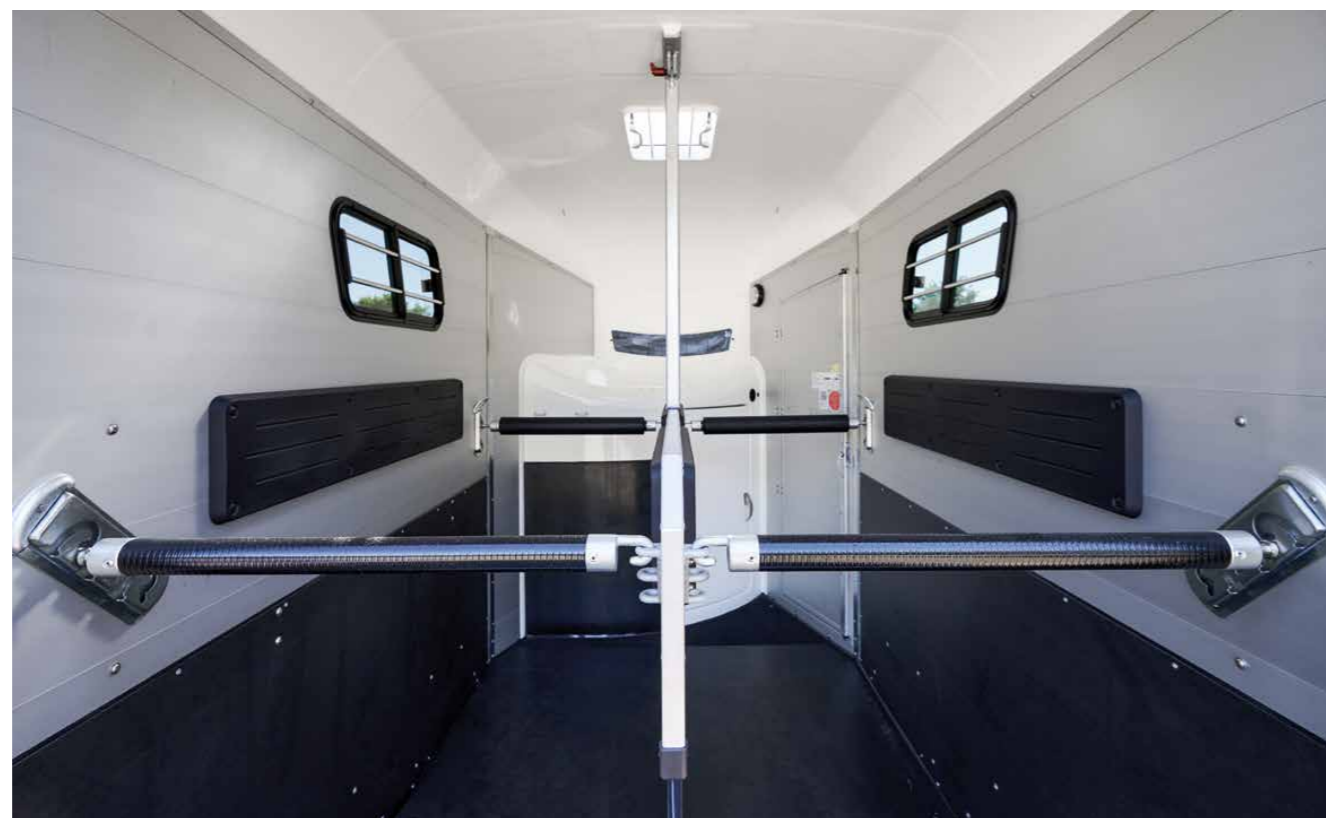

Trapbescherming

dankzij een uiterst slagvaste kunststof aan de zijwanden en vóór het paard (het laatste alleen verkrijgbaar als toebehoren voor de Portax SKA en Portax L SKA).



Stabiele tussenschotconstructie en hoogwaardige materialen

door het massieve, gelaste aluminiumframe of het middenstijl-tussenschot uit geanodiseerd aluminium.



Stabiele achterklep

door 4 thermisch verzinkte staalprofiel-zijsteunen met hefinrichting aan de binnenkant; extra met stabiel opstapje met 2 treden.



Geanodiseerd dubbel aluminium-vlonderprofiel

voor een lange levensduur.



Voldoende nuttige last

door seriematig 2700 kg bij de Portax L- en Big Portax-modellen. 2400 kg bij de Portax SKA, Portax E en Portax K.

Klasse design.

Individualiteit in zijn mooiste vorm: alle Portax-modellen kunnen geheel volgens uw eigen smaak worden vormgegeven.

Veel kleurcombinaties zijn mogelijk – van het dak, boeg en polyester spatscherm tot de polyester-zijsteunafdekkingen.

Ook een individuele en fotorealistische bedrukking volgens uw eigen ideeën realiseren wij graag voor u. Vraag het de Böckmann partner bij u in de buurt.



De Portax LK met polyesterkap en -boeg in geelgroen³.



De Portax SKA met polyesterkap en -boeg in donkerblauw-metallic².



Wit²



Zilver-metallic¹



Antraciet-metallic²



Leigrijs³



Zilvergrijs³



Donkerblauw-metallic²



Rood-metallic²



Groen-metallic²



Donkerbruin-metallic²



Koningsblauw³



Vuurrood³

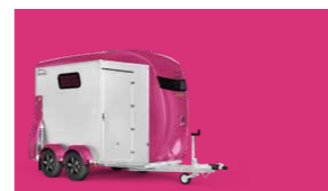

Magenta³



Geel³



Geelgroen³



Dieporanje³

¹ Serie ² zonder meerprijs ³ met meerprijs

Uit ervaring is bekend dat drukinkt de kleur van lakken niet origineel weergeven. Wij adviseren daarom om de kleurstenen bij uw Böckmann partner te bekijken. Individuele kleurcombinaties, speciale lakken en een bedrukking volgens uw eigen ideeën zijn mogelijk. Uw Böckmann partner adviseert u graag.

Een fantastisch gezicht.

Creëer „uw Böckmann“ geheel naar uw eigen persoonlijke voorkeur. Een grote of kleine decoratie, meerkleurig of in één kleur:

De keus is aan u. De decoraties zijn exclusief ontworpen voor Böckmann door Jan Künster. Op verzoek maken we graag ook speciale decoraties en speciale formaten volgens uw ideeën.

Uw Böckmann partner adviseert u graag.



Kleine decoratie

Voorbeeld plaatsing van de kleine decoratie met motief „Multicoloured Riding event“.



Grote decoratie

Voorbeeld plaatsing van de grote decoratie met motief „Greyscale Riding event“.

Standaard kunt u de decoratie in antraciet verkrijgen. Verdere decoratiekleuren op aanvraag.



Multicoloured strong trot



Paardenhoofd

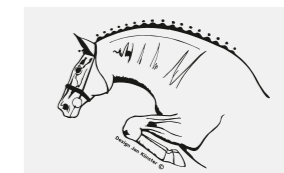

Springpaard

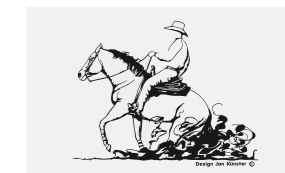

Western

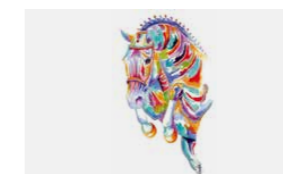

Multicoloured jumper

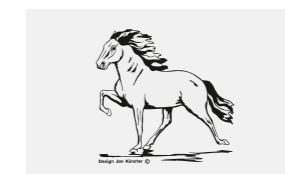

Dravend paard



Arabier



Mennen

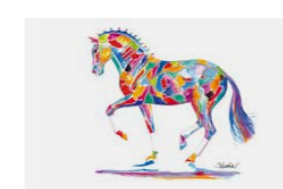

Multicoloured piaffe

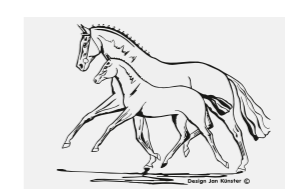

Merrie met veulen



Dressuur



Fries

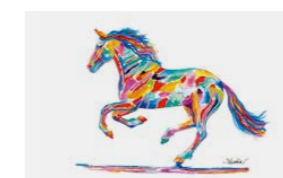

Multicoloured gallop

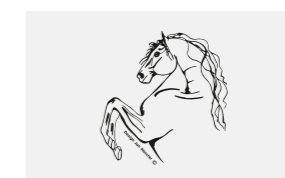

Andalusiër



Military



Art Line



Multicoloured Riding event



Competitie

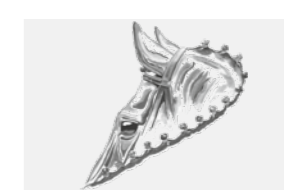

Greyscale Riding event

De toebehoren.

De serie-uitvoering van de Portax-familie is omvangrijk. De modellen overtuigen met talrijke details en innovaties waar paard en ruiter van profiteren. Dankzij de originele Böckmann toebehoren is er nog meer mogelijk: Pas uw Portax aan uw eigen wensen en die van uw paarden aan.



Aluminiumachterklep

in plaats van zeilift mogelijk voor Portax- en Portax L-modellen.



Veilig onderweg

dankzij een klapbaar veulenrooster.



Praktische opbergmogelijkheid

dankzij een beugel voor zadel en sjabrak (aan de zijkant van de trailer).



Prettig opstappen

dankzij de opstaphulp, eenvoudig uitklapbaar op de achterklep gemonteerd; o.a. wordt hierdoor ook de rug van het paard gespaard.



Professionele zadelhouders

met breed legvlak voor de Portax SKA en L SKA. Ook ideaal geschikt voor westernzadels (reeds serie bij de Portax K en LK, Portax L SR en Big Portax).



Meer licht aan de achterkant

door een extra binnerverlichting bij de Portax SKA, Portax E en Portax K (twee binnerverlichtingen serie bij de Portax L- en Big Portax-modellen).



Alles in het zicht

dankzij de videobewaking van de paardenruimte en een extra achteruitrij-camera.



Meervoudig beveiligd

dankzij de antislingerkoppeling [1] (tot 2,7 t totaalgewicht, niet afsluitbaar), de weervaste beschermkap [2] en het reservewiel met reservewielhouder en een reservewielhoes [3].



Optische highlight

dankzij de polyester-zijsteunafdekkingen en het enkelwiel spatscherm van polyester bijv. in de kleur van de polyesterdak en de Böckmann premium aluminiumvelgen.

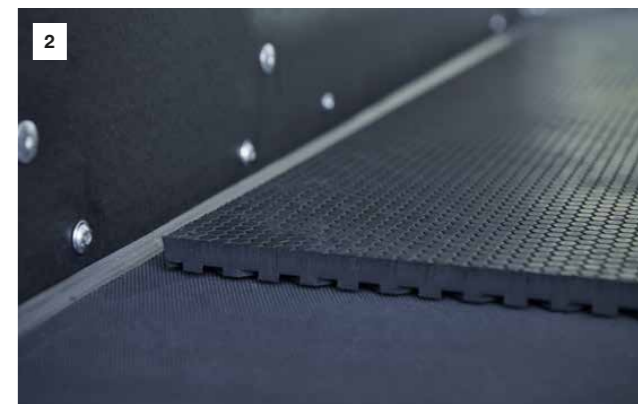

Lange levensduur

dankzij de trapbescherming voor de paarden [1] (alleen voor de Portax SKA en Portax L SKA) en de slijtmat bijde de voorbenen [2] serie bij de Portax L en Big Portax modellen).



Veilig transport

dankzij het aluminium hoofdtussenschot, bijv. bij het transport van twee hengsten.



Voldoende nuttige last

door verhoging naar 2700 kg totaalgewicht voor de Portax SKA, Portax E en Portax K (reeds serie bij de Portax L en Big Portax modellen) mogelijk.



Boegkist

als toebehoren verkrijgbaar in plaats van de standaard zadelkamer voor de Portax E en L E. De opbouw uit geanodiseerd aluminium met grote toegangsdeur sluit het paardengedeelte voor de massief polyester boeg veilig af en maakt het gebruik van de achterliggende binnenruimte mogelijk. Telescoopbezem, kunststof schep, zweefhouder en deurnetten maken deel uit van de serie-uitvoering.

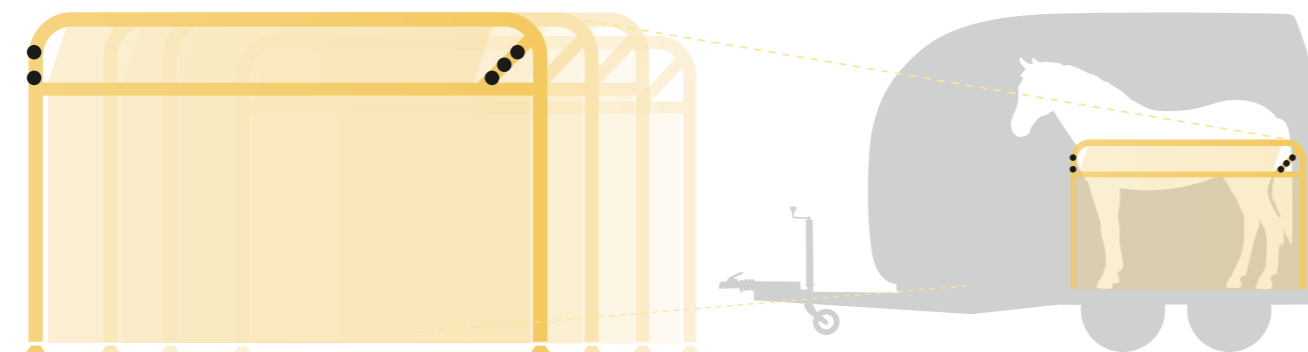

Comfortabel transport voor paarden van ieder formaat

dankzij de verschillende tussenschotssystemen. Seriematig beschikken alle Portax-modellen over het Böckmann middenstijl-tussenschot, de Big Portax Stall over het Böckmann stal-tussenschot. Op verzoek kunt u uw paardentrailer ook voorzien van het Böckmann tussenschot 165 voor grote paarden (stokmaat van 1,65 m) zonder meerprijs in de toebehoren (niet mogelijk bij de Big Portax Stall) of alternatieve tussenschothoogtes aanvragen.



Ontdek alle toebehoren en
configureer uw Portax online:
scan nu de code!



Eersteklas service.

Als klant van Böckmann geniet u van persoonlijk advies met tal van service-aanbiedingen direct ter plaatse. Ons dichte netwerk van competente en geschoolde Böckmann partners is wereldwijd beschikbaar. Hier ontvangt u uitstekend advies over aanhangwagens en de eersteklas service die u nodig hebt. Wij hebben verdere informatie, aanwijzingen en tips voor u verzameld in onze online-serviceportal.



Bestellen van originele onderdelen

Gegarandeerd passend, betrouwbaar, lange levensduur in het dagelijkse gebruik en een hoge herverkoopwaarde. U kunt originele Böckmann onderdelen kopen bij uw partner in uw regio.

www.boeckmann.com/nl/toebehoren/reserveonderdelen



Reparatieservice

Geschoolde medewerkers voeren in het geval van pech alle reparaties en de inbouw van originele onderdelen uit. Naar wens samen met de volgende grote onderhoudsbeurt.

www.boeckmann.com/nl/service



Böckmann magazine

Belangrijke informatie, beurzen en nuttige tips rondom aanhangwagens vindt u in ons Böckmann magazine. Veel leesplezier.

www.boeckmann.com/nl/magazine



Böckmann FAQ's

Veelgestelde vragen over het onderwerp transport, trucks en aanhangwagens. Wij ondersteunen met antwoorden, zodat u perfect voorbereid bent op uw transporttaak.

www.boeckmann.com/nl/service/faqs



Böckmann partners

Zo vindt u uw Böckmann dealer in binnen- en buitenland. Gebruik hiervoor onze optie Dealer zoeken op:

www.boeckmann.com/nl/dealer-zoeken

Böckmann financieringsopties.

Wilt u een nieuwe Portax financieren of leasen? Neem hiervoor gewoon contact op met uw lokale dealer en vraag om individueel advies over de mogelijkheden. Uw Böckmann dealer helpt u graag verder.

Vraag uw lokale dealer!



De afgebeelde trailers bevatten deels speciale toebehoren.

Böckmann beweegt. Eersteklas en gezamenlijk.

Al sinds 1956 staat het merk Böckmann voor innovatie, kwaliteit en betrouwbaarheid. Onze service- en productaanbiedingen moeten mensen altijd weer enthousiast maken voor nieuwe dingen en echte meerwaarde bieden. „Alleen wie er met zijn hart bij is die heeft langdurig succes“, was het motto van onze oprichters. En dit houden wij tot op heden in ere – iedere dag. Welkom in de wereld van Böckmann.



Böckmann aanhangwagens

Een succesverhaal sinds 1956: doordat de trailers voor onze eigen paarden worden gebruikt, worden de producten ieder jaar steeds verder verbeterd. Zo zijn wij internationaal marktleider geworden op het gebied van paardentrailers.



Böckmann paarden

Alles voor het paard. Alles in één hand. Alles in Hamstrup! Van de deskundige stalling met individuele verzorging en het afspenen van veulens tot de succesvolle opleiding in dressuur en springen door Gilbert Böckmann en zijn team.



Böckmann transporters

Dankzij de ervaringen uit meer dan 65 jaar paardensport ontwikkelen wij Horse Trucks, die niets te wensen overlaten. Of het nu in de woon- en slaapruiimte of in het paardengedeelte is – ieder detail maken en produceren wij individueel in Lastrup. En natuurlijk met de hand. En uiteraard met de hand. Laat u direct in het Truck Center adviseren.



Böckmann collectie

Van zweetdeken en poloshirts tot meetstok: ontdek de volledige Böckmann collectie. Scan de QR-code en ontdek het volledige assortiment.



Meer informatie over Böckmann:

f facebook.com/anhangensterklasse

▶ boeckmann.com/youtube

@ instagram.com/boeckmann.horses

Technische gegevens

									
 Portax SKA	2400 kg	2815 mm	2350 mm	4725 mm	2350 mm	1750 mm	3560 mm	1300 kg	
 Portax L SKA	2700 kg	2815 mm	2350 mm	5355 mm	2350 mm	1750 mm	4190 mm	1480 kg	
 Portax E	2400 kg	2815 mm	2350 mm	4725 mm	2350 mm	1750 mm	3560 mm	1300 kg	
 Portax L E	2700 kg	2815 mm	2350 mm	5355 mm	2350 mm	1750 mm	4190 mm	1470 kg	
 Portax K	2400 kg	2815 mm	2350 mm	4725 mm	2350 mm	1750 mm	3560 mm	1265 kg	
 Portax L K	2700 kg	2815 mm	2350 mm	5355 mm	2350 mm	1750 mm	4190 mm	1415 kg	
 Portax L SR	2700 kg	2815 mm	2350 mm	5355 mm	2350 mm	1750 mm	4190 mm	1415 kg	
 Big Portax	2700 kg	2935 mm	2410 mm	5535 mm	2400 mm	1855 mm	4150 mm	1370 kg	
 Big Portax Stall	2700 kg	2935 mm	2410 mm	5535 mm	2400 mm	1855 mm	4150 mm	1310 kg	

Constructie- en uitvoeringswijzigingen voorbehouden. Gewichten en afmetingen bij benadering, deze kunnen vanwege extra uitrusting worden gewijzigd. Afbeeldingen in deze prospectus komen gedeeltelijk niet overeen met de serie-uitvoering.

Uw Böckmann partner voor advies en service:

Böckmann Fahrzeugwerke GmbH 49688 Lastrup

Telefoon +49 (0) 4472 895-0

info@boeckmann.com www.boeckmann.com

f facebook.com/anhangsterklasse ▶ boeckmann.com/youtube

@ instagram.com/boeckmann.horses



EERSTE KLAS AANHANGWAGENS