

NOUVEAU



La nouvelle famille Portax

Robustes, pratiques et fiables jusqu'au moindre détail.

www.boeckmann.com



REMORQUES DE PREMIÈRE CLASSE

Pratique et de première classe.

Cela fait plus de 65 ans que nous concevons des vans pour chevaux, parfaitement adaptés aux besoins du cheval et du cavalier, conformes aux normes de qualité les plus strictes et qui se sont révélés fiables dans la pratique. Des caractéristiques que nous avons encore perfectionnées avec la dernière génération de ces vans pour chevaux. Et bien évidemment, toujours sur la base de l'expérience avec nos propres chevaux. Pour en savoir plus, consultez le catalogue, nous espérons que vous l'apprécierez.

Klaus Böckmann



1^{ère} place dans la catégorie „Vans“.
Böckmann a été élue marque préférée
dans la catégorie des vans pour chevaux
plus de cinq fois de suite.

Sommaire

L'entreprise familiale	4
La famille Portax	6
Portax SKA et Portax L SKA	8
Portax E et Portax L E	10
Portax K et Portax L K	12
Portax L SR	14
Big Portax et Big Portax Stall	16
Équipement de série	18
Espaces intérieurs	22
Selleries et compartiments de sellerie	30
Concept d'éclairage	38
Valeur ajoutée	40
Couleurs et décors	50
Accessoires	52
Service	56
L'univers de Böckmann	58



De l'idée au produit : Un savoir-faire artisanal, allié au plaisir du travail, voilà les bases posées par Anton Böckmann.



Souvenirs inoubliables : les quatre frères Böckmann sur leur premier poney Shetland « Raudi ».



Expérience de terrain primordiale : Klaus Böckmann en compagnie de ses propres chevaux.



Un entraînement efficace, pour plus de succès : Gilbert Böckmann, entraîneur.



Les successeurs dans l'entreprise sont déjà identifiés : Stella Böckmann et Justus Böckmann.



Une grande famille : De la petite forge au groupe Böckmann – plus de 500 employés en 2023.



Böckmann Fahrzeugwerke GmbH est installée en Allemagne, à Lastrup, Basse-Saxe.

Böckmann. L'entreprise familiale.

Le développement de l'entreprise, qui est passée d'une petite forge de village à un leader du marché international, a été marqué avant tout par cette devise : « Seuls ceux qui mettent du cœur à l'ouvrage connaîtront le succès à long terme ». Une conviction transmise par Brigitte et Anton Böckmann à la famille depuis la création de l'entreprise en 1956, et toujours d'actualité. Stella Böckmann et Justus Böckmann, la troisième génération, dirigent désormais l'entreprise de solutions de transport qui se distingue par une qualité de premier ordre, un design hors du commun et une fiabilité absolue. Un autre élément décisif du succès de Böckmann est également un sujet auquel la famille accorde une attention particulière : la passion pour le sport équestre. Les activités quotidiennes avec ses propres chevaux sont à la fois un stimulant et une expérience de terrain pour la mise au point de ces véhicules. Une fois une idée approuvée en écurie, elle peut passer en production. C'est ainsi que sont créés, depuis plus de 65 ans, des vans pour chevaux à forte valeur ajoutée.



Les fondateurs : Anton († 2010) et Brigitte Böckmann († 2011).

La nouvelle famille Portax.

Les vans Portax en aluminium anodisé sont robustes, pratiques et fiables jusque dans le moindre détail. Les aménagements individuels des différents modèles, l'espace généreux et les nombreux équipements de série font du van pour chevaux Portax le compagnon parfait au quotidien.

Avec son espace supplémentaire, la nouvelle génération de la famille Portax répond encore plus précisément aux besoins des chevaux et des cavaliers : plus de place devant les chevaux, des agencements de sellerie novateurs avec un espace de rangement supplémentaire et un design qui allie parfaitement forme et fonction grâce à l'arc vitré innovant.

Faites-vous une idée des nombreuses valeurs ajoutées, la garantie de sécurité Böckmann et les points forts de l'équipement et découvrez le modèle Portax qui vous convient le mieux.

La famille Portax



Portax SKA

Portax E

Portax K



Portax L SKA

Portax L E

Portax L K

Portax L SR



Big Portax

Big Portax Stall



La famille Portax, de gauche à droite : Portax L E, Portax L SKA, Portax L K, Portax L SR, Big Portax Stall, Big Portax, Portax K, Portax SKA, Portax E.

Découvrez les nouveaux modèles Portax
de Böckmann en vidéo :
Scannez le code dès maintenant !



Portax SKA, Portax L SKA.

Les nouveaux Portax SKA et L SKA proposent un agencement innovant, avec une sellerie accessible de l'intérieur comme de l'extérieur. Avec l'espace supplémentaire devant les chevaux, la porte d'accès à hauteur d'homme et le nouvel agencement du compartiment de sellerie doté de portes plus grandes et d'un espace de rangement supplémentaire, les avantages de ces modèles sont uniques.

En page 22, découvrez quel modèle Portax vous convient le mieux : le SKA ou le L SKA avec 630 mm de longueur intérieure supplémentaire.

À partir de la page 18, laissez-vous convaincre par les points forts de l'équipement de série, comme le châssis World-Class WCFplus, le système de sécurité MSS ou la combinaison pont arrière/porte à 1 battant.



Optimisé pour une utilisation de l'intérieur et un accès de l'extérieur

grâce à la nouvelle sellerie avec sa porte plus grande, plus d'espace de rangement et des possibilités de stockage supplémentaires. La porte d'accès à hauteur d'homme et l'espace supplémentaire devant la barre de sécurité complètent à merveille la fonctionnalité.

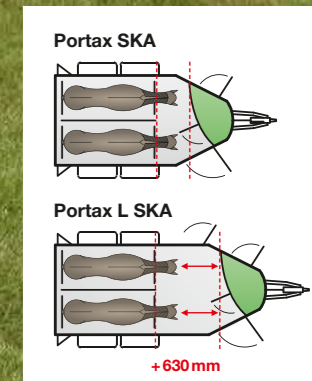

Portax E, Portax L E.

Les nouveaux Portax E et L E allient parfaitement espace et confort. La nouvelle sellerie, avec un espace de rangement supplémentaire et deux portes plus grandes, est parfaitement adapté à une utilisation depuis l'intérieur du van ou par les deux portes d'accès à hauteur d'homme depuis l'extérieur. L'espace supplémentaire devant les chevaux facilite encore les manipulations et offre une grande liberté de mouvement.

En page 22, découvrez quel modèle Portax vous convient le mieux : le E ou le L E avec 630 mm de longueur intérieure supplémentaire.

À partir de la page 18, laissez-vous convaincre par les points forts de l'équipement de série, comme le châssis World-Class WCFplus, le système de sécurité MSS ou la combinaison pont arrière/porte à 1 battant.



Deux portes d'accès à hauteur d'homme et deux grandes portes de sellerie confèrent au van une fonctionnalité unique. La place supplémentaire devant la barre de sécurité facilite considérablement l'utilisation du compartiment de sellerie intérieur.

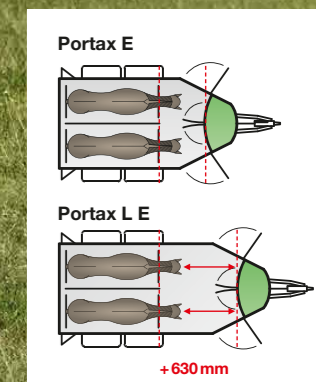

Portax K, Portax L K.

Les nouveaux Portax K et L K redéfinissent les valeurs ajoutées d'un van avec sortie à l'avant. L'agencement unique de l'espace et la place supplémentaire devant les chevaux facilitent la manipulation. La sellerie intérieure est parfaitement adaptée et peut être utilisée confortablement depuis l'intérieur du van grâce à la porte encore plus grande ou par la porte d'accès à hauteur d'homme.

En page 22, découvrez quel modèle Portax vous convient le mieux : le K ou le L K avec 630 mm de longueur intérieure supplémentaire.

À partir de la page 18, laissez-vous convaincre par les points forts de l'équipement de série, comme le châssis World-Class WCFplus, le système de sécurité MSS ou la combinaison pont arrière/porte à 1 battant.



K



L K

Fonctionnel et parfaitement adapté au débarquement

grâce à l'espace supplémentaire devant les chevaux, une grande sellerie intérieure et une porte d'accès à hauteur d'homme.

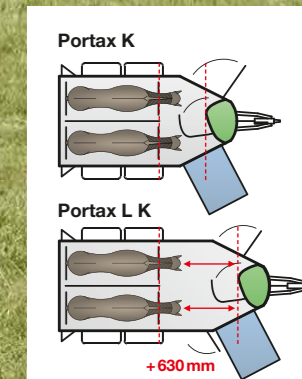

Portax L SR.

Le nouveau Portax L SR dispose d'une sellerie accessible à pied encore plus spacieuse, avec une porte à hauteur d'homme : Tout est parfait, des crochets porte-bridés à l'espace de rangement en passant par le porte-selle. Deux portes d'accès à hauteur d'homme permettent d'accéder facilement aux chevaux depuis l'extérieur.

À partir de la page 18, laissez-vous convaincre par les points forts de l'équipement de série, comme le châssis World-Class WCFplus, le système de sécurité MSS ou la combinaison pont arrière/porte à 1 battant.



Grande sellerie accessible à pied
par les trois portes d'accès à hauteur d'homme (la porte dans la cloison intermédiaire est un accessoire). De plus, un espace important est prévu pour le matériel.

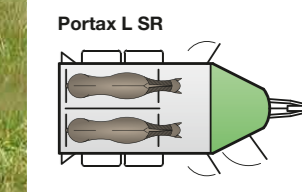

Big Portax, Big Portax Stall.

Big Portax et Big Portax Stall, c'est exactement cela : Big. Avec une hauteur et une largeur intérieures de 2400 x 1855 mm, ces vans offrent encore plus d'espace et de confort pour vous et vos chevaux. De la sellerie accessible à pied à l'habitable des chevaux : L'espace disponible satisfait toutes les exigences. Les portes d'accès à hauteur d'homme de chaque côté facilitent considérablement les interventions.

Le Big Portax Stall dispose en outre d'un système de cloison unique, permettant diverses possibilités d'agencement. Optez pour un transport des étalons sans contact grâce à la séparation de tête intégrée et à la porte de séparation entre les têtes des chevaux, ou pour un espace commun pour la jument et le poulain - c'est vous qui décidez.



Big Portax



Big Portax Stall

Encore plus d'espace, des selleries accessibles, des portes d'accès à hauteur d'homme et deux concepts d'agencement avec un bat-flanc à montant central et une cloison fixe devant les chevaux, dans le Big Portax (porte intermédiaire en option) ou une cloison centrale plus haute et deux portes à battant dans le Big Portax Stall.

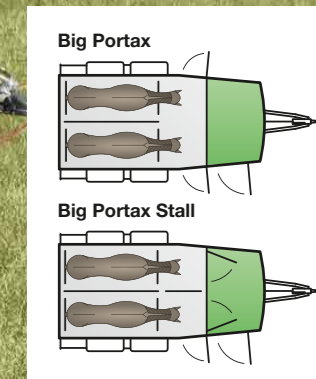

Plein phare sur l'équipement standard.

Les équipements exclusifs, tels que le confort de conduite exceptionnel grâce au châssis World-Class « WCFplus » conforme aux normes automobiles, la combinaison pont arrière/porte à 1 battant ou les selleries spacieuses dotées d'un équipement complet sont de série et garantissent le confort et la sécurité pendant les trajets.



Espace généreux et confort

grâce aux systèmes de sellerie, dotés de détails ingénieux et de nombreux accessoires de série (plus au sujets des systèmes de sellerie en page 30).



Transport en toute sécurité

assuré par les systèmes éprouvés de bat-flanc Böckmann et le système des barres de sécurité réglables jusqu'à 10 cm en hauteur et anneaux d'arrimage. Les rembourrages supplémentaires des barres, ainsi que le capitonnage et les pare-bottes sur les parois latérales assurent une protection supplémentaire.

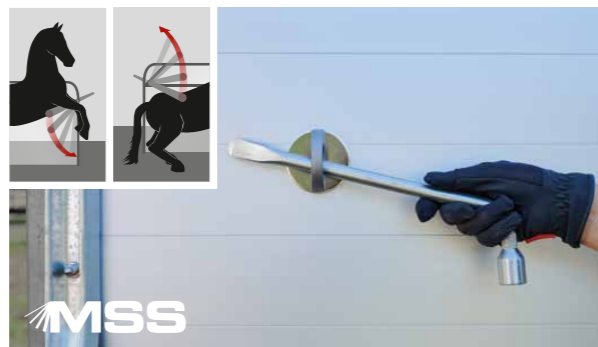

Débloccage rapide en cas d'urgence

grâce au système anti-panique des barres de sécurité Multi Safe (MSS) éprouvé à l'avant et à l'arrière. La clé démonte-roues fait partie de l'équipement de série.

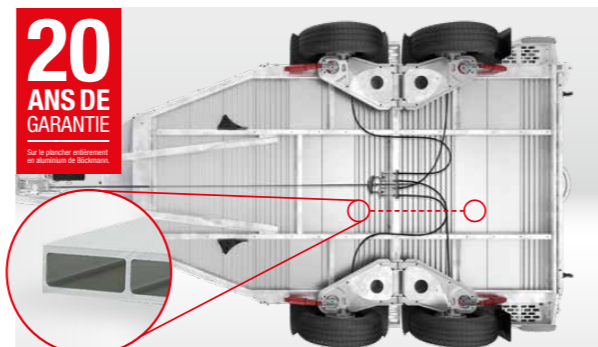

Robuste et imputrescible

grâce au plancher en aluminium massif de qualité à profilés fermés, renforcé sous les pieds des chevaux.



Plus d'espace d'embarquement et de débarquement

grâce à la grande largeur, à l'intérieur lumineux et accueillant et au système de bat-flanc bien conçu.

NOUVEAU



Tendeur excentrique

pour démonter facilement le bat-flanc central, par ex. pour le transport d'un jument avec son poulain.

NOUVEAU



Blocage facile

des deux côtés du battant de bat-flanc grâce à un système de blocage magnétique pratique pour faciliter encore plus l'embarquement.

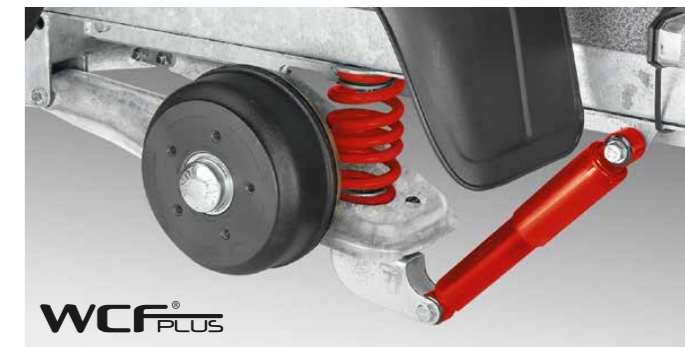

Confort de conduite

grâce au châssis World-Class, conforme à la norme automobile, avec des amortisseurs hydrauliques.

Équipement de série additionnel.

L'équipement de série de la gamme Portax est déjà une prouesse en soit, avec ses nombreux détails et innovations dont profitent quotidiennement chevaux et cavaliers.



Pont arrière robuste

grâce à 4 montants profilés en acier galvanisé à chaud avec dispositif de levage encastré pour une ouverture facile du hayon arrière, avec dispositif de levage par 2 vérins encastrés.



Voyage confortable

avec les rembourrages supplémentaires des barres, ainsi que les capitonnages et les pare-bottes des sur les parois latérales.



Bonne aération, luminosité et protection contre le soleil

grâce à plusieurs fenêtres latérales à ouverture horizontale avec grille de sécurité et pare-soleil [1], ainsi qu'au nouvel arc lumineux Portax à l'avant (absent sur les modèles Big Portax) [2]. Voir aussi page 38.



Attelage et dételage en toute sécurité

Avec l'attelage en fonte, verrouillable, munie d'une poignée en caoutchouc facile à manier et Soft-Top (protection anti-collision).



Ambiance apaisante

avec un éclairage de transport à LED bleue – pouvant commuter facilement du bleu au blanc.



Alimentation facile d'accès

grâce aux 2 mangeoires fixables et sécurisantes parfaitement adaptées pour les chevaux. Rangement pratique dans la sellerie.



Large éventail d'utilisation

avec la combinaison pont arrière/porte à 1 battant.



Carrosserie solide avec profilé aluminium anodisé à double paroi

pour une sécurité accrue et une longévité à toute épreuve.



Utilisation facile

grâce à la roue jockey automatique, très longue avec manivelle en plastique manuelle et maniement facile même par temps froid (roue jockey pour charges lourdes sur les modèles Big Portax).



Bâche automatique

avec enrouleur automatique (Big Portax) [1] et moustiquaire intégrée (Portax et Portax L) [2].

Plus de détails sur l'équipement en série des différents modèles sur : www.boeckmann.com



Un espace généreux. Portax et Portax L.

La gamme Portax est robuste, pratique et fiable jusqu'au moindre détail, avec des dimensions généreuses gages de confort et de liberté de mouvement pour la tête des chevaux. Parfaitement adaptés aux besoins du cheval et du cavalier, les vans garantissent une utilisation alliant confort et de nombreux éléments de sécurité.

Avec 630 mm de longueur intérieure supplémentaire, les différents modèles Portax et Portax L offrent un espace unique et différentes valeurs ajoutées dans la pratique. Faites-vous une idée des nombreux points forts de l'équipement et découvrez le van Portax qui vous convient le mieux.

Différences entre le Portax et le Portax L illustrées avec le modèle SKA :

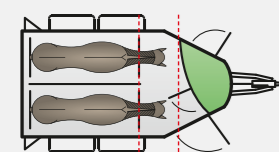

Portax SKA

Habitacle spacieux pour les chevaux avec grande liberté de mouvement pour la tête, espace devant les chevaux et porte d'accès à hauteur d'homme. Sellerie accessible de l'intérieur et de l'extérieur.

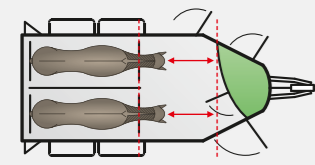

+630mm

Portax L SKA

Grande liberté de mouvement pour la tête et longueur intérieure supplémentaire dans l'habitacle des chevaux, pour un espace accru devant les chevaux et une porte à hauteur d'homme supplémentaire pour accéder aux chevaux. Sellerie accessible de l'intérieur et de l'extérieur.

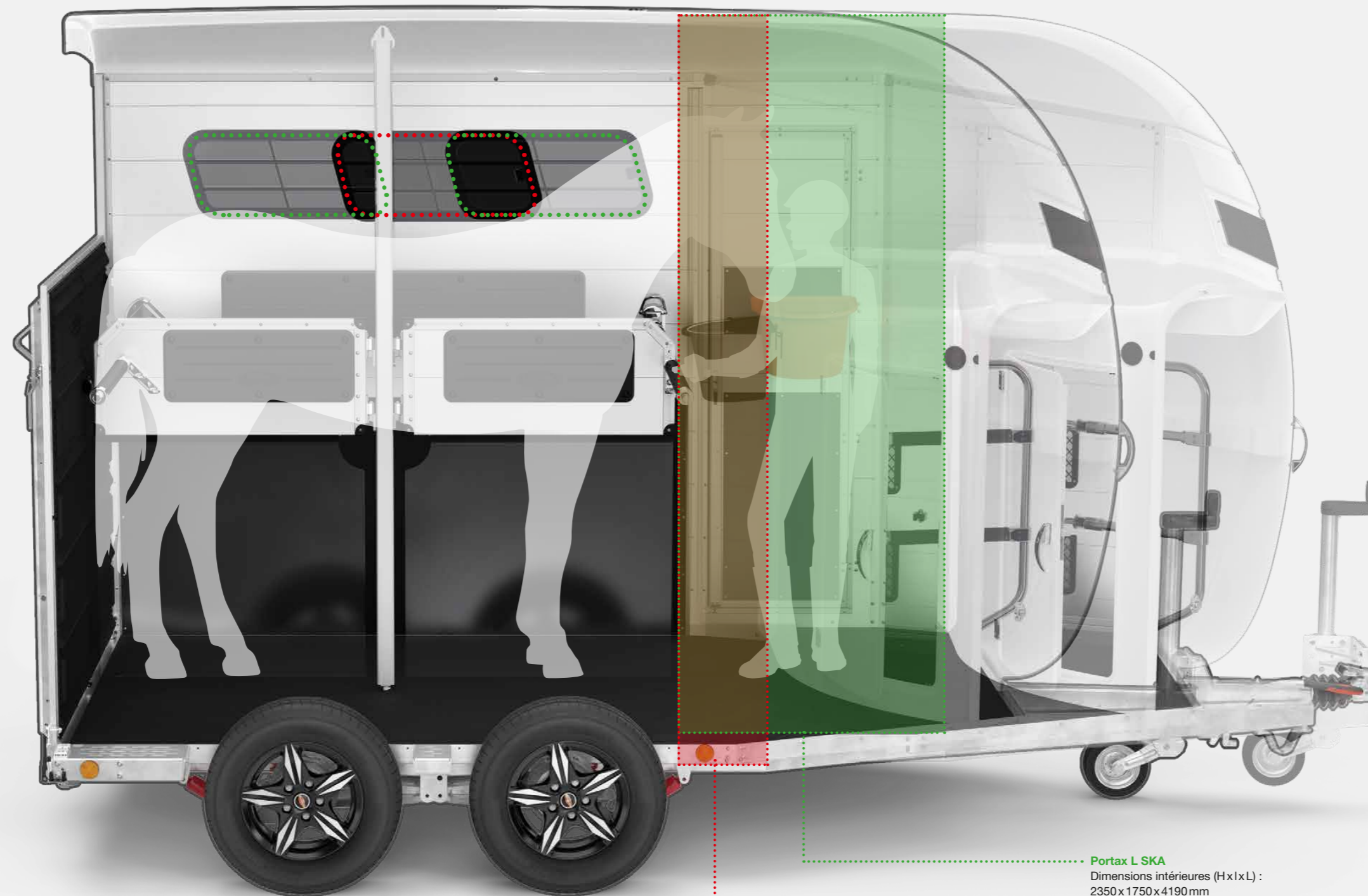

Portax SKA
Dimensions intérieures (HxIxL) :
2350 x 1750 x 3560 mm

Portax L SKA
Dimensions intérieures (HxIxL) :
2350 x 1750 x 4190 mm



SKA

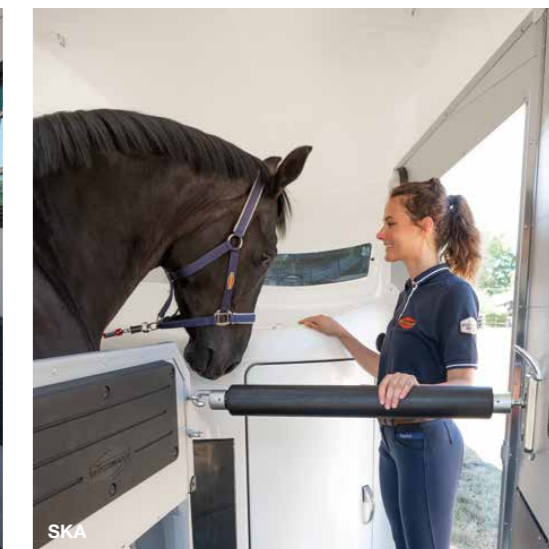

SKA



L SKA



L SKA

Espace encore accru. Big Portax et Big Portax Stall.

Les modèles Big Portax sont garantis d'espace, de sécurité et sont équipés de selleries spacieuses et accessibles à pied. Unique en son genre, l'espace disponible offre encore plus de confort et de liberté de mouvement pour le cheval et le cavalier. Identifiés comme les plus grands véhicules de leur catégorie, les possibilités d'utilisation avec le Big Portax et le Big Portax Stall sont illimitées.

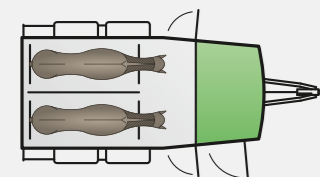
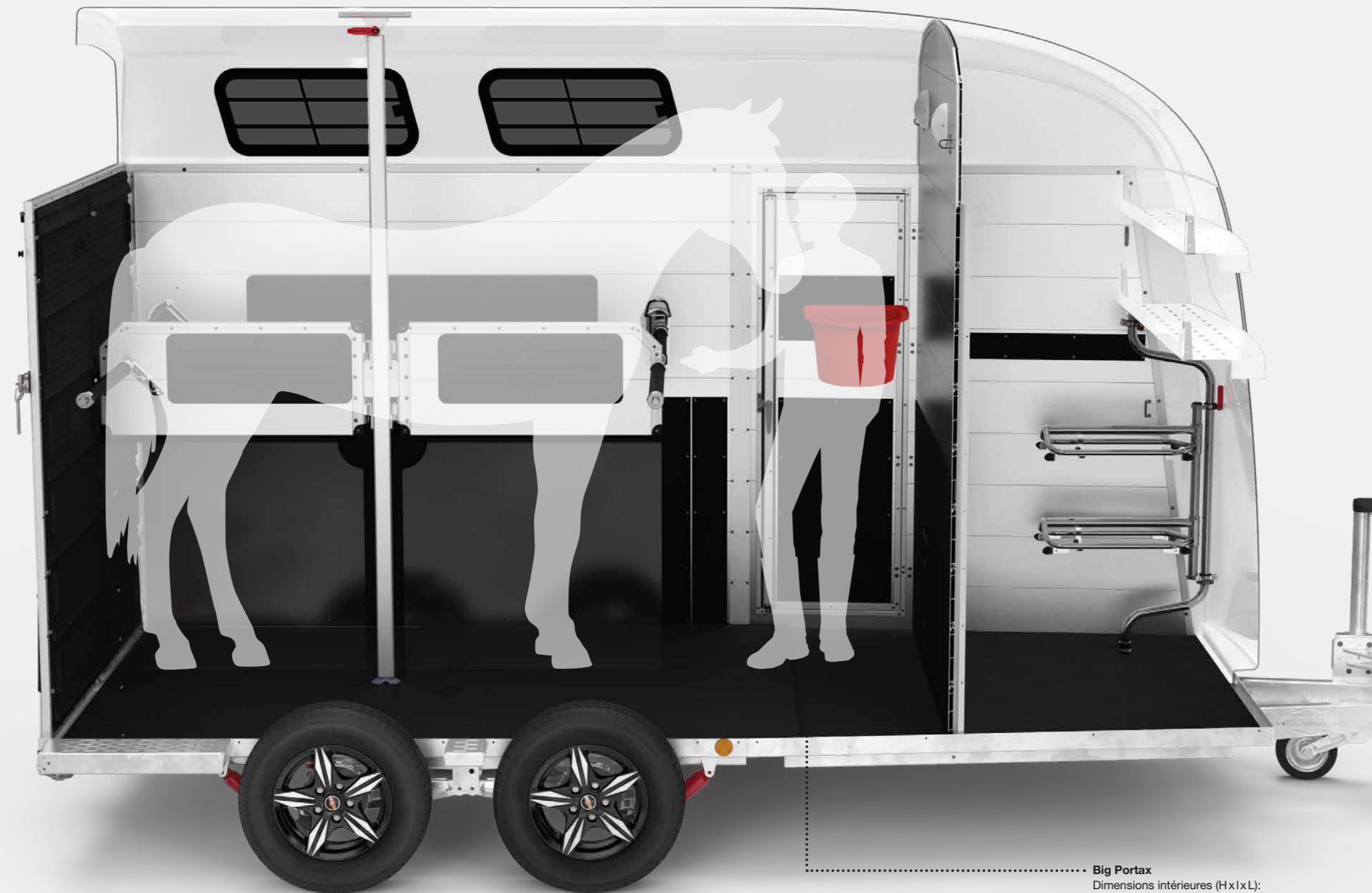

Big Portax

Habitacle spacieux pour les chevaux avec bat-flanc central Böckmann, grande liberté de mouvement pour la tête, espace devant les chevaux et deux portes d'accès à hauteur d'homme. Avec sa cloison de séparation, la sellerie à hauteur d'homme est accessible à pied par une porte à hauteur d'homme.

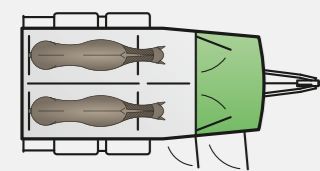

Big Portax Stall

Habitacle spacieux pour les chevaux avec cloison centrale avec cloison de séparation intégrée et porte de séparation entre les têtes de chevaux et porte d'accès à hauteur d'homme. La sellerie est accessible depuis l'intérieur par des portes à battant et depuis l'extérieur par une porte à hauteur d'homme.

Big Portax
Dimensions intérieures (HxIxL):
2400x1855x4150 mm



Big Portax



Big Portax

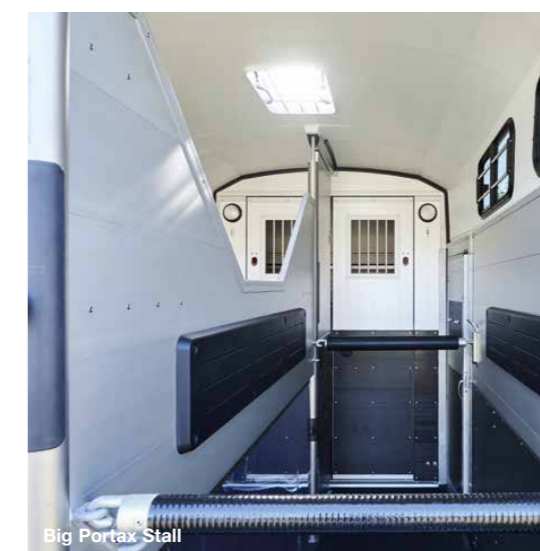

Big Portax Stall



Big Portax Stall

Vue d'ensemble.

Dimensions généreuses, parois latérales très hautes, grande liberté de mouvement pour la tête, espace devant les chevaux et valeurs ajoutées uniques dans la pratique.

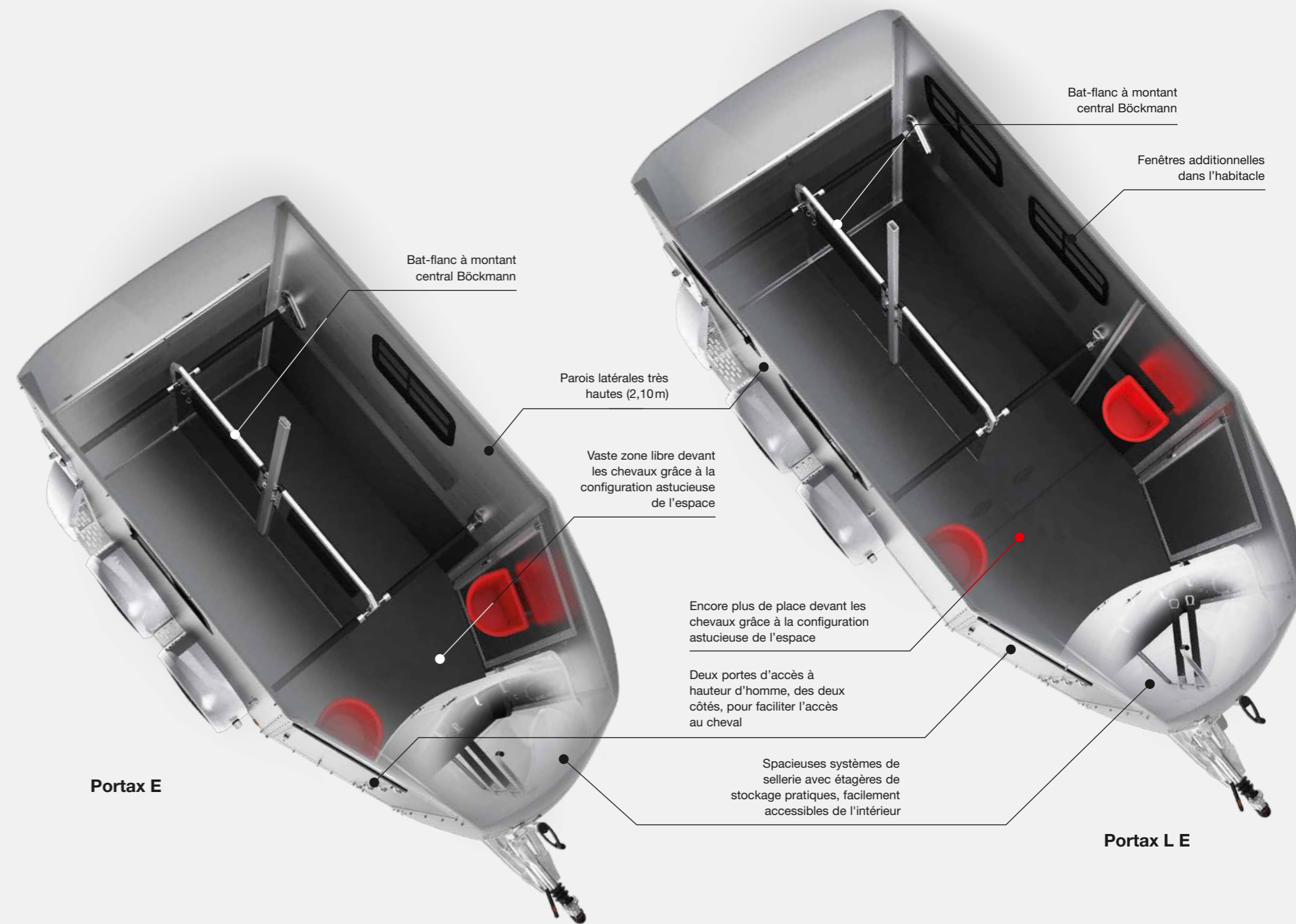
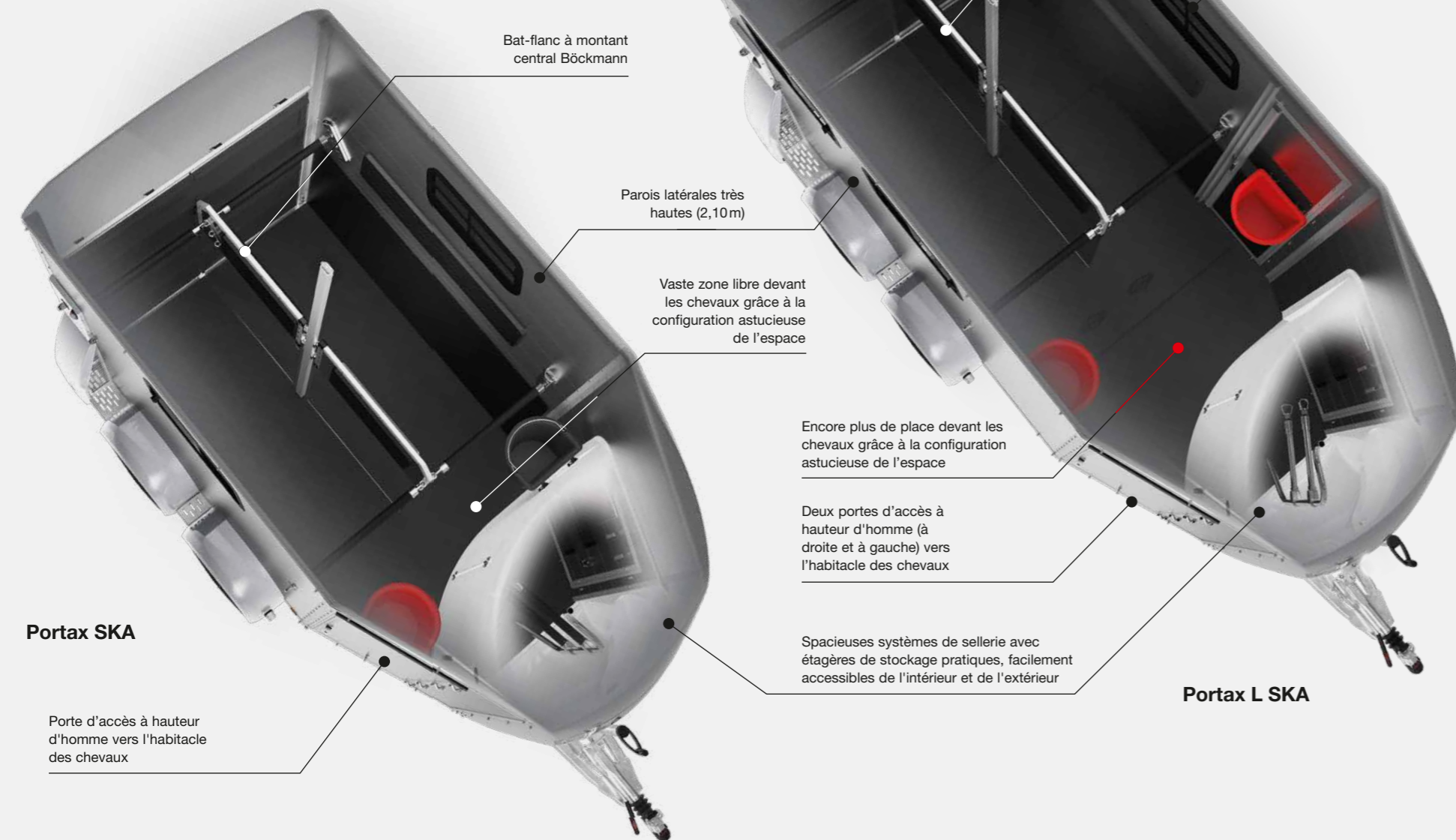

Vue d'ensemble.

Dimensions généreuses, parois latérales très hautes, grande liberté de mouvement pour la tête, espace devant les chevaux et valeurs ajoutées uniques dans la pratique.

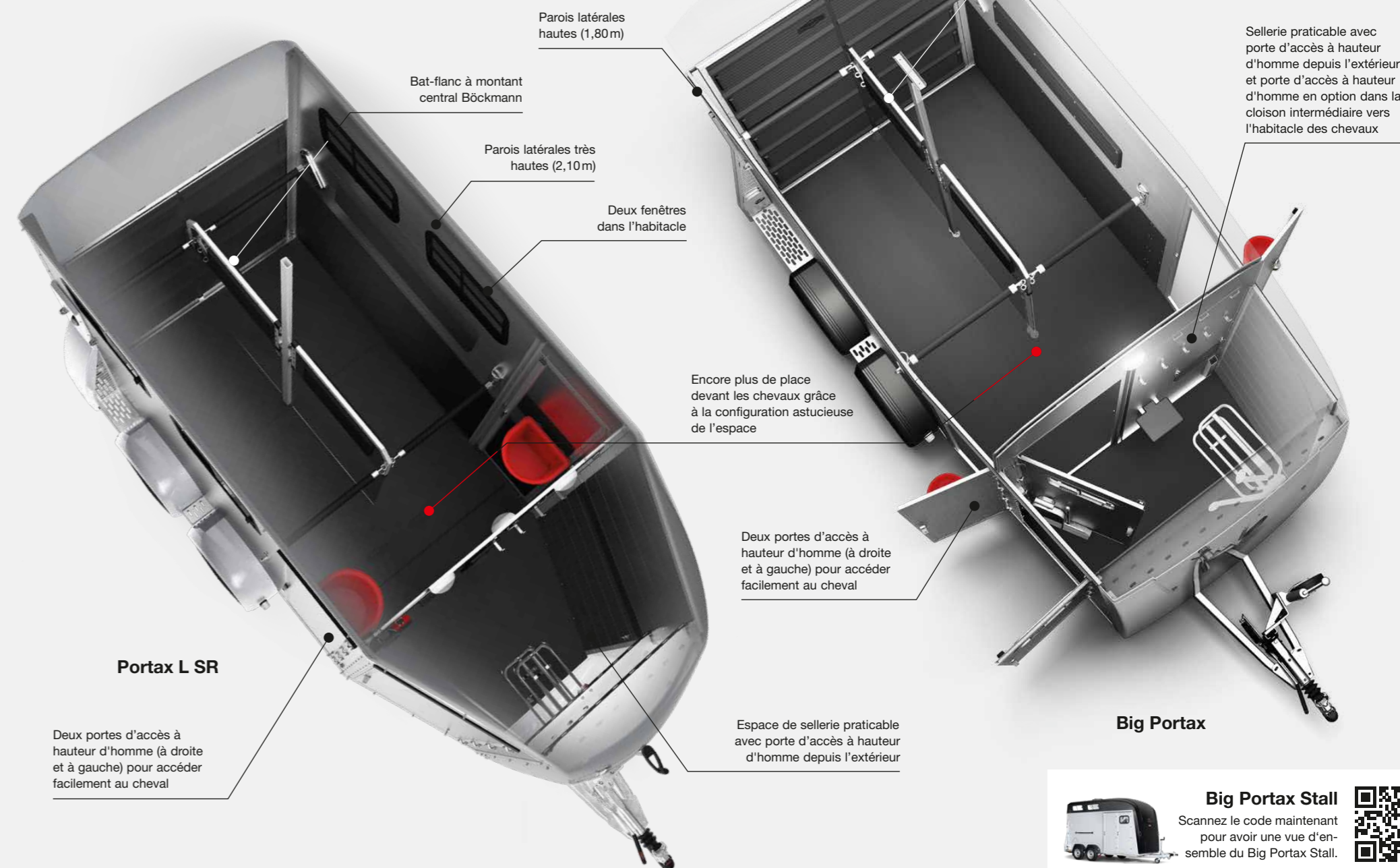
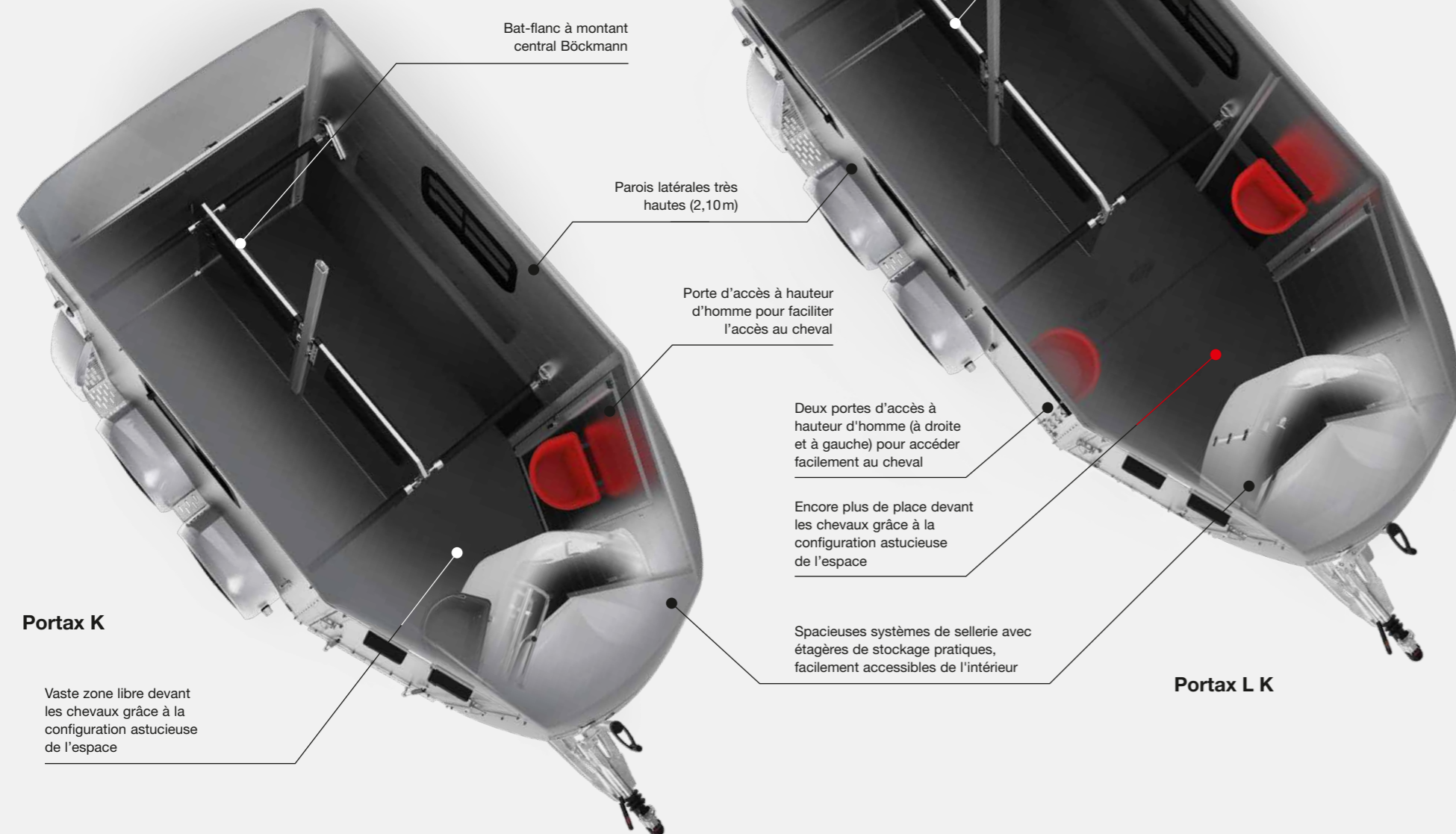

Big Portax Stall

Scannez le code maintenant pour avoir une vue d'ensemble du Big Portax Stall.



Systemes de sellerie. L'équipement de base.

Des crochets porte-bride placés à l'endroit exact où l'on en a besoin. Des porte-selles faciles à utiliser et des espaces de rangement tels que des étagères, des filets ou des porte-cravaches, pour des rangements très astucieux. Les modèles disposent en outre d'un équipement de série étendu. Et voici un aperçu de ces atouts phares.

Surface de rangement, nettoyage optimisé

grâce à une évacuation d'eau. Forme spéciale avec des rebords à large diamètre évitant la prise en bouche et donc les morsures des chevaux



Fermeture optimale

par verrou de porte en 3 points et joint en caoutchouc.



Possibilités de stockage pratiques

grâce à de grandes étagères.



Equipement standard étendu

Outre les porte-selles ou porte-selles professionnels réglables horizontalement et verticalement ainsi que les porte-selles extensibles, un balai télescopique, une pelle en plastique, un filet de porte, un miroir, un porte-cravache, des mangeoires, de grands crochets porte-bride, un porte-tapis de selle, un éclairage LED et un tabouret pliant avec dispositif de sécurité font partie de l'équipement standard (pces en fonction du modèle). Siège rabattable et tire-botte, de série sur le Portax L SR et sur le Big Portax.



Aménagement optimal

pour un espace de rangement maximal, par ex. avec un porte-selle télescopique, des étagères et un filet de porte.



Eclairage à LED

à commuter confortablement.



Absence absolue de coins et d'arêtes

grâce aux charnières arrondies.



Protection anti-pluie

grâce à des gouttières au-dessus des portes de sellerie.



L'équipement Western

se distingue par les porte-selles professionnels à large surface d'appui, pour un transport idéal en toute sécurité des grandes selles western. Ils sont disponibles en accessoire pour le Portax SKA, L SKA et Big Portax. Sur le Portax K, L K et Portax L SR, ils font déjà partie de l'équipement de série. Les aménagements optimisés garantissent en outre suffisamment de place pour l'équipement western.



Les agencements des systèmes de sellerie sont décrits sur les pages suivantes.

Les selleries. Portax SKA et Portax L SKA.

La sellerie des nouveaux modèles SKA est facilement accessible de l'intérieur et de l'extérieur. La porte d'accès aux chevaux ainsi que la porte extérieure de la sellerie, désormais encore plus grande, offrent un confort maximal. L'accès aux chevaux se fait par la porte extérieure à hauteur d'homme.

Nous avons résumé pour vous à la page 30 les nombreux équipements de base et les détails ingénieux comme les porte-selles télescopiques, les bacs de rangement, les crochets porte-bridés ou les tabourets pliants.



Portax L SKA



Portax SKA

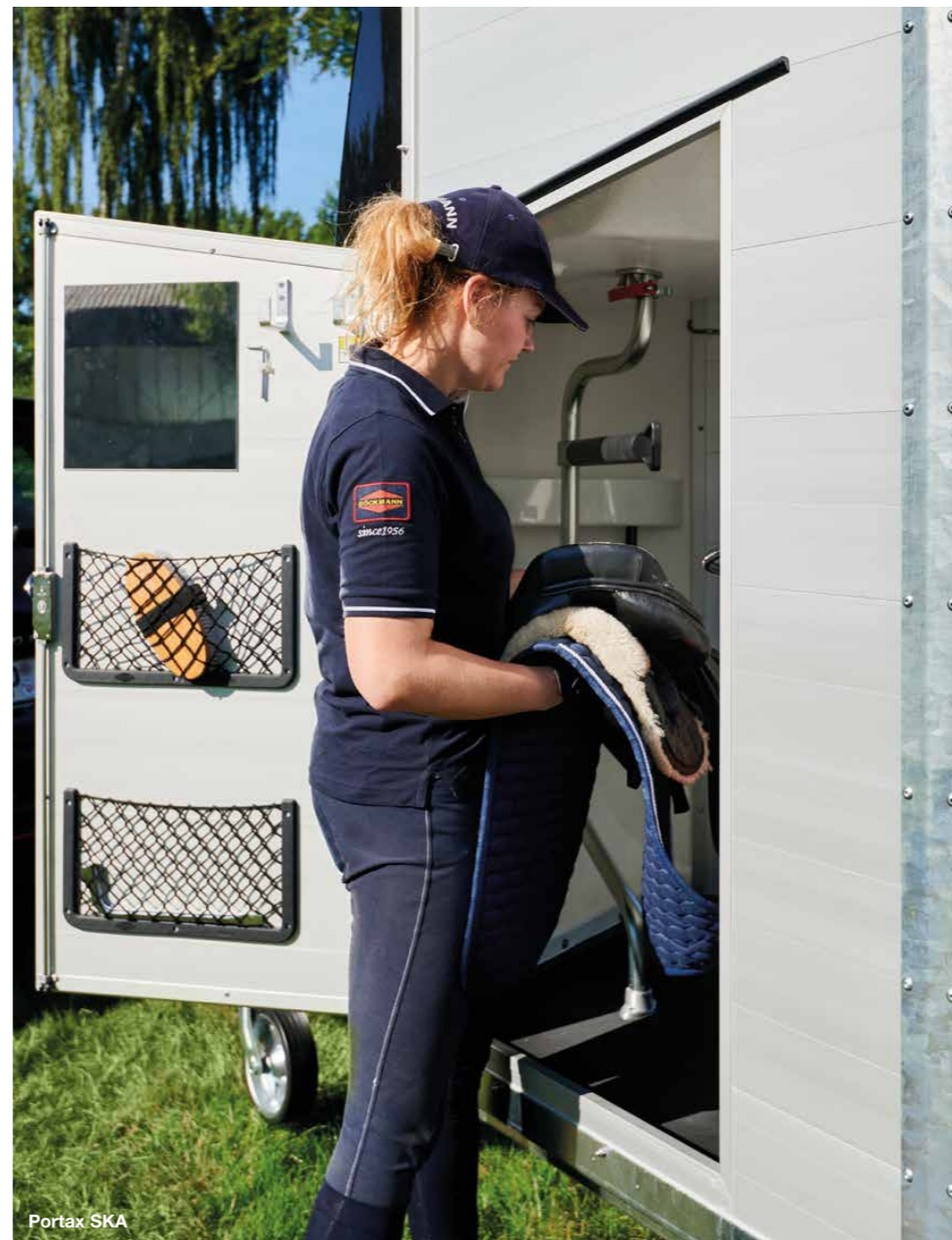

Portax SKA

Les selleries. Portax e et Portax L E.

Les deux portes intérieures particulièrement grandes de la sellerie font toute la différence sur les nouveaux modèles Portax E. L'agencement de cette sellerie permet de disposer d'un espace supplémentaire devant les chevaux et d'accéder des deux côtés à l'habacle des chevaux par deux portes d'accès à hauteur d'homme. La sellerie peut être utilisée facilement depuis l'habacle des chevaux ou indirectement depuis l'extérieur, via les deux portes d'accès.

Nous avons résumé pour vous à la page 30 les nombreux équipements de base et les détails ingénieux comme les porte-selles télescopiques, les bacs de rangement, les crochets porte-bridés ou les tabourets pliants.



Portax L E



Portax E

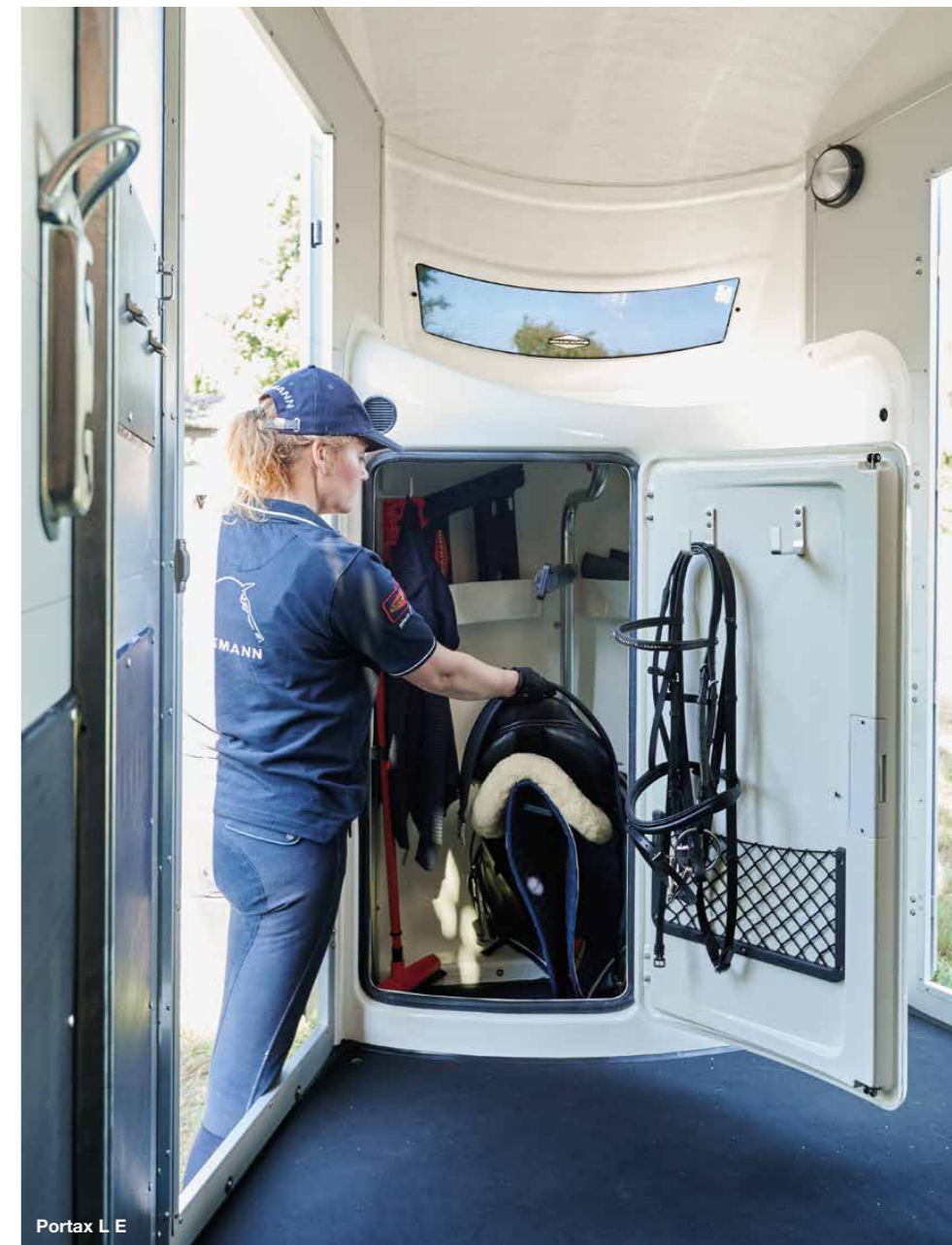

Portax L E

Les selleries. Portax K et Portax L K.

L'agencement des selleries des nouveaux modèles Portax K est parfaitement adapté à la pratique : La forme garantit une grande liberté de mouvement pendant le débarquement via la sortie frontale sans devoir renoncer à l'espace de rangement. Bien au contraire. La sellerie intérieure est facilement accessible depuis l'habitacle des chevaux par une porte particulièrement grande. Par ailleurs, les modèles K offrent une porte d'accès à hauteur d'homme à l'habitacle des chevaux, qui permet également d'accéder indirectement à la sellerie.

Nous avons résumé pour vous à la page 30 les nombreux équipements de base et les détails ingénieux comme les porte-selles télescopiques, les bacs de rangement, les crochets porte-bridés ou les tabourets pliants.



Portax K



Portax L K



Portax L K

La sellerie. Portax L SR.

Le nouveau modèle Portax L SR offre un espace unique : Un espace de rangement praticable debout. Les nombreux détails ingénieux répondent à toutes les exigences en termes de confort d'utilisation et d'espace de rangement. L'accès se fait par la porte extérieure à hauteur d'homme. L'habitacle des chevaux est également accessible des deux côtés, par deux portes d'accès à hauteur d'homme. Une porte de jonction peut être prévue en option.

Nous avons résumé pour vous à la page 30 les nombreux équipements de base et les détails ingénieux comme les porte-selles télescopiques, les bacs de rangement, les crochets porte-bridés ou les tabourets pliants.



Portax L SR



Portax L SR



Portax L SR

La sellerie. Big Portax.

La plus grande de sa classe : La sellerie praticable debout du van Big Portax. Cette sellerie épouse les dimensions généreuses du Big Portax et offre un espace incomparable avec de nombreuses solutions ingénieuses, jusqu'au siège rabattable avec tire-bottes. La porte d'accès à hauteur d'homme avec fenêtre intégrée facilite son utilisation, une deuxième porte est disponible en option.

Nous avons résumé pour vous à la page 30 les nombreux équipements de base et les détails ingénieux comme les porte-selles télescopiques, les bacs de rangement, les crochets porte-bridés ou les tabourets pliants.



Big Portax



Big Portax



Big Portax

La sellerie. Big Portax Stall.

Outre les dimensions généreuses et l'équipement du Big Portax, le Big Portax Stall offre une valeur ajoutée unique en termes d'utilisation grâce aux portes battantes à hauteur d'homme dans la cloison intermédiaire. Cette porte permet un accès confortable à l'habitable des chevaux et facilite les interventions. De plus, l'accès à la sellerie peut se faire aisément par une porte extérieure très haute.

Nous avons résumé pour vous à la page 30 les nombreux équipements de base et les détails ingénieux comme les porte-selles télescopiques, les bacs de rangement, les crochets porte-bridés ou les tabourets pliants.

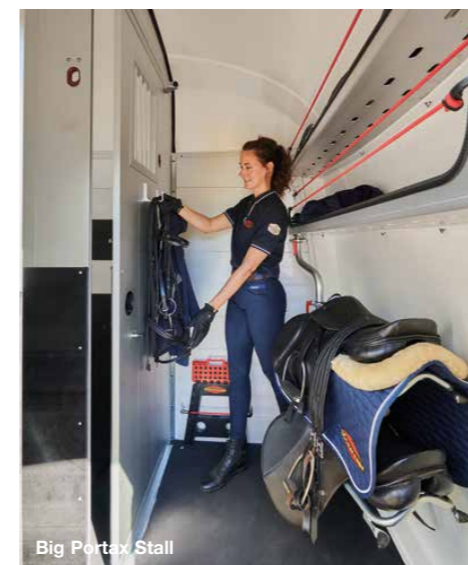

Big Portax Stall



Big Portax Stall



Big Portax Stall

L'arc vitré du Portax. Un plaisir lumineux.

Les fenêtres coulissantes latérales permettent l'entrée massive de lumière indirecte, conférant à l'habitacle une agréable luminosité.

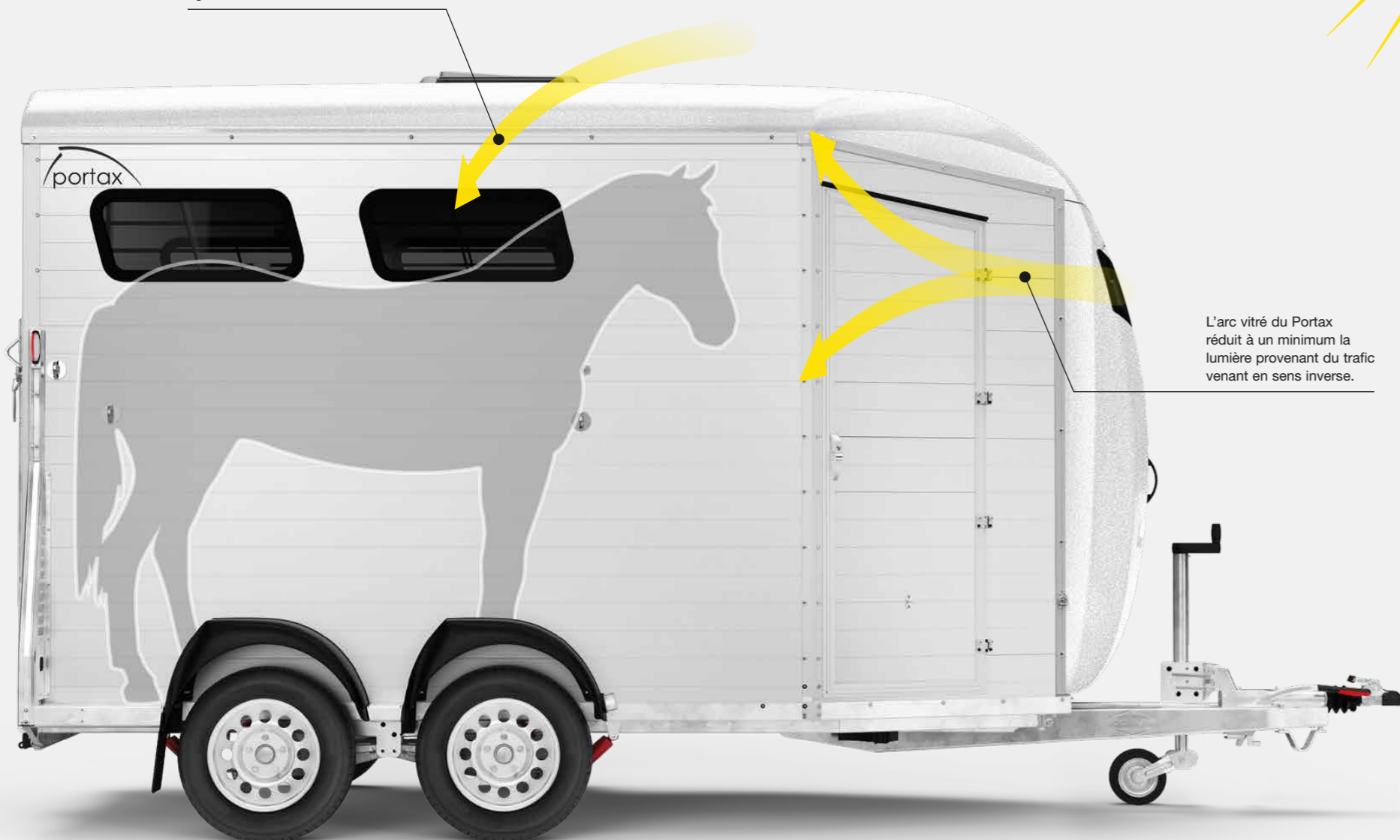

L'arc vitré du Portax réduit à un minimum la lumière provenant du trafic venant en sens inverse.

Arc vitré du Portax



Atmosphère particulièrement apaisante

grâce au nouvel arc vitré Portax. Il réduit l'éblouissement direct au minimum, diminuant ainsi nettement les facteurs de perturbations du cheval.

Eblouissement direct

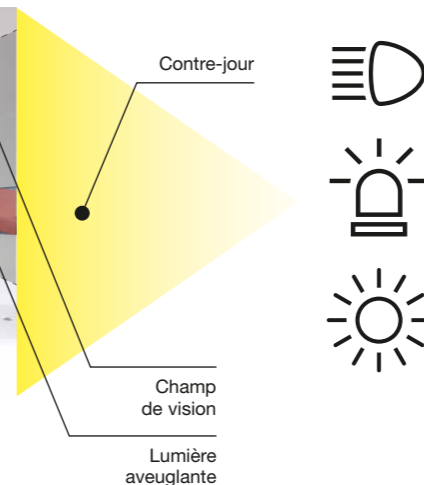

Contre-jour
Lumière aveuglante
Champ de vision

Fenêtre panoramique habituelle



Larges fenêtres panoramiques

offrant une grande prise à la lumière aveuglante. Le cheval est souvent exposé aux sources lumineuses telles que les feux de route, les lumières bleues et les rayons du soleil.



Conditions de transport optimales : habitacle lumineux, sans stress et protégé

Les fenêtres latérales coulissantes et l'arc vitré spécial Portax créent une grande surface vitrée et confèrent ainsi à vos chevaux des conditions de transport optimales et sans stress : un habitacle particulièrement lumineux et accueillant, une protection contre l'éblouissement du trafic venant en sens inverse, pas de rayonnement solaire direct, une excellente ventilation et des grilles pour une sécurité supplémentaire.

Bon pour votre cheval.

La hauteur de chargement, l'intérieur lumineux avec un large espace pour la tête, le Multi Safe System (MSS) ou l'absence absolue de coins et d'arêtes vives : Pour nous, c'est la sécurité du cheval qui prime sur tout le reste. Ces solutions détaillées - de série sur tous les vans Böckmann de la nouvelle gamme Portax - sont le fruit de 65 ans d'expérience avec nos propres chevaux et ont été systématiquement adaptées au bien-être et au confort des chevaux.

Pour plus de détails sur le **Concept de sécurité Böckmann** et sur la valeur ajoutée, consultez nos pages internet www.boeckmann.com



Passage large et accueillant

grâce aux arêtes de toit étroites, à la bâche encastrée et aux parois intérieures blanches et lumineuses. De nuit, l'éclairage intérieur procure une lumière suffisante à l'intérieur.



Faible hauteur de chargement

grâce au châssis World-Class (WCF) surbaissé avec suspension indépendante galvanisée à chaud, suspension à ressorts hélicoïdaux et amortisseurs de roues.



Adhérence optimale et risque de glissement minimal

grâce aux lattes transversales spéciales, aux arrêteurs latéraux sur le revêtement du pont arrière et à la charnière étroite et fermée du pont arrière.

Positionnement étendu

par la partie basse du bat-flanc en PVC à 600 mm du sol – pour une conduite confortable (bat-flanc Böckmann en option).

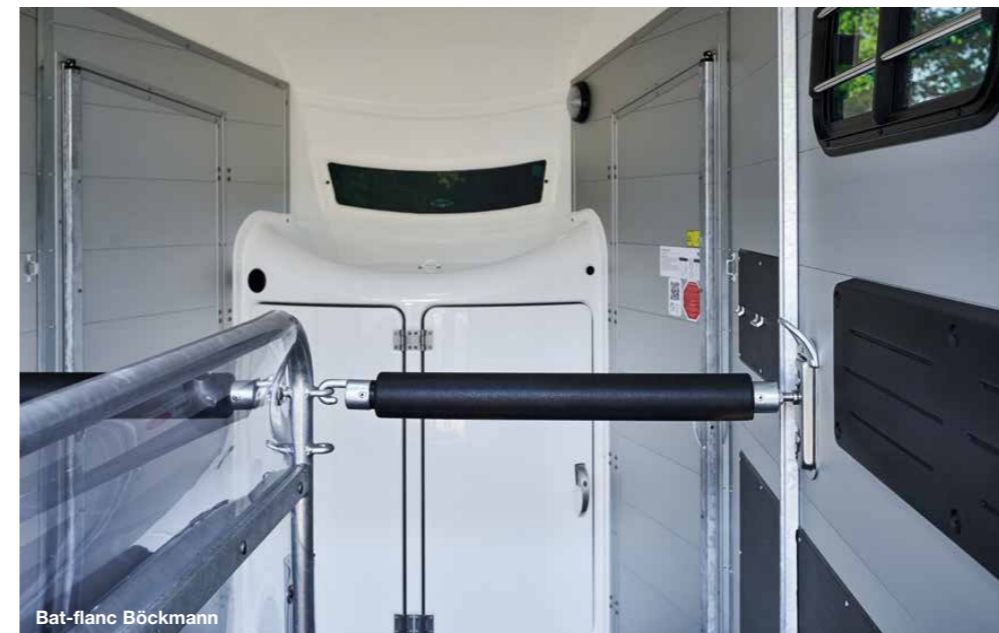

Bat-flanc Böckmann



Bat-flanc à montant central Böckmann

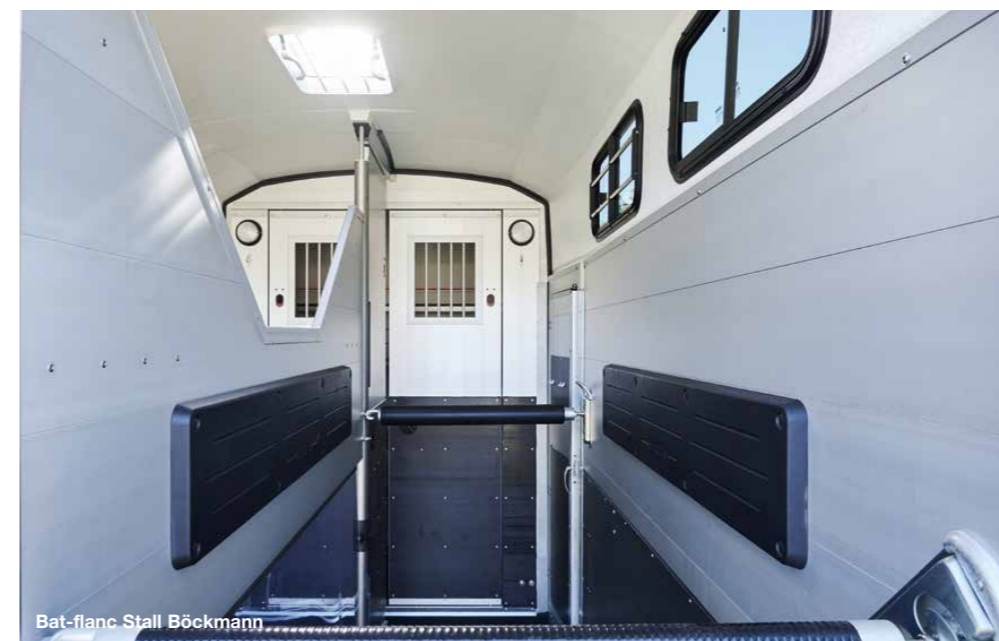

Bat-flanc Stall Böckmann

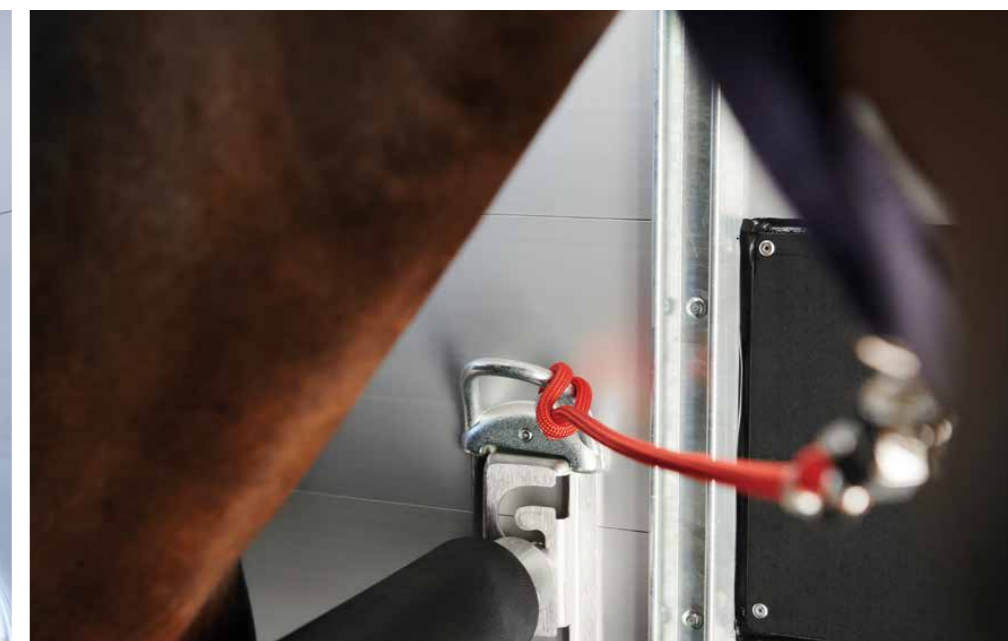

Transport en toute sécurité

assuré par les systèmes éprouvés de bat-flanc Böckmann et le système des barres de sécurité réglables jusqu'à 10 cm en hauteur et anneaux d'arrimage. Les rembourrages supplémentaires des barres, ainsi que le rembourrage et les pare-bottes sur les parois latérales et sur la sellerie assurent une protection supplémentaire vis-à-vis des chevaux (ce dernier disponible en option sur le Portax SKA et L SKA). Voir aussi page 54.



Pas de risque de sabots coincés
grâce aux grilles dans les renforts.

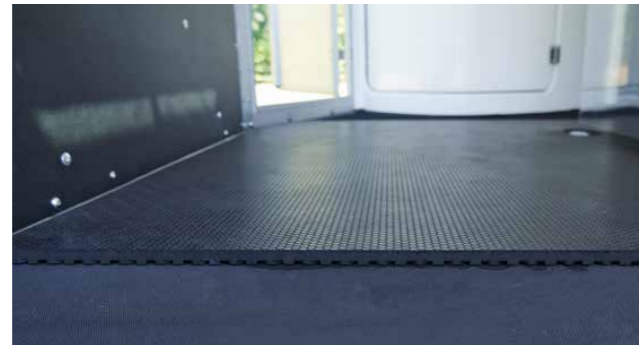

Confort et stabilité assurés
par le plancher revêtu d'un caoutchouc avec structure textile anti-dérapante sur caoutchouc en partie avant. Surtapis de série sur les modèles Portax L et Big Portax.

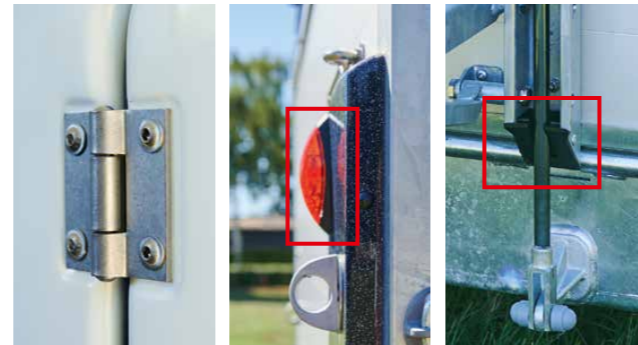

Absence absolue de coins et d'arêtes
avec des charnières arrondies et des caches en plastique au niveau des montants profilés en acier et aux extrémités des renforts arrières.



Sécurité
grâce aux fermetures à levier coudé manœuvrables sur 180°, pour un risque de blessure réduit de votre cheval.



Bâche automatique
avec enrouleur automatique [1] et moustiquaire intégrée (non disponibles sur les modèles Big Portax) [2].



Bonne aération, luminosité et protection contre le soleil
grâce à plusieurs fenêtres latérales à ouverture horizontale avec grille de sécurité et pare-soleil [1], ainsi qu'au nouvel arc vitré Portax à l'avant (absent sur les modèles Big Portax) [2].



Hauteur de tête, vaste espace et luminosité
avec l'aménagement spacieux de la gamme Portax. Les fenêtres coulissantes latérales avec grille intégrée, les grands rayons sans coins ni arêtes et les charnières plates sont garants d'une protection supplémentaire.



Ambiance apaisante
avec un éclairage de transport à LED bleue – pouvant commuter facilement du bleu au blanc.

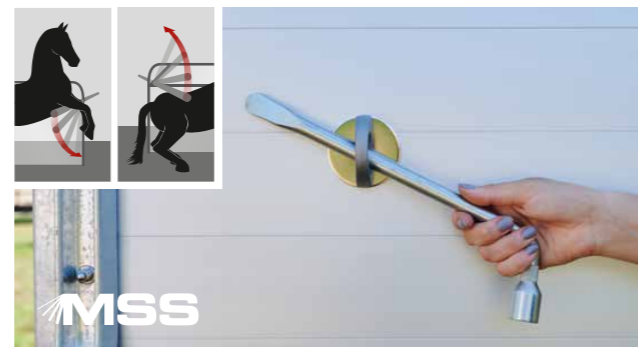

Déblocage rapide en cas d'urgence
grâce au système anti-panique éprouvé des barres de sécurité Multi Safe (MSS) Peut être débloqué à l'avant et à l'arrière. La clé démonte-roues fait partie de l'équipement de série.



Pas d'accrochage de la corde
grâce à des poignées de porte noyées.



Espace suffisant pour la queue
grâce au large écart entre la barre de sécurité et le pont arrière.



Alimentation facile d'accès
grâce aux 2 mangeoires sécurisées avec support.



Foin facilement accessible
avec le filet à foin installés sur des crochets montés de manière optimale.

Bon pour vous.

Outre les besoins des chevaux, nos vans pour chevaux sont également adaptés aux besoins des cavaliers. Des innovations telles que les châssis, les têtes d'attelage ou la roue jockey automatique ont fait leurs preuves en usage quotidien. Des détails tels que le porte-cravache, le monitoir ou le crochet porte- bride extra large placé au bon endroit révèlent sans ambiguïté l'importance de l'expérience de terrain.

Pour plus de détails sur les valeurs ajoutées, consultez nos pages internet

www.boeckmann.com



Fermeture optimale

par verrou de porte en 3 points et joint en caoutchouc.



Attelage et dételage en toute sécurité

Avec la tête d'attelage en fonte, verrouillable, munie d'une poignée en caoutchouc facile à manier et Soft-Top (protection anti-collision).



Manœuvre confortable

grâce à la roue jockey automatique, très longue avec manivelle manuelle et poignée de manœuvre placée au bon endroit, maniement facile même par temps froid.



Protection contre le démarrage et le vol

avec la tête d'attelage en fonte, verrouillable, munie d'une poignée en caoutchouc facile à manier et Soft-Top (protection anti-collision).



Accès sans entrave au coffre

grâce à la poignée de manœuvre confortable de l'attelage et le levier de frein plat – même en configuration de van attelé.



Utilisation simplifiée

grâce à l'interrupteur séparé et facilement accessible pour l'éclairage intérieur, situé sur la porte d'accès de droite.



Large espace d'embarquement et de débarquement

grâce à une large entrée et une large distance entre la barre de sécurité et le compartiment de sellerie dans la zone avant du van.



Accès rapide à la sellerie

par une grande porte et habitacle plus spacieux.



Une clé pour toutes les serrures

grâce à une clé universelle en trois exemplaires pour la porte de la sellerie, la porte d'accès et l'attelage en fonte.



Accès rapide au mode d'emploi

avec le QR code situé sur votre véhicule.



Bonne visibilité pendant les trajets
grâce aux grilles dans les renforts.



Protection anti-pluie
grâce à des gouttières au-dessus des portes et au-dessus du pont.



Sécurité de conduite accrue
grâce aux pneus larges taille de qualité (jantes aluminium disponibles en option).



Protection efficace contre les dommages
avec les arrêts de porte sur les portes.



Garde-boue en guise de surface de rangement
grâce à la forme large et droite en haut des garde-boues en plastyène ou en polyester résistant aux chocs.

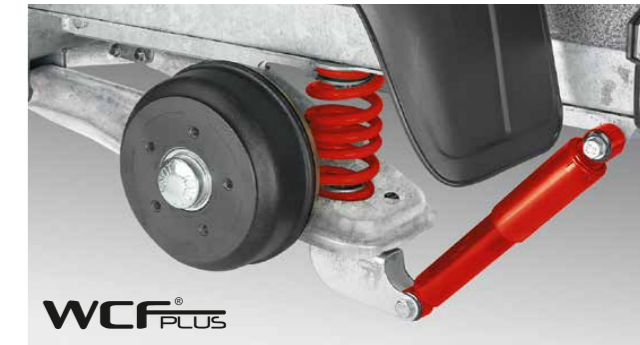

Confort de conduite
grâce au châssis World-Class, conforme à la norme automobile, avec des amortisseurs hydrauliques.



Parfait pour le quotidien
grâce à un espace suffisant et à de nombreuses solutions de détail comme les systèmes de sellerie accessibles de l'intérieur et le bat-flanc pivotant à montant central.



Moyens d'attache
avec de nombreux dispositifs, sur et dans le van.



Utilisation facile
grâce à l'enroulement facile de la bâche. Dispositif de levage pour une ouverture facile du pont arrière, avec dispositif de levage par 2 vérins encastrés.



Facilité de traction
grâce à sa conception aérodynamique et à son centre de gravité bas, pour une économie de carburant.

Bon pour la stabilité.

La qualité Böckmann jusqu'au moindre détail – en d'autres termes : longévité et une forte valeur de revente.

Ce résultat est obtenu grâce à une fabrication extrêmement rigoureuse et à l'utilisation de matériaux de haute qualité.

Venez vous aussi constater la stabilité et la sécurité de nos vans pour chevaux.

Pour plus de détails sur les valeurs ajoutées, consultez nos pages internet

www.boeckmann.com

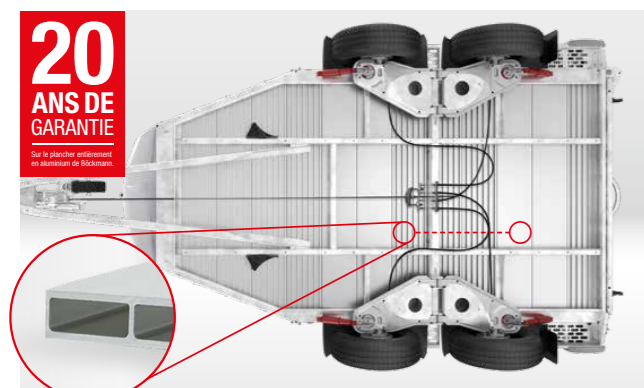

Robuste, imputrescible et conçu pour des charges élevées

grâce au plancher en aluminium massif à profilés fermés sous les pieds des chevaux ainsi qu'à la construction du châssis avec longerons et cadre en acier galvanisé à chaud.



Châssis robuste

par un cadre en une seule pièce en profilé en Z en acier spécial galvanisé à chaud - solidement vissé à la coque.



Résistant

grâce au caoutchouc de plancher (8 mm) entièrement collé et jointé.

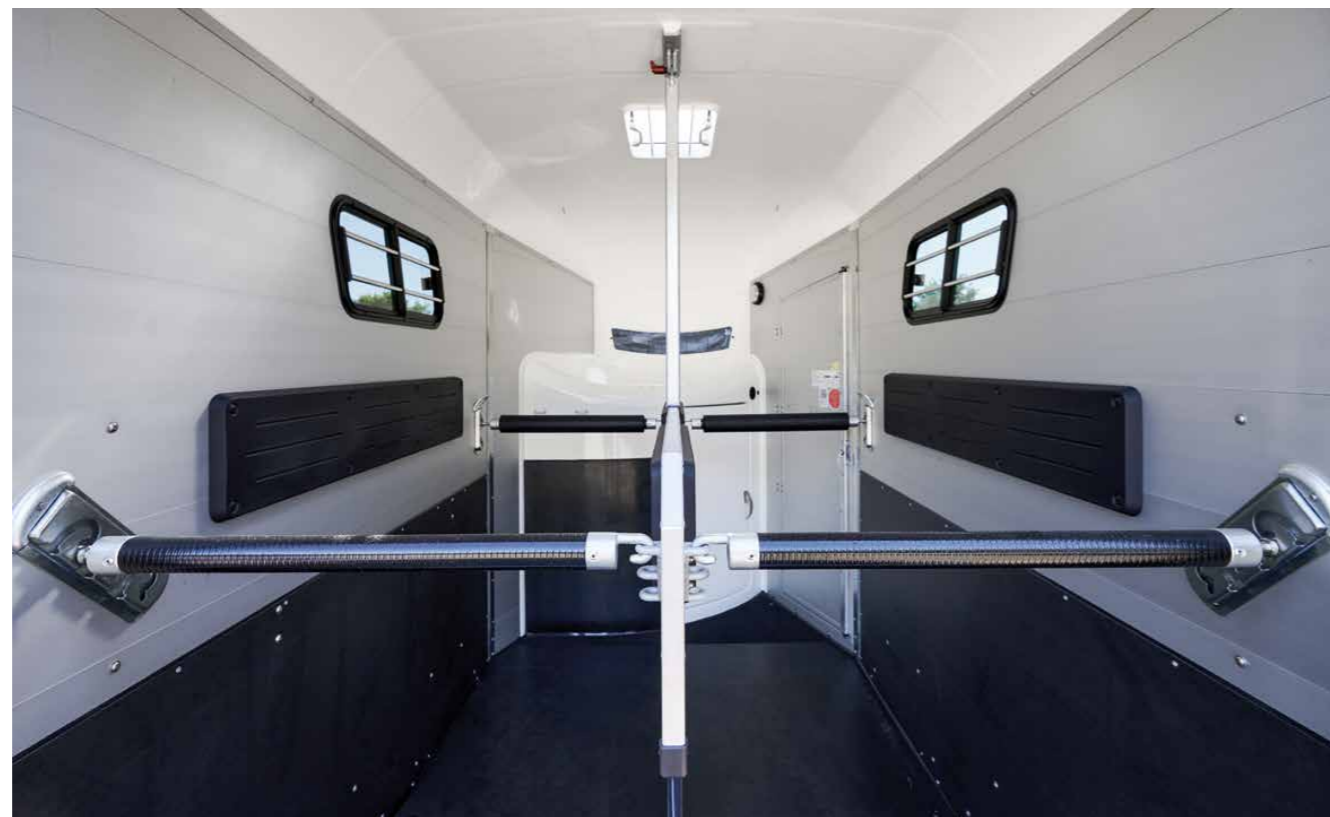

Pare-bottes

en matière composite particulièrement résistant aux chocs sur les parois latérales et à l'avant du cheval (ce dernier disponible en option sur le Portax SKA et L SKA).



Bat-flanc rigide et matériaux de haute qualité

avec un cadre en acier soudé massif, ou le bat-flanc avec montant central en aluminium anodisé.



Pont arrière robuste

grâce à 4 renforts profilés en acier galvanisé à chaud avec dispositif de levage par 2 vérins encastrés.



Profilés aluminium anodisé double nervure

pour une longévité à toute épreuve.



Charge utile suffisante

égale à 2700 kg de série sur les modèles Portax L et Big Portax. 2400 kg sur les Portax SKA, Portax E et Portax K.

Design de premier plan.

Une esthétique individuelle : Tous les modèles Portax peuvent être conçus entièrement en fonction de vos goûts. De nombreuses combinaisons de couleurs sont possibles – du toit au nez du van, en passant par les caches des renforts latéraux en polyester. Nous sommes également heureux de réaliser des lettrages individuels et photoréalistes selon vos spécifications. Il vous suffit de contacter votre revendeur Böckmann le plus proche.



Le Portax LK avec toit polyester et nez polyester en vert pomme³.



Le Portax SKA avec toit polyester et nez polyester en bleu foncé métallisé².



Blanc²



Argent métallisé¹



Anthracite métallisé²



Gris ardoise³



Gris argent³



Bleu foncé métallisé²



Rouge métallisé²



Vert métallisé²



Marron métallisé²



Bleu royal³



Rouge feu³



Magenta³

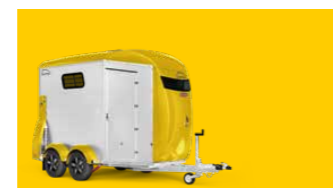

Jaune³



Vert pomme³



Orange foncé³

¹ Standard ² sans supplément ³ avec supplément

Par expérience, les encres d'imprimerie ne peuvent pas reproduire la teinte originale de la peinture. Nous vous recommandons donc de vous adresser à votre partenaire Böckmann pour voir les échantillons de couleurs. Des associations de couleurs individuelles, des finitions de peinture spéciales et un lettrage selon vos spécifications sont réalisables. Votre revendeur Böckmann vous conseille volontiers.

De superbes perspectives.

Créez « votre Böckmann » selon vos préférences personnelles. Grand ou petit décor, coloré ou unicolore : Le choix vous appartient. Les décors sont conçus par Jan Künstler pour Böckmann, en toute exclusivité. Sur simple demande, nous réalisons également des décors spéciaux et des tailles spéciales selon vos spécifications. Votre revendeur Böckmann vous conseille volontiers.



Petit décor

Exemple de positionnement d'un petit décor avec le motif « Compétition multicolore ».



Grand décor

Exemple de positionnement d'un grand décor avec le motif « Compétition gris échelonné ».

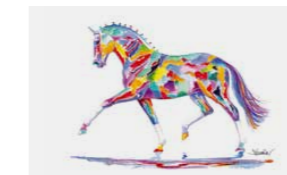

Trot fort et coloré

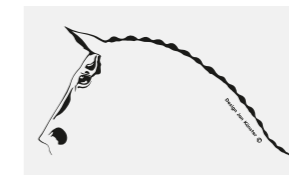

Tête de cheval

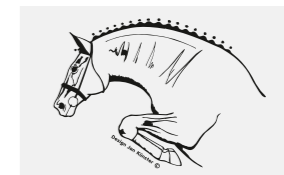

Cheval de saut

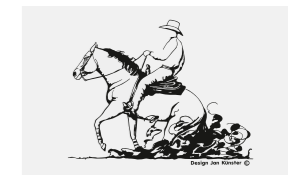

Western

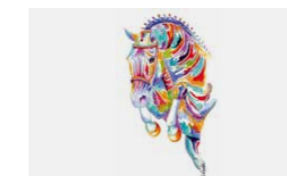

Sauteur multicolore



Cheval de course



Arabe



Cheval d'attelage

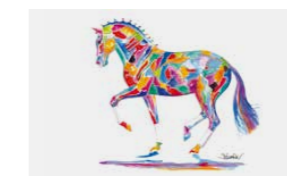

Piaffé multicolore

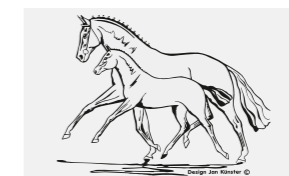

Jument et poulain



Dressage



Frison

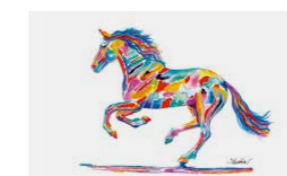

Galop multicolore

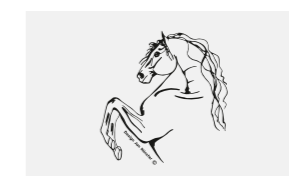

Andalou



Militaire



Stylisé



Compétition multicolore

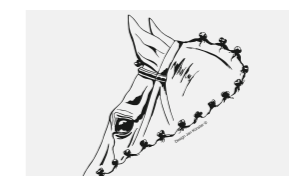

Compétition

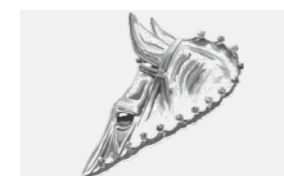

Compétition gris échelonné

Le décor est proposé de série en anthracite. Autres couleurs de décor sur demande.

Les accessoires.

L'équipement standard de la famille Portax est très complet. Les modèles se distinguent par de nombreux détails et innovations au service du cheval et du cavalier. Les accessoires originaux de Böckmann permettent d'aller encore plus loin : Adaptez votre Portax à vos besoins et à ceux de vos chevaux.



Hayon arrière alu

à la place de la bâche automatique, possible sur le Portax et le Portax L.



La sécurité sur la route

grâce à une grille rabattable pour poulains.



Possibilité de stockage pratique

pour la selle et le tapis de selle (sur le côté du van).



Mise en selle facile

grâce au monteoir, facilement rabattable, fixé sur le pont arrière ; cela permet entre autres de ménager le dos du cheval.



Porte-selles professionnels

avec large surface d'appui pour le Portax SKA et le L SKA. Egalement parfaitement adapté aux selles western (déjà de série sur le Portax K et LK, le Portax L SR et Big Portax).



Protection multiple

grâce à l'attelage antilouvoiement [1] (jusqu'à 2,7 t de poids total, non verrouillable), à la housse de protection résistante aux intempéries [2] et à la roue de secours avec support de roue de secours et housse [3].



Meilleur éclairage à l'arrière

grâce à un éclairage intérieur additionnel, sur le Portax SKA, le Portax E et le Portax K (deux lampes intérieures de série sur le Portax L et le Big Portax).



Touche visuelle

avec les cache-renforts et les garde-boues individuels en polyester par exemple, dans la couleur de la coque, ainsi que les jantes en aluminium Böckmann Premium.



Tout à portée de vue

grâce à la vidéo surveillance de l'habacle des chevaux et à une caméra de recul supplémentaire.

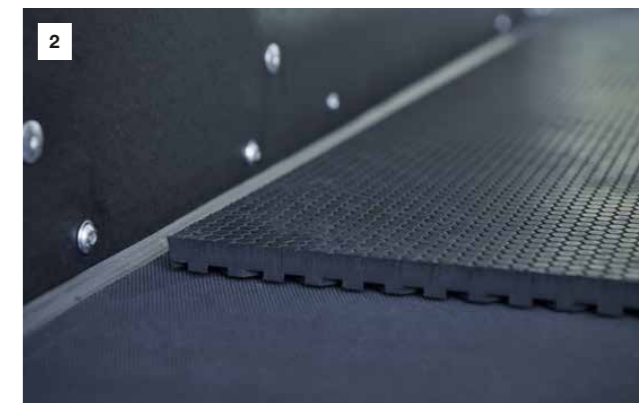

Durabilité

avec le pare-bottes devant les chevaux [1] (pour le Portax SKA et Portax L SKA) et le surtapis en partie avant sous les antérieurs [2], (de série sur le Portax L et le Big Portax).



Transport en toute sécurité

avec la séparation de tête en aluminium, par ex. lors du transport de deux étalons.



Charge utile suffisante

grâce à une charge additionnelle pour un poids total de 2700 kg sur le Portax SKA, le Portax E et le Portax K (déjà de série sur le Portax L et le Big Portax).

NOUVEAU

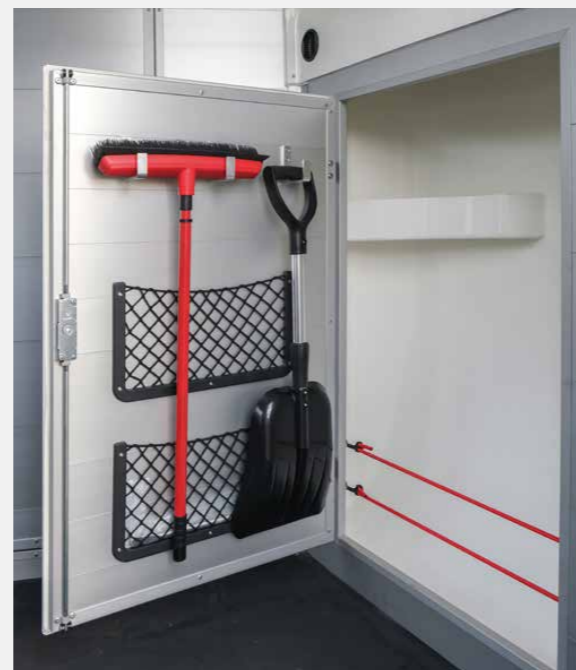

Coffre aménagé dans le nez

disponible en option à la place de la sellerie standard pour le Portax E et L E. Conçu en aluminium anodisé avec une grande porte d'accès, il ferme de manière sûre l'espace réservé aux chevaux devant le nez en polyester et permet d'utiliser l'espace intérieur situé derrière. Balai télescopique, pelle en plastique, porte-cravache et filet de porte font partie intégrante de l'équipement de série.

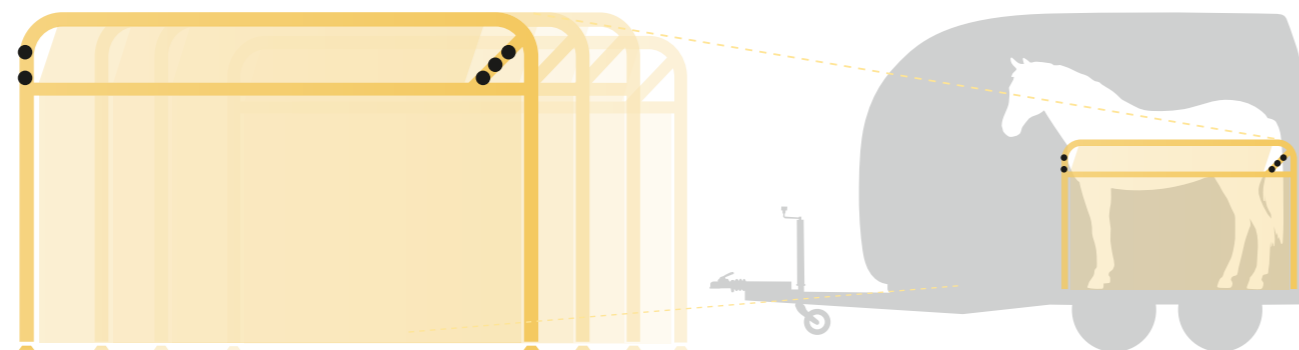

Transport confortable, quelle que soit le gabarit du cheval

avec les différents agencements de bat-flancs. Tous les modèles Portax sont équipés de série du bat-flanc à montant central Böckmann, le Big Portax Stall est équipé du bat-flanc Stall. Vous pouvez également équiper votre van du bat-flanc 165 pour grands chevaux (1,65 m de hauteur au garrot) sans majoration (indisponible sur le Big Portax Stall) ou demander d'autres hauteurs de bat-flanc.



Découvrez tous les accessoires et configurez votre Portax en ligne :
Scannez le code dès maintenant !



Service de premier ordre.

En qualité de client Böckmann, vous bénéficiez d'une assistance personnelle avec de nombreuses offres de service chez votre revendeur. Notre réseau dense de partenaires Böckmann compétents et expérimentés est à votre disposition dans le monde entier. Vous y bénéficierez d'excellents conseils sur les remorques et du service de premier ordre dont vous avez besoin. Nous avons rassemblé d'autres informations, conseils et astuces pour vous dans notre portail de service en ligne :



Commande de pièces d'origine ✓

Une garantie de précision d'ajustement, de fiabilité, de durabilité dans l'utilisation quotidienne et une valeur de revente supérieure. Vous pouvez acheter les pièces d'origine Böckmann auprès de votre revendeur local.

www.boeckmann.com/fr/accessoires/pièces-détachées



Assistance réparation ✓

Des employés spécialisés se chargent de toutes les réparations et de l'installation de pièces d'origine en cas de panne. Sur demande, dans le cadre de la prochaine révision générale.

www.boeckmann.com/fr/services



Magazine Böckmann ✓

Retrouvez toutes les informations importantes, les dates des salons et des conseils utiles sur les remorques dans notre magazine Böckmann. Prenez le temps de lire :

www.boeckmann.com/fr/magazine



FAQs Böckmann ✓

Pour les questions fréquemment posées autour du thème du transport, des camions et des remorques. Nous vous apportons des réponses afin que vous soyez parfaitement opérationnel pour votre mission de transport.

www.boeckmann.com/fr/services/faqs



Revendeur Böckmann ✓

Trouvez immédiatement votre revendeur spécialisé Böckmann, en Allemagne et à l'étranger. A cet effet, utilisez notre recherche de concessionnaires spécialisés sur :

www.boeckmann.com/fr/trouvez-un-concessionnaire

Les options de financement Böckmann.

Vous souhaitez financer un nouveau Portax ou l'acheter en leasing ? Il vous suffit de contacter votre revendeur local et de lui demander des conseils personnalisés sur les possibilités. Votre revendeur Böckmann se fera un plaisir de vous aider.

Contactez votre
revendeur !



Les remorques illustrées sont en partie équipées de diverses options spéciales.

Bougez avec Böckmann. En première classe et ensemble.

La marque Böckmann est synonyme de progrès, de qualité et de fiabilité depuis 1956. Nos offres de services et de produits sont conçues pour susciter chaque fois l'enthousiasme et apporter une réelle valeur ajoutée. « Seuls ceux qui mettent du cœur à l'ouvrage connaîtront le succès à long terme ». Telle était la devise de nos fondateurs. Une conviction qui reste vivace et active encore aujourd'hui – quotidiennement. Bienvenue dans l'univers de Böckmann.



Vans Böckmann

Une success story depuis 1956 : C'est en utilisant les vans pour nos propres chevaux que nous avons pu améliorer les produits au fil des ans. Une démarche qui nous a permis de devenir leader sur le marché international des vans pour chevaux.



Les chevaux Böckmann

Tout pour l'univers du cheval. Tout à portée de main. Tout se passe à Hamstrup ! De l'hébergement adapté à la race, avec des soins individuels, au poulainage et à l'accomplissement de la préparation au dressage et au saut d'obstacles par Gilbert Böckmann et son équipe.



Camions Böckmann

Grâce à l'expérience acquise au cours de plus de 65 ans de sport équestre, nous développons des camions pour chevaux qui ne laissent rien au hasard. Qu'il s'agisse de l'espace de vie et de couchage ou du compartiment des chevaux, nous concevons et fabriquons chaque détail individuellement à Lastrup. Et bien entendu de façon artisanale. Faites-vous conseiller directement auprès du Truck Center.



La collection Böckmann

De la couverture séchante au polo en passant par le mètre gradué : découvrez l'ensemble de la collection Böckmann. Il vous suffit de scanner le QR code pour découvrir l'ensemble de la gamme.



En savoir plus sur Böckmann :

f facebook.com/anhangsterklasse

▶ boeckmann.com/youtube

@ instagram.com/boeckmann.horses

Caractéristiques techniques

									
 Portax SKA	2400 kg	2815 mm	2350 mm	4725mm	2350 mm	1750 mm	3560mm	1300 kg	
 Portax L SKA	2700 kg	2815 mm	2350 mm	5355mm	2350 mm	1750 mm	4190mm	1480 kg	
 Portax E	2400 kg	2815 mm	2350 mm	4725mm	2350 mm	1750 mm	3560mm	1300 kg	
 Portax L E	2700 kg	2815 mm	2350 mm	5355mm	2350 mm	1750 mm	4190mm	1470 kg	
 Portax K	2400 kg	2815 mm	2350 mm	4725mm	2350 mm	1750 mm	3560mm	1265 kg	
 Portax L K	2700 kg	2815 mm	2350 mm	5355mm	2350 mm	1750 mm	4190mm	1415 kg	
 Portax L SR	2700 kg	2815 mm	2350 mm	5355mm	2350 mm	1750 mm	4190mm	1415 kg	
 Big Portax	2700 kg	2935 mm	2410 mm	5535mm	2400 mm	1855 mm	4150 mm	1370 kg	
 Big Portax Stall	2700 kg	2935 mm	2410 mm	5535mm	2400 mm	1855 mm	4150 mm	1310 kg	

Sous réserve de modifications dans la conception et dans l'équipement. Les poids et mesures sont approximatifs, ils peuvent varier en fonction des équipements supplémentaires. Les illustrations sont en partie divergentes de l'équipement de série.

Votre revendeur Böckmann à votre service :

Böckmann Fahrzeugwerke GmbH 49688 Lastrup

Téléphone +49 (0) 4472 895-0

info@boeckmann.com www.boeckmann.com

f facebook.com/anhangensterklasse ▶ boeckmann.com/youtube

@ instagram.com/boeckmann.horses



REMORQUES DE PREMIÈRE CLASSE